



Т. М. Засєкіна
Д. О. Засєкін

Фізи́ка

Профільний рівень

10

АСТРОНОМІЯ

Основні фізичні сталі

Швидкість світла у вакуумі
Гравітаційна стала
Прискорення вільного падіння
Атомна одиниця маси
Число Авогадро
Універсальна газова стала
Стала Больцмана
Стала Фарадея
Елементарний заряд
Маса спокою електрона
Маса спокою протона
Маса спокою нейтрона
Електрична стала
Магнітна стала
Стала Планка

$c = 3 \cdot 10^8$ м/с
 $G = 6,67 \cdot 10^{-11}$ м³/(кг · с²)
 $g = 9,8$ м/с²
1 а. о. м. = $1,6606 \cdot 10^{-27}$ кг
 $N_A = 6,02 \cdot 10^{23}$ моль⁻¹
 $R = 8,314$ Дж/(К · моль)
 $k = 1,38 \cdot 10^{-23}$ Дж/К
 $F = 9,648 \cdot 10^4$ Кл/моль
 $e = 1,602 \cdot 10^{-19}$ Кл
 $m_e = 9,11 \cdot 10^{-31}$ кг
 $m_p = 1,672 \cdot 10^{-27}$ кг
 $m_n = 1,675 \cdot 10^{-27}$ кг
 $\epsilon_0 = 8,85 \cdot 10^{-12}$ Ф/м
 $\mu_0 = 1,257 \cdot 10^{-6}$ Гн/м
 $h = 6,63 \cdot 10^{-34}$ Дж · с

Деякі астрономічні величини

Радіус і маса Землі $6,37 \cdot 10^6$ м; $5,98 \cdot 10^{24}$ кг
Радіус і маса Сонця $6,95 \cdot 10^8$ м; $1,98 \cdot 10^{30}$ кг
Радіус і маса Місяця $1,74 \cdot 10^6$ м; $7,33 \cdot 10^{22}$ кг

Густина речовини

Тверді тіла, 10 ³ кг/м ³							
Алюміній	2,71	Золото	19,3	Нікель	8,8	Цинк	7,1
Вольфрам	19,1	Корок	0,2	Свинець	11,3	Чавун	7,8
Граніт	2,2	Латунь	8,6	Скло	2,5	Ялина	0,6
Дуб (сухий)	0,8	Лід	0,9	Сосна	0,5		
Залізо	7,8	Мідь	8,9	Срібло	10,5		
Рідини, 10 ³ кг/м ³							
Вода морська	1,03	Гас	0,8	Ефір	0,72	Ртуть	13,6
Вода чиста	1,00	Гліцерин	1,26	Олія	0,9	Спирт етиловий	0,79
Газ (за нормальних умов), кг/м ³							
Азот	1,25	Кисень	1,47	Водяна пара	0,88	Вуглекислий газ	1,95
Водень	0,09	Повітря	1,29	(при 100 °С)			
Гелій	0,18	Хлор	3,22				

Границя міцності на розтяг (σ_m) і модуль пружності (E), Па

Речовина	σ_m , 10 ⁶ Па	E , 10 ⁹ Па	Речовина	σ_m , 10 ⁶ Па	E , 10 ⁹ Па	Речовина	σ_m , 10 ⁶ Па	E , 10 ⁹ Па
Алюміній	100	70	Олово	20	50	Срібло	140	80
Мідь	400	120	Свинець	15	15	Сталь	500	200

Теплові властивості речовин

Тверді тіла

Речовина	Питома теплоємність, 10 ³ Дж/(кг · К)	Температура плавлення, °С	Питома теплота плавлення, кДж/кг
Алюміній	0,88	660	380
Залізо	0,46	1803	
Латунь	0,38	1173	
Лід	2,1	0	330
Мідь	0,38	1083	180
Олово	0,23	232	59
Свинець	0,13	327	25
Срібло	0,23	960	87
Сталь	0,46	1400	82

Рідини

Речовина	Питома теплоємність, 10 ³ Дж/(кг · К)	Температура кипіння, °С (за нормального тиску)	Питома теплота пароутворення, МДж/кг
Вода	4,2	100	2,3
Гас	2,1	–	–
Ртуть	0,12	357	0,29
Спирт	2,4	78	0,85

Гази

Речовина	Питома теплоємність, 10 ³ Дж/(кг · К) (за сталого тиску)	Температура конденсації, °С (під нормальним тиском)
Азот	1,05	– 196
Водень	14,20	– 253
Кисень	0,92	– 183
Повітря	1,005	–

Коефіцієнт поверхневого натягу рідин, 10⁻³ Н/м (при 20 °С)

Анілін	43	Мильний розчин	40	Спирт	22	Вода	73
Нафта	30	Гас	24	Ртуть	510		

Питома теплота згорання палива, МДж/кг

Бензин	46	Нафта	43	Гас	46
Порох	3,8	Дерево	10	Спирт	29
Дизельне паливо	42	Умовне паливо	29	Кам'яне вугілля	29

Залежність тиску p та густини ρ насиченої водяної пари від температури t

t , °С	p , 10 ³ Па	ρ , 10 ⁻³ кг/м ³	t , °С	p , 10 ³ Па	ρ , 10 ⁻³ кг/м ³
-5	0,40	3,2	10	1,23	9,4
0	0,61	4,8	11	1,33	10,0
1	0,65	5,2	12	1,40	10,7
2	0,71	5,6	13	1,49	11,4
3	0,76	6,0	14	1,60	12,1
4	0,81	6,4	15	1,71	12,8
5	0,88	6,8	16	1,81	13,6
6	0,93	7,3	17	1,93	14,5
7	1,0	7,8	18	2,07	15,4
8	1,06	8,3	19	2,20	16,3
9	1,14	8,8	20	2,33	17,3

Коефіцієнт лінійного розширення твердих тіл, 10⁻⁵ К⁻¹

Алюміній	2,40	Латунь	1,90	Свинець	2,90	Сталь	1,10
Залізо	1,20	Мідь	1,70	Скло	0,90		

Коефіцієнт об'ємного розширення рідин, 10⁻⁴ К⁻¹

Вода	1,8	Нафта	10,0	Сірчана кислота	5,6
Гас	10,0	Ртуть	1,8	Спирт	11,0

Т. М. Засєкіна, Д. О. Засєкін

ФІЗИКА І АСТРОНОМІЯ

(профільний рівень, за навчальною програмою
авторського колективу під керівництвом Ляшенка О. І.)

**Підручник для 10 класу
закладів загальної середньої освіти**

Рекомендовано Міністерством освіти і науки України



Київ
Оріон

2018

УДК 53+52]*кл10(075.3)
3-36

*Рекомендовано Міністерством освіти і науки України
(наказ МОН України від 31.05.2018 № 551)*

ВИДАНО ЗА РАХУНОК ДЕРЖАВНИХ КОШТІВ. ПРОДАЖ ЗАБОРОНЕНО

Засєкіна Т. М.

3-36 Фізика і астрономія (профільний рівень) : підруч. для
10 кл. закладів загальної середньої освіти / Т. М. Засєкіна,
Д. О. Засєкін. — К. : УОВЦ «Оріон», 2018. — 304 с. : іл.
ISBN 978-617-7485-67-3.

УДК 53+52]*кл10(075.3)

ISBN 978-617-7485-67-3

© Т. М. Засєкіна, Д. О. Засєкін, 2018
© УОВЦ «Оріон», 2018

Передмова

Шановні старшокласники і старшокласниці! Ви розпочинаєте вивчення систематичних курсів фізики й астрономії. Нині будь-яка галузь господарства (інформаційні технології, промисловість, медицина, сільське господарство й навіть гуманітарна сфера життя суспільства) використовує сучасні технологічні установки, автоматизовані пристрої, які нібито зроблять за вас усю роботу, і вам не потрібно знати, як вони працюють. Але якщо ви хочете досягти успіху, то будете шукати способи вдосконалення того чи іншого процесу, вносити зміни, порівнювати й аналізувати різні підходи, вирішувати проблеми, працювати в команді, і тоді в пригоді вам стануть знання, здобуті в старшій школі на уроках фізики й астрономії: ваше вміння глобально мислити, бачити проблему цілісно, пов'язувати й систематизувати факти й події. Застосовуючи базові знання, здобуті в основній школі, ви навчитеся застосовувати математичний апарат для опису природних явищ і процесів, будувати моделі для опису складних процесів і, навпаки, — застосовувати теоретичні закономірності до реальних об'єктів.

Ще однією особливістю курсу, який ви починаєте вивчати, є те, що він об'єднує в собі дві найдавніші фундаментальні науки: фізику й астрономію. Фізика — це теоретична основа сучасної техніки й виробничих технологій, астрономія дає змогу отримати уявлення про будову Всесвіту в цілому. Разом вони вивчають загальні закономірності перебігу природних явищ, закладають основи світорозуміння на різних рівнях пізнання природи й дають загальне обґрунтування природничо-наукової картини світу. Взаємозв'язок астрономії й фізики є особливим — астрономія містить у собі весь діапазон понять сучасної фізики й значною мірою спирається на її закони. Тому, вивчаючи ті чи інші фізичні закони, ми будемо звертатися до прикладів їх прояву у Всесвіті. Астрономічним питанням будуть присвячені окремі параграфи й розділи, які можна вивчати як окремі модулі.

А щоб вивчення цих наук стало для вас захопливим і зрозумілим, ми намагалися в тексті підручника наводити не лише наукові факти, теорії й пояснення, а й спонукати вас проблемними запитаннями до пошуку відповіді, описом природного явища чи технологічного процесу — до аналізу й пояснення. У тексті параграфів вам буде траплятися рубрика «**Зверніть увагу**», де зазначено умови, які слід враховувати задля вирішення конкретної ситуації, яку не завжди можна розв'язати загальноприйнятими методами.

Зважаючи на те, що нам часто потрібно буде використовувати знання з математики, для цього в нагоді стане рубрика «**Математична довідка**». Невеликі рубрики «**Цікаво знати**» спонукатимуть вас до самостійного пошуку інформації, що розширить ваш світогляд і допоможе зрозуміти наш складний і таємничий світ.

Підручник містить достатню кількість завдань, приклади їх розв'язування й відповіді. Проте у пригоді вам стануть і збірники задач, які ви будете використовувати на уроках-практикумах з розв'язування задач. Цьому виду діяльності ви маєте приділити особливу увагу! Знання стають вашим здобутком, якщо ви їх можете використати у практичній діяльності: розв'язуючи задачі, виконуючи досліди й навчальні проекти! Проектна робота може бути теоретичною або експериментальною, індивідуальною й груповою. Тривалість проекту різна: від уроку (міні-проект), кількох днів (короткотерміновий проект) до року (довготерміновий). Результати досліджень ви можете оформити у вигляді мультимедійної презентації, доповіді (у разі необхідності — з демонстрацією дослідів), моделі, колекції, буклету, газети, статистичного звіту, тематичного масового заходу, дебатів тощо. Вміщені у підручнику проблемні запитання й теми навчальних проектів є орієнтовними. Також ви можете самостійно (або з допомогою вчителя чи вчительки) сформулювати тему й планувати виконання навчального проекту.

Сподіваємося, що вивчення фізики й астрономії за цим підручником буде для вас цікавим і нескладним.

Авторський колектив

ЗМІСТ

<i>Передмова</i>	3
<i>Вступ</i>	6
Розділ 1. МЕХАНІКА	8
§ 1. Кінематичний опис механічного руху матеріальної точки	9
Вправа 1	11
§ 2. Прямолінійний рівномірний і нерівномірний рух	12
Вправа 2	17
§ 3. Відносність механічного руху	18
Вправа 3	23
§ 4. Прямолінійний рівноприскорений рух	24
Вправа 4	28
§ 5. Криволінійний рух. Рівномірний рух по колу	30
Вправа 5	37
§ 6. Рівномірний і нерівномірний обертальні рухи	38
Вправа 6	41
Перевірте себе (§ 1–6)	42
§ 7. Закони Ньютона	43
Вправа 7	46
§ 8. Закон всесвітнього тяжіння	47
Вправа 8	50
§ 9. Рух у полі земного тяжіння	51
Вправа 9	56
§ 10. Рух під дією кількох сил	57
Вправа 10	70
§ 11. Дія законів Ньютона в неінерціальних системах відліку	74
Вправа 11	80
§ 12. Момент сили. Рівновага тіла	80
Вправа 12	87
§ 13. Обертальний рух твердого тіла навколо нерухомої осі	87
Вправа 13	94
Перевірте себе (§ 7–13)	94
§ 14. Імпульс. Закон збереження імпульсу	96
Вправа 14	100
§ 15. Механічна робота. Потужність	101
Вправа 15	104
§ 16. Механічна енергія. Закон збереження енергії	104
Вправа 16	108
§ 17. Момент імпульсу. Закон збереження моменту імпульсу	111
Вправа 17	115
§ 18. Механіка рідин і газів	116
Вправа 18	122
§ 19. Основи спеціальної теорії відносності	123
Вправа 19	130
Перевірте себе (§ 14–19)	131
Розділ 2. МОЛЕКУЛЯРНО-КІНЕТИЧНА ТЕОРІЯ БУДОВИ РЕЧОВИНИ.	
ТЕРМОДИНАМІКА	133
§ 20. Молекулярно-кінетична теорія будови речовини	134
Вправа 20	139
§ 21. Взаємодія молекул. Пояснення агрегатних станів на основі молекулярно-кінетичної теорії	140

§ 22. Ідеальний газ у молекулярно-кінетичній теорії	143
Вправа 21	149
§ 23. Термодинамічний і молекулярно-кінетичний зміст температури.	150
Вправа 22	155
§ 24. Швидкості молекул	156
Вправа 23	158
§ 25. Рівняння стану ідеального газу. Об'єднаний газовий закон	158
Вправа 24	161
§ 26. Ізопроекти	162
Вправа 25	166
Перевірте себе (§ 20–26)	167
§ 27. Внутрішня енергія та робота ідеального газу	168
Вправа 26	175
§ 28. Перший закон термодинаміки	176
Вправа 27	180
§ 29. Напрямок теплових процесів. Другий і третій закони термодинаміки. Ентропія	181
§ 30. Принцип дії теплових двигунів. Цикл Карно.	186
Вправа 28	190
Перевірте себе (§ 27–30)	191
§ 31. Реальні гази	192
§ 32. Пароутворення та конденсація	194
§ 33. Властивості насиченої й ненасиченої пари. Вологість повітря.	198
Вправа 29	204
§ 34. Рідини. Властивості поверхні рідин.	204
Вправа 30	208
§ 35. Змочування. Капілярні явища	209
Вправа 31	213
§ 36. Кристали й аморфні тверді тіла	214
§ 37. Механічні й теплові властивості твердих тіл	218
Вправа 32	223
§ 38. Діаграма стану речовини	223
Вправа 33	226
Перевірте себе (§ 31–38)	227
Розділ 3. АСТРОНОМІЯ	228
§ 39. Небесна сфера. Небесні координати	229
Вправа 34	235
§ 40. Сузір'я. Зоряні величини. Відстані до зір	235
Вправа 35	241
§ 41. Видимі рухи світил на небесній сфері.	241
Вправа 36	247
§ 42. Визначення часу з астрономічних спостережень. Календарі	247
§ 43. Сонячна система	251
§ 44. Видимий рух планет. Закони Кеплера	257
Вправа 37	262
§ 45. Дослідження космосу	263
Вправа 38	268
§ 46. Місяць — супутник Землі	269
§ 47. Планети та їх супутники	275
§ 48. Малі тіла Сонячної системи	282
Перевірте себе (§ 39–48)	288
Фізичний практикум	289
Відповіді до вправ	296
Предметний покажчик	302

ВСТУП

Фізика й астрономія — найдавніші науки про природу. Пам'ятки людської культури, знайдені в різних куточках земної кулі, є свідченнями давнього інтересу людини до природних явищ. Спостерігати за природними явищами змушували людину життєві потреби, а також відома кожному з нас допитливість. Особливо людей притягало зоряне небо, яке й до сьогодні залишається таємничим.

Із середини XVI ст. настає якісно новий етап розвитку фізики — у фізиці починають застосовувати експерименти й досліди. Потужним поштовхом до формування фізики й астрономії як наук стали наукові праці Ісаака Ньютона. У своїй праці «Математичні начала натуральної філософії» (1687 р.) він розробляє математичний апарат для пояснення й опису механічних явищ. На сформульованих ним законах було побудовано так звану *класичну (ньютонівську) механіку*. А знаменитий закон всесвітнього тяжіння заклав основи небесної механіки. Геніальність Ньютонів полягає в тому, що він довів універсальність сили тяжіння, або гравітації, тобто та сама сила, яка діє на яблуко під час його падіння на Землю, притягує також Місяць, що обертається навколо Землі. Сила тяжіння керує рухом зір і галактик, а також впливає на еволюцію цілого Всесвіту.

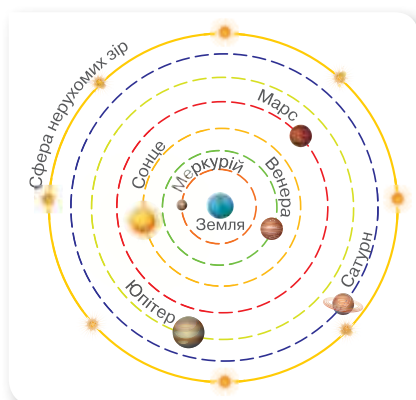

Геоцентрична «система світу»

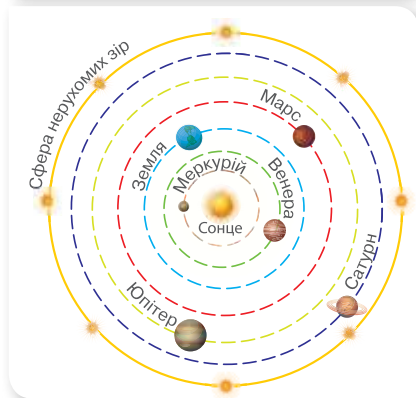

Геліоцентрична «система світу»

Принцип інерції, відкритий Галілео Галілеєм, закон всесвітнього тяжіння Ісаака Ньютонів та загальна теорія відносності Альберта Ейнштейна — усі ці відкриття були підтвержені на підставі астрономічних даних. Сміливцем, який «зрушив Землю, зупинивши Сонце», був поляк Миколай Коперник (1473–1543).

До того часу, понад чотирнадцять століть існувала (під заступництвом церкви) система світобудови Птолемея, згідно якої Земля перебувала у центрі, а планети і Сонце оберталися навколо неї.

Швидкий прогрес у вивченні природи, відкриття нових явищ і законів природи сприяли розвитку суспільства. Починаючи з кінця XVIII ст., розвиток фізики спричиняє бурхливий розвиток техніки. У цей час з'являються і вдосконалюються парові машини. У зв'язку з широким їх використанням у виробництві та на транспорті цей період часу називають «віком пари». Одночасно поглиблено вивчаються теплові процеси, у фізиці виокремлюється новий розділ — термодинаміка. Безліч нових відкриттів відбуваються і в галузі

електрики та магнетизму, які сприяли розробці так званої *класичної електродинаміки*, що пояснювала властивості електромагнітних полів, електромагнітну природу світла. У кінці XIX і на початку XX ст. з'являються і вдосконалюються електричні машини. Завдяки широкому використанню електричної енергії цей час називають «віком електрики». У фізиці виокремлюються нові розділи — електродинаміка, електротехніка, радіотехніка та ін.

На початку XX ст. фізики отримали численні експериментальні результати, які не можна було узгодити з положеннями класичної механіки та електродинаміки. У фізиці починається новий етап розвитку — створення *квантової та релятивістської теорій*. Люди навчилися добувати й широко застосовувати ядерну енергію, освоювати космічний простір, конструювати нові автоматизовані пристрої та механізми. XX ст. називають «атомним віком», «віком космічної ери». У фізиці інтенсивно проводяться дослідження атомного ядра, плазми, керованих термоядерних реакцій, напівпровідників тощо. Інтенсивно розвивається астрономія завдяки застосуванню фізичних досліджень.

Альберт Ейнштейн (1879–1955) створив загальну теорію відносності, яка стала фундаментом наукової космології.

Початок XXI ст. супроводжується величезним проривом у галузі інформаційних технологій, супутникового зв'язку, нанотехнологій. Але підґрунтям будь-якої галузі техніки й технологій є закони фізики. Астрономія тісно пов'язана з іншими фундаментальними та природничими науками. В астрономічних дослідженнях застосовують усі фундаментальні закони фізики, широко використовують методи фізики, математики, хімії та інших суміжних наук. Особливістю астрономії в порівнянні з іншими природничими науками є те, що вона — переважно спостережна наука. Її ще можна назвати і споживачем фізичних надбань і комп'ютерних технологій. Водночас астрономія — прогресивна наука, що збагачує фізику й хімію результатами досліджень речовини за таких фізичних умов (температура, тиск, магнітне поле тощо), які неможливо відтворити в земних лабораторіях.

Світоглядний потенціал природничих наук. Фізика й астрономія — це не просто результат кропіткої й допитливої праці вчених, а й велике надбання людської цивілізації, важлива складова культури людства. Насамперед фізика дає систематизовану інформацію про навколишній світ разом з умінням здобувати таку інформацію. Тому її методи й теорії широко використовують інші природничі науки, і чи не найбільше — астрономія. До речі, Нобелівська премія за відкриття з астрономії присуджується в номінації фізика.



Виконуємо навчальні проекти

- ▶ Що ви знаєте про визначні природничі дослідження й відкриття українських учнів і учениць?
- ▶ «Великі відкриття» (упорядкування хронологічної шкали (таблиці); створення ментальної карти; фотоальбому тощо).
- ▶ Природа — джерело творчого натхнення діячів мистецтва.
- ▶ Нобелівські лауреати.
- ▶ Знайдіть відомості про видатних українок, що присвятили своє життя вивченню фізики й астрономії.

МЕХАНІКА



Ми у цьому розділі розглянемо теоретичні й прикладні результати пояснення механічних процесів у природі й техніці. Для пояснення багатьох явищ потрібно буде проявити математичну компетентність — застосувати знання з алгебри й геометрії для пояснення фізичних процесів!

§ 1

Кінематичний опис механічного руху матеріальної точки

Види механічного руху. Науку, яка вивчає механічний рух матеріальних тіл і взаємодії, які при цьому відбуваються, називають *механікою*. Залежно від опису руху в механіці виділяють розділи: кінематику, де вивчається рух тіл, не беручи до уваги сили; динаміку, яка вивчає рух тіл під дією сил; статику, що вивчає питання рівноваги тіл.

Проте не всі рухи можна описати законами механіки. Наприклад, рух однієї молекули можна описати законами механічного руху, а рух їх купності в тілі описується вже іншими — *статистичними законами*.

Рух тіла зі швидкістю, близькою до швидкості світла $\left(300\,000 \frac{\text{км}}{\text{с}}\right)$, описується *законами релятивістської механіки*. Рух і взаємодію елементарних частинок мікросвіту описують у *квантовій механіці*.

Закони механічного руху, які ми вивчатимемо в цьому розділі, поширюються на тіла макро- і мега світу, що рухаються зі швидкостями, набагато меншими від швидкості світла.

Механічні рухи тіл можуть бути різноманітні й складні. На малюнку 1 показані приклади поступального, обертального та коливального рухів.

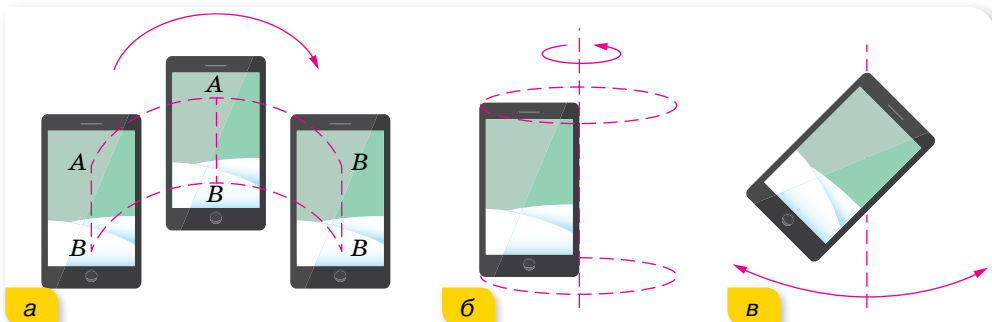

Мал. 1. Приклади рухів: а — поступальний; б — обертальний; в — коливальний

У природі, як правило, тіла одночасно здійснюють кілька рухів. Наприклад, Земля обертається навколо власної осі, навколо Сонця, і разом із Сонцем рухається у напрямку до зорі Вега (мал. 2, с. 10).

Зверніть увагу, у цьому випадку ми Землю розглядали як *матеріальну точку*. Так можна ідеалізувати рух, якщо розміри й форма тіла в розглядуваному русі не суттєві й ними можна знехтувати. Надалі, якщо немає спеціальних застережень, вживаючи слово тіло, матимемо на увазі, що його можна розглядати як матеріальну точку.

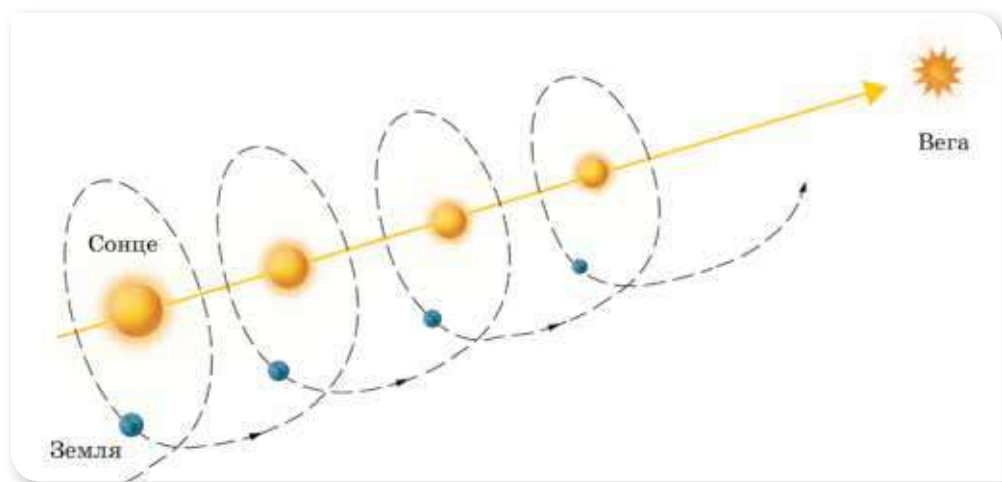

Мал. 2. Складний рух Землі у просторі

Основною задачею механіки є опис механічного руху тіл, тобто встановлення *закоу руху (рівняння руху) тіла* на основі його характеристик (координати, переміщення, довжини пройденого шляху, кута повороту, швидкості, прискорення тощо).

У тривимірній системі відліку рівняння руху математично записують так: $x = x(t)$, $y = y(t)$, $z = z(t)$.

Дослідити рух тіла (зміну його положення у просторі з плином часу) можна і за його траєкторією, шляхом і переміщенням.

Наприклад, у початковий момент часу тіло перебуває в точці A (мал. 3), положення якої визначається радіусом-вектором \vec{r}_0 (так називають вектор, що сполучає початок відліку з точкою). Протягом інтервалу часу Δt тіло перемістилось у точку B , положення якої визначається радіусом-вектором \vec{r} . Зміну положення тіла можна визначити за його **переміщенням**.

Як видно з малюнка 3, вектор переміщення \vec{s} , проведений з початкової точки A у кінцеву B , дорівнює приросту радіуса-вектора: $\vec{s} = \Delta\vec{r} = \vec{r} - \vec{r}_0$.

Модуль вектора переміщення позначають $|\vec{s}|$, або просто s .

Одиницею переміщення є метр, 1 м.

Вектор переміщення тіла можна визначити за його координатами. Нехай тіло перебуває на площині в точці A , координати якої x_1 і y_1 . За певний інтервал часу тіло перемістилось у точку B , координати якої x_2 та y_2 (мал. 4). З малюнка 4 видно, що модуль і напрямок вектора переміщення \vec{s}

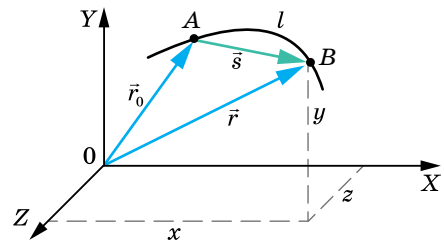

Мал. 3. До введення понять радіус-вектор і переміщення

можуть бути визначені через різниці координат $\Delta x = x_2 - x_1$ та $\Delta y = y_2 - y_1$.

Модуль вектора переміщення $|\vec{s}|^2 = (\Delta x)^2 + (\Delta y)^2$ або $s = \sqrt{(\Delta x)^2 + (\Delta y)^2}$.

Напрямок вектора переміщення відносно координатної осі X визначається тангенсом кута нахилу вектора:

$$\operatorname{tg} \varphi = \frac{\Delta y}{\Delta x}.$$

І навпаки, різниця координат може бути виражена через модуль вектора переміщення:

$$\Delta x = |\vec{s}| \cos \varphi, \quad \Delta y = |\vec{s}| \sin \varphi.$$

Таким чином, визначити положення рухомого тіла відносно вибраної системи відліку можна трьома способами: координатним, векторним і траєкторним (природним).

Зазначимо, що можна розглядати рух не лише між початковим і кінцевим положеннями тіла, а й у будь-який момент часу його руху.

Про те, як визначають координати й положення небесних тіл у безмежному Всесвіті, дізнаєтесь у § 39.

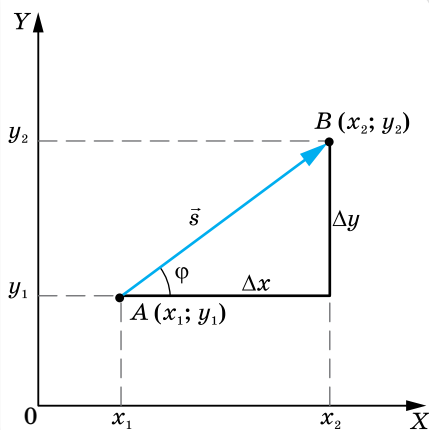

Мал. 4. Визначення модуля та напрямку вектора переміщення за його координатами



ЗНАЮ, ВМЮ, РОЗУМІЮ

1. У чому полягає основна задача механіки?
2. Для чого, досліджуючи рух, вводять систему відліку?
3. У яких випадках футбольний м'яч можна вважати матеріальною точкою, а в яких — ні? Наведіть приклади.
4. Чим різняться поняття траєкторія, пройдений шлях і переміщення?
5. Які способи опису механічного руху існують?

ВПРАВА 1

1. За що ми сплачуємо в таксі: за шлях чи переміщення?
2. У спортивній залі м'яч упав з висоти 3 м, відбився від підлоги й був зловлений на висоті 1 м. Визначте шлях і переміщення м'яча.
3. На малюнку 5 зображено траєкторію руху тіла з точки A в точку B . Визначте координати тіла на початку та в кінці руху, проекції переміщення на осі координат, модуль переміщення.

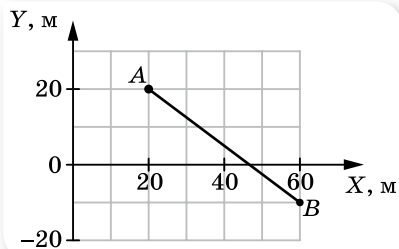

Мал. 5

4. Тіло перемістилося з точки, координати якої $x_1 = 0$, $y_1 = 2$ м, у точку з координатами $x_2 = 4$ м, $y_2 = -1$ м. Зробіть малюнок і визначте вектор переміщення та його проєкції на осі координат.
5. Перед початком поїздки на одометрі автомобіля зафіксовано 40 280 км. Автомобіль проїхав 30 км прямолінійно, потім здійснив поворот, проїхавши половину кола кільцевої дороги радіусом 20 км, і зупинився. Визначте переміщення автомобіля. Якими стали покази одометра?
6. Тіло почало рух із точки A перпендикулярно до радіуса-вектора \overline{OA} цієї точки. Радіус-вектор \overline{OB} кінцевої точки B дорівнює 10 м й утворює кут 30° з радіусом-вектором \overline{OA} . Визначте модуль вектора переміщення тіла.
7. Вектор переміщення має модуль $|\overline{AB}| = 10$ см і напрямлений під кутом 30° до осі X . Координати точки A : $x = 2$ см, $y = 2$ см. Визначте координати точки B .
8. Сходінка ескалатора піднялась угору на 10 м. Людина по ескалатору за цей час спустилась униз на 5 м. Визначте й накресліть вектор переміщення людини відносно землі. Накресліть вектори переміщення ескалатора відносно землі та людини відносно ескалатора.
9. Вагон рівномірно рухається в горизонтальному напрямку. У вагоні до стелі прикріплено пружинку, на кінці якої закріплено тягарець. Тягарець здійснює вертикальні коливання. Накресліть траєкторію руху тягарця відносно вагона та відносно землі.
10. Запишіть рівняння траєкторій точок, якщо відомо залежності їх координат від часу: а) $x = 2t$, $y = t - 1$; б) $x = 2t$, $y = 8t^2$; в) $x = 2t$, $y = 0$.

§ 2

Прямолінійний рівномірний і нерівномірний рух

Рівняння рівномірного прямолінійного руху. Пригадаймо означення прямолінійного рівномірного руху, що відоме вам з 9 класу.

Прямолінійний рівномірний рух — це рух, під час якого тіло (матеріальна точка) за будь-які рівні інтервали часу здійснює однакові переміщення.

Траєкторія такого руху — пряма лінія.

Швидкість рівномірного руху тіла \vec{v} — векторна фізична величина, що дорівнює переміщенню \vec{s} , здійсненому тілом за одиницю часу.

Одиниця швидкості в СІ — метр за секунду: $1 \frac{\text{м}}{\text{с}}$. Вектор швидкості

у випадку рівномірного прямолінійного руху напрямлений так само, як і вектор \vec{s} .

Визначаючи швидкість рівномірного руху \vec{v} , переміщення \vec{s} (або приріст радіуса-вектора $\Delta \vec{r}$) можна вибрати довільним і ділити на інтервал

часу Δt , протягом якого відбулося це переміщення: $\bar{v} = \frac{\bar{s}}{\Delta t} = \frac{\Delta \bar{r}}{\Delta t}$. Час найчастіше рахують від початкового моменту $t_0 = 0$, тоді $\Delta t = t - t_0 = t$, а векторні величини, що характеризують рух тіла, записують у проєкціях на відповідну вісь, отже, для рівномірного прямолінійного руху $v_x = \frac{s_x}{t}$.

Знаючи проєкцію швидкості руху тіла, можна визначити проєкцію його переміщення за будь-який інтервал часу: $s_x = v_x t$. Оскільки рівномірний рух є рухом зі сталою швидкістю ($v = \text{const}$), то пройдений шлях прямо пропорційний часові.

З малюнка 6 видно, що числове значення проєкції вектора переміщення на координатну вісь X дорівнює зміні координат тіла $x - x_0$, тобто $s_x = x - x_0$. Застосовуючи останні формули, отримаємо кінематичне рівняння рівномірного прямолінійного руху:

$$x - x_0 = v_x t \text{ або } x = x_0 + v_x t.$$

Якщо напрямок руху збігається з напрямком координатної осі, то $v_x > 0$, $v_x = v$, і координата з плином часу збільшується: $x = x_0 + vt$, де v — модуль швидкості. Якщо напрямок руху тіла протилежний напрямку координатної осі, то $v_x < 0$, $v_x = -v$, і координата з плином часу зменшується: $x = x_0 - vt$.

За допомогою отриманого рівняння руху ми можемо визначити положення (координату) тіла в будь-який момент часу. Отже, основна задача механіки для рівномірного прямолінійного руху розв'язана.

Графічне зображення прямолінійного рівномірного руху. Оскільки швидкість тіла під час рівномірного прямолінійного руху із часом не змінюється, тобто $\bar{v} = \text{const}$, тому *графік модуля швидкості* — це пряма, паралельна осі часу t й розміщена над нею, оскільки модуль швидкості завжди додатний (мал. 7).

Графічна залежність проєкції швидкості від часу (мал. 8) відрізняється від попереднього графіка тим, що лінія $v_x = v_x(t)$ може розташовуватися як над віссю t , за умови $v_x > 0$, так і під нею, за умови $v_x < 0$.

Площі зафарбованих прямокутників дорівнюють значенням проєкцій переміщень за певний час.

Графіком проєкції переміщення $s_x = s_x(t)$ є пряма (порівняйте з відомим вам графіком лінійної функції $y = ax$). Оскільки проєкція

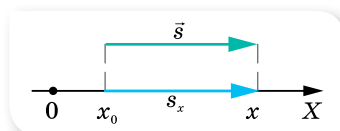

Мал. 6. Переміщення та координати тіла під час рівномірного прямолінійного руху

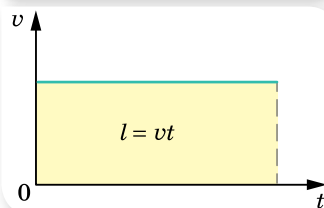

Мал. 7. Графік модуля вектора швидкості рівномірного прямолінійного руху

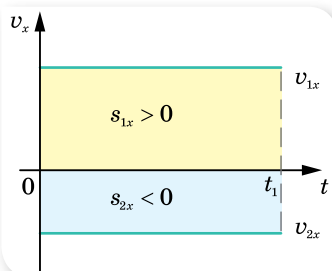

Мал. 8. Графіки проєкції швидкості

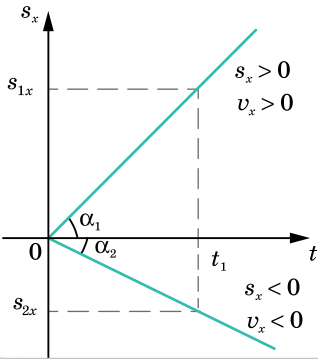

Мал. 9. Графік проекції переміщення для рівномірного прямолінійного руху

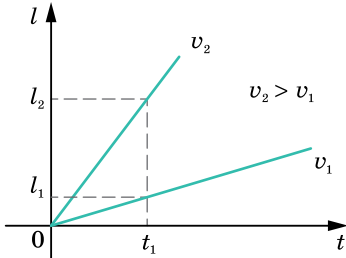

Мал. 10. Графік шляху для рівномірного прямолінійного руху

переміщення може набувати як додатних, так і від'ємних значень, то графік проекції переміщення (мал. 9) може бути розташований у I чверті координатної площини ($s_x > 0$, відповідно і $v_x > 0$) або в IV чверті ($s_x < 0$, $v_x < 0$).

За графіками проекції переміщення можна порівняти значення швидкостей рухомих тіл.

Графік шляху $l = l(t)$. Оскільки під час рівномірного прямолінійного руху модуль переміщення дорівнює довжині пройденого шляху, то $l = vt$. Модуль швидкості завжди величина додатна, і графік шляху завжди напрямлений вгору (мал. 10).

Графік координати тіла $x = x(t)$ характеризує зміну координат тіла із часом.

Нерівномірний рух. У реальному житті найчастіше ми маємо справу з *нерівномірним рухом* — рухом, під час якого тіло за однакові інтервали часу здійснює різні переміщення.

Для опису нерівномірного руху користуються поняттями *середньої* та *миттєвої* швидкостей. Причому середня швидкість нерівномірного руху має подвійне тлумачення: як *середня швидкість переміщення* і як *середня швидкість проходження шляху*.

1) **Середня швидкість переміщення** — векторна величина, що визначається відношенням переміщення до інтервалу часу, протягом якого відбулося це переміщення: $\bar{v}_c = \frac{\bar{s}}{\Delta t} = \frac{\bar{s}_1 + \bar{s}_2 + \dots + \bar{s}_n}{\Delta t_1 + \Delta t_2 + \dots + \Delta t_n}$, де $\bar{s}_1, \bar{s}_2, \dots, \bar{s}_n$ — переміщення тіла за відповідні інтервали часу $\Delta t_1, \Delta t_2, \dots, \Delta t_n$.

2) **Середня швидкість проходження шляху** — скалярна величина, що визначається відношенням пройденого шляху до інтервалу часу, за який цей шлях пройдено: $v_c = \frac{l}{\Delta t} = \frac{l_1 + l_2 + \dots + l_n}{\Delta t_1 + \Delta t_2 + \dots + \Delta t_n}$, де l_1, l_2, \dots, l_n — ділянки шляху, пройдені за відповідні інтервали часу $\Delta t_1, \Delta t_2, \dots, \Delta t_n$. Причому значення цих швидкостей може бути різним. Наприклад, якщо траєкторія руху криволінійна, пройдений шлях завжди більший за переміщення.

Середня швидкість характеризує рух тіла на певній ділянці траєкторії *за весь час* руху, але не дає інформації про рух тіла в певній точці траєкторії (у певний момент часу).

Особливістю механічного руху є його неперервність, тобто ані координати тіла, ані його швидкість руху не можуть змінюватися стрибками. Тому для характеристики нерівномірного руху застосовують поняття *миттєвої швидкості*.

Щоб визначити миттєву швидкість, треба зменшувати інтервал часу, за який здійснюється переміщення. Що меншим буде цей інтервал, то менше переміщення здійснюватиме тіло. Коли швидкість визначатиметься за досить короткий інтервал часу $\Delta t \rightarrow 0$ і переміщення буде малим (наближається до точки ($\Delta \bar{s} \rightarrow 0$)), то дріб $\frac{\Delta \bar{s}}{\Delta t}$ прямує до деякого граничного значення, тобто швидкість практично не змінюватиметься ні за значенням, ні за напрямком.

Граничне значення (границя), до якого прямує дріб $\frac{\Delta \bar{s}}{\Delta t}$ при $\Delta t \rightarrow 0$, називають **миттєвою швидкістю** в певній точці або в певний момент часу. Математично це записується так: $\bar{v} = \lim_{\Delta t \rightarrow 0} \frac{\Delta \bar{s}}{\Delta t}$.

Вираз \lim означає «границя», а вираз $\Delta t \rightarrow 0$, зображений під ним, показує, за якої умови ця границя отримана.

Миттєва швидкість *збігається з напрямком того малого переміщення, яке здійснює тіло за досить короткий інтервал часу*.

Саме миттєву швидкість показує спідометр автомобіля.

Надалі, говорячи про швидкість нерівномірного руху, ми матимемо на увазі саме миттєву швидкість. Про миттєву швидкість можна говорити й у випадку рівномірного руху. Миттєва швидкість рівномірного руху в будь-якій точці й у будь-який час є однаковою. Миттєва швидкість нерівномірного руху в різних точках траєкторії й у різні моменти часу — різна.

МАТЕМАТИЧНА ДОВІДКА

Фізичний зміст похідної. Миттєва швидкість визначає *механічний (фізичний) зміст похідної*.

Похідна — основне поняття диференціального числення, що характеризує швидкість зміни функції. Визначається похідна як границя відношення приросту функції до приросту її аргументу, коли приріст аргументу прямує до нуля (якщо така границя існує). Нехай в деякому

околі точки x_0 визначена функція f . Тобто якщо існує границя $\lim_{\Delta x \rightarrow 0} \frac{\Delta y}{\Delta x}$,

то вона називається *похідною функції f у точці x_0* . Похідна позначається як $f'(x)$, що вимовляється «еф-штрих від ікс».

З означення миттєвої швидкості видно, що вона дорівнює *похідній вектора переміщення \vec{s} за часом t* . У цьому й полягає *фізичний (механічний) зміст похідної*: похідна від переміщення s' за часом дорівнює значенню миттєвої швидкості в цей момент часу t_0 :

$$\lim_{\Delta t \rightarrow 0} \frac{\Delta \vec{s}}{\Delta t} = \vec{s}' = \vec{v}.$$

Оскільки переміщення точки у просторі можна розглядати як одночасну зміну всіх його координат, то можна визначати миттєву швидкість точки в напрямку відповідної осі:

$$v_x = \lim_{\Delta t \rightarrow 0} \frac{\Delta x}{\Delta t} = x', \quad v_y = \lim_{\Delta t \rightarrow 0} \frac{\Delta y}{\Delta t} = y', \quad v_z = \lim_{\Delta t \rightarrow 0} \frac{\Delta z}{\Delta t} = z'.$$

Наведемо похідні деяких функцій, які ми використовуватимемо під час вивчення механіки:

$$(t^n)' = 1; \quad (t^n)' = nt^{n-1};$$

$$(\sin \alpha)' = \cos \alpha; \quad (\cos \alpha)' = -\sin \alpha.$$

$c' = 0$ — похідна від сталої величини дорівнює нулю.

Наведемо приклади обчислення похідної:

а) $x = t^2 + t + 2$, $x' = (t^2 + t + 2)' = 2t + 1$;

б) $y = 3x^2$, $y' = (3x^2)' = 3 \cdot 2x = 6x$;

в) $x = 2 \sin \alpha + \frac{\pi}{4}$, $x' = \left(2 \sin \alpha + \frac{\pi}{4}\right)' = 2 \cos \alpha$;

г) $x = 2 \sin \left(\alpha + \frac{\pi}{4}\right)$, $x' = \left(2 \sin \left(\alpha + \frac{\pi}{4}\right)\right)' = 2 \cos \left(\alpha + \frac{\pi}{4}\right)$;

д) $x = 10 \cos 2\pi t$ — це випадок складеної функції (або функції від функції), яка містить дві змінні \cos і t . У цьому випадку спочатку обчислюємо похідну від зовнішньої функції $(10 \cos 2\pi t)' = -10 \sin 2\pi t$, а потім похідну $(2\pi t)' = 2\pi$, результат буде $x' = -10 \cdot 2\pi \sin 2\pi t = -20\pi \sin 2\pi t$.



ЗНАЮ, ВМІЮ, РОЗУМІЮ

1. Чи можна визначити кінцеве положення тіла, якщо відоме його початкове положення та довжина пройденого шляху?
2. Графік руху перетинає вісь часу. Що це означає?
3. Чи можуть зменшуватись із часом координата рухомої точки та пройдений шлях?
4. Навіщо вводять поняття середньої та миттєвої швидкостей? Коли застосовують кожне з них для опису руху? Миттєва швидкість — це диференціальна чи інтегральна характеристика руху?
5. Чи може не дорівнювати нулю середня швидкість переміщення матеріальної точки впродовж деякого інтервалу часу, якщо впродовж більш тривалого часу вона дорівнює нулю?
6. Чи може тіло набувати різних значень шляхової швидкості, якщо при цьому його швидкість переміщення має постійні значення?

ВПРАВА 2

- Швидкість тіла під час руху по прямій з пункту A в пункт B у два рази більша за швидкість руху цього тіла у зворотному напрямку. Побудуйте графіки залежності від часу: а) координати; б) швидкості; в) шляху.
- З двох точок A і B , віддалених на відстань 90 м одна від одної, одночасно в одному напрямку почали рухатися два тіла. Перше тіло, що рухається з точки A , має швидкість $5 \frac{M}{C}$. Друге тіло, що рухається з точки B , має швидкість $2 \frac{M}{C}$. Через який час перше тіло наздожене друге? Яке переміщення здійснить кожне тіло? Розв'яжіть задачу аналітичним і графічним способами.
- На малюнку 11 наведено графіки руху чотирьох тіл уздовж осі X . Що спільного в усіх цих рухів? Чим вони відрізняються? Накресліть схематичні графіки $v_x(t)$ для кожного з рухів.

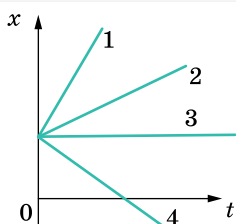

Мал. 11

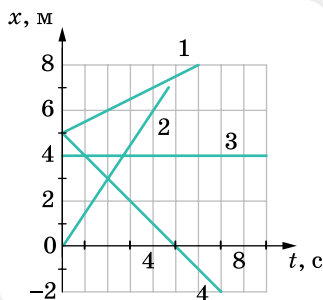

Мал. 12

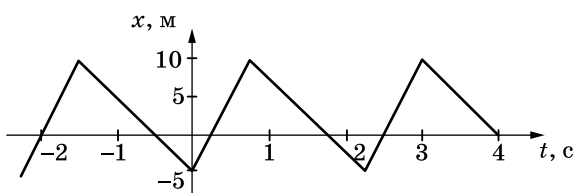

Мал. 13

- За наведеними на малюнку 12 графіками опишіть рух. Для кожного з них визначте модуль і напрямок швидкості, запишіть формулу $x(t)$.
- Рівняння руху вантажного автомобіля має вигляд $x_1 = -270 + 12t$, а рівняння руху пішохода, який іде узбіччям того самого шосе, має вигляд $x_2 = -1,5t$. Накресліть графіки руху й визначте: а) положення автомобіля та пішохода в момент початку спостереження; б) з якими швидкостями і в якому напрямку вони рухалися; в) коли й де вони зустрілися?
- Автомобіль, швидкість якого $v_1 = 80 \frac{KM}{ГОД}$, обганяє автобус, що має швидкість $v_2 = 60 \frac{KM}{ГОД}$. Яку відстань пройшов автомобіль за час обгону, якщо він розпочав його на відстані $s_1 = 50$ м від автобуса й завершив на відстані $s_1 = 50$ м попереду автобуса.
- За графіком залежності координати від часу (мал. 13) побудуйте графік залежності швидкості від часу.

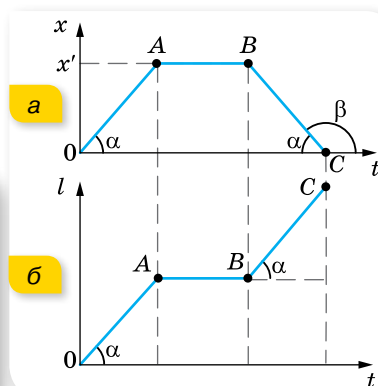

Мал. 14

8. На малюнку 14 (а і б), що на сторінці 17, наведено графіки, які характеризують рух пішохода. Побудуйте на їх основі графік залежності $v_x(t)$.
9. Потяг першу половину шляху рухався зі швидкістю в $n = 1,5$ раза більшою, ніж під час подолання другої половини шляху. Середня швидкість руху потяга на всьому шляху була $43,5 \frac{\text{км}}{\text{год}}$. Які швидкості руху потяга на першій і другій половинах шляху?
10. Квадроцикл проїхав половину шляху зі швидкістю $50 \frac{\text{км}}{\text{год}}$. Половину часу, який залишився, він їхав зі швидкістю $20 \frac{\text{км}}{\text{год}}$, а решту — зі швидкістю $40 \frac{\text{км}}{\text{год}}$. Визначте середню швидкість руху квадроцикла на всьому шляху.
11. Рух матеріальної точки задано рівнянням $x = at + bt^2 + ct^3$, де $a = 5 \frac{\text{м}}{\text{с}}$, $b = 0,2 \frac{\text{м}}{\text{с}^2}$, $c = 0,1 \frac{\text{м}}{\text{с}^3}$. Визначте швидкість точки в моменти часу $t_1 = 2$ с та $t_2 = 4$ с, а також середню швидкість протягом інтервалу часу від t_1 до t_2 . Розв'язуючи задачу, скористайтесь поняттям похідної.



Експериментуємо

- Дослідіть характер руху бульбашки повітря в скляній трубці, наповненій водою.
- Визначте модуль швидкості вашого руху на велосипеді, маючи тільки шкільну лінійку. *Примітка:* вважати, що на проголошення двоцифрового числа (наприклад, 21) затрачується 1 секунда.

§ 3

Відносність механічного руху

Закони додавання переміщень і швидкостей. Для розв'язування задач кінематики систему відліку вибирають так, щоб рух відносно цієї системи описувався найпростішими виразами. Оскільки тіло відліку можна вибирати довільно і таких тіл може бути безліч, то й рух тіла можна одночасно розглядати в кількох системах відліку.

У разі розгляду руху в різних системах відліку його характеристики (траєкторія, швидкість, переміщення, пройдений шлях) змінюються.

Величини, які залежать від вибору системи відліку, в якій здійснюється вимірювання називають відносними. Нехай маємо дві системи відліку (мал. 15). Систему XU , що умовно можна вважати нерухомою (наприклад, пов'язаною із Землею), і систему $X'U'$, що рухається відносно системи XU зі швидкістю \vec{v}_0 (наприклад, пов'язаною із платформою, що рухається по рельсах). Якщо людина, що перебуває на рухомій платформі здійснить переміщення s_1 (наприклад, із точки A в точку B), і сама платформа за цей час переміститься відносно Землі на s_2 , то з малюнку видно, що переміщення людини відносно Землі s є вектор, що дорівнює сумі векторів s_1 і s_2 .

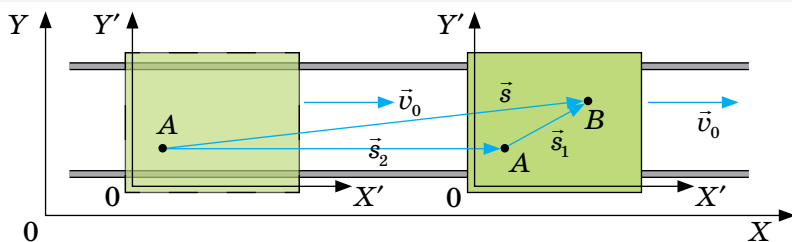

Мал. 15. Зміна положення тіла та його переміщення відносно різних систем відліку

Тепер можна сформулювати *закон додавання переміщень*:

переміщення тіла \vec{s} у нерухомій системі відліку дорівнює векторній сумі переміщення \vec{s}_1 тіла в рухомій системі відліку й переміщення рухомої системи відліку \vec{s}_2 відносно нерухомої: $\vec{s} = \vec{s}_1 + \vec{s}_2$.

Поділивши обидві частини рівняння $\vec{s} = \vec{s}_1 + \vec{s}_2$ на час руху тіла $\frac{\vec{s}}{t} = \frac{\vec{s}_1}{t} + \frac{\vec{s}_2}{t}$, матимемо закон додавання швидкостей.

Класичний закон додавання швидкостей¹: швидкість тіла відносно системи, яку вважають нерухомою \vec{v} , дорівнює векторній сумі швидкості тіла в рухомій системі відліку \vec{v}_1 й швидкості самої рухомої системи відліку \vec{v}_2 :

$$\vec{v} = \vec{v}_1 + \vec{v}_2.$$

Отже, швидкість руху тіла також є *величиною відносною*, що залежить від вибору системи відліку.

МАТЕМАТИЧНА ДОВІДКА

Правила додавання й віднімання векторів. Два вектори \vec{a} і \vec{b} паралельним перенесенням розміщують так, щоб вони виходили з однієї точки. Вважаючи, що ці вектори є сторонами паралелограма, необхідно побудувати паралелограм. Тоді діагональ паралелограма \overline{AD} , яка виходить з точки, де починаються вектори, і є сумою векторів.

Числове значення сумарного вектора визначається формулою $AD = \sqrt{a^2 + b^2 + 2ab \cos \alpha}$, де α — кут між векторами \vec{a} і \vec{b} , що виходять з однієї точки.

¹ Закон має назву класичний, тому що виконується для тіл, швидкості руху яких набагато менші від швидкості світла.

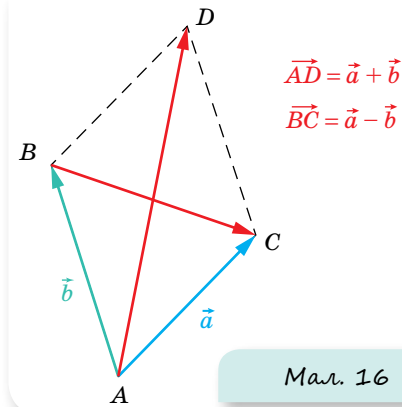

Різницею векторів \vec{a} і \vec{b} є вектор \vec{BC} , проведений з кінця від'ємника \vec{b} до кінця зменшуваного \vec{a} .

Числове значення різниці векторів визначається формулою $BC = \sqrt{a^2 + b^2 - 2ab \cos \alpha}$, де α — кут між векторами \vec{a} і \vec{b} , що виходять з однієї точки (мал. 16).

Як і у випадку дійсних чисел, віднімання векторів можна звести до їх додавання, тобто різницю векторів \vec{a} і \vec{b} можна визначити як суму вектора \vec{a} з вектором $(-\vec{b})$ (який за модулем дорівнює вектору \vec{b} , але протилежний йому за напрямком), отже $\vec{c} = \vec{a} - \vec{b} = \vec{a} + (-\vec{b})$. У випадку взаємно перпендикулярних векторів \vec{a} і \vec{b} числові значення суми та різниці однакові (гіпотенуза прямокутного трикутника). Сумарний вектор і вектор різниці відрізняються напрямками.

Розглянемо приклад. Нехай два тіла рухаються зі швидкостями v_1 і v_2 відповідно, і потрібно визначити швидкість руху другого тіла відносно першого у випадку, коли тіла рухаються в одному напрямку й назустріч одне одному.

Ми переконалися, що говорити про переміщення чи швидкості без зазначення системи відліку немає сенсу. В умові ж задачі вказано, що два тіла рухаються зі швидкостями v_1 і v_2 відповідно. У такому випадку цілком зрозуміло, що вказані швидкості v_1 і v_2 — це швидкості руху тіл відносно землі (у нерухомій системі відліку K).

Пов'яжемо рухому систему відліку K' з другим тілом, що рухається відносно землі зі швидкістю \vec{v}_2 (мал. 17).

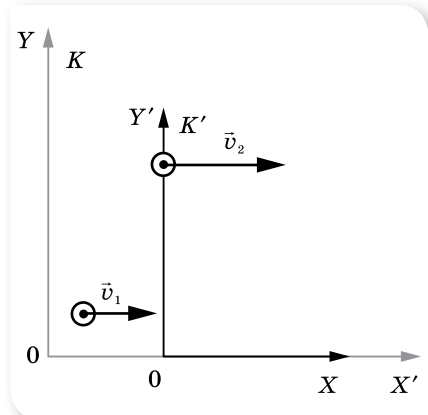

Мал. 17. Відносний рух двох тіл

Тоді класичний закон додавання швидкостей набуває вигляду: $\vec{v}_1 = \vec{v}_2 + \vec{v}'$, де \vec{v}_1 — швидкість першого тіла відносно землі, \vec{v}' — швидкість другого тіла відносно першого. Якщо тіла рухаються в одному напрямку, то у проєкціях на вісь X закон записується у вигляді $v_1 = v_2 + v'$. Звідки $v' = v_1 - v_2$. У випадку, коли тіла рухаються назустріч одне одному, проєкція швидкості руху другого тіла буде від'ємною, $v_1 = -v_2 + v'$, звідки $v' = v_1 - (-v_2) = v_1 + v_2$.

Ми переконалися, що будь-який складний рух можна подати як суму простих незалежних рухів. У цьому полягає суть *принципу незалежних рухів*: якщо тіло одночасно бере участь у декількох рухах, то кожний із рухів відбувається незалежно від інших.

Перетворення Галілея. Розглянемо рух тіла, наприклад катера по річці, відносно різних систем відліку — нерухомої K , пов'язаної із землею, і рухомої K' , пов'язаної з течією річки (мал. 18).

Вважаємо, що швидкість течії (рухомої системи відліку) \vec{v} є постійною.

Системи координат вибирають так, щоб осі X та X' збігалися, а в момент часу $t_0 = 0$ збігалися й осі Y та Y' . Вважаємо, що годинники в обох системах відліку йдуть однаково.

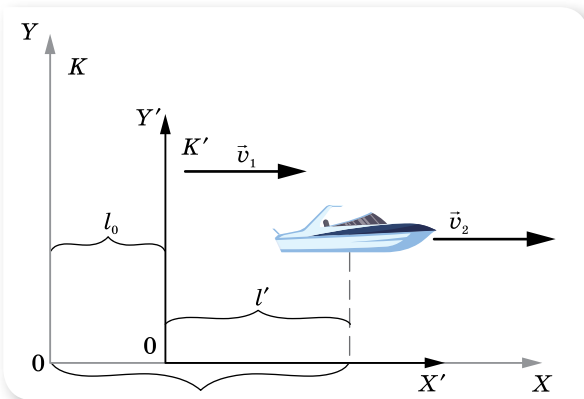

Мал. 18. Рух тіла відносно рухомої та нерухомої систем відліку

За час t катер змістився відносно землі (нерухомої системи відліку) на відстань l , за той самий час течія річки (рухома система відліку) здійснила переміщення l_0 . Тоді переміщення l' катера відносно рухомої системи відліку дорівнює $l' = l - l_0$ або $l = l_0 + l'$.

Таким чином, у будь-який момент часу координати тіла (у нашому випадку катера) у системі K та K' пов'язані співвідношеннями $y = y'$, $x = x_0 + x'$, де x_0 — координата початку відліку системи координат K у даний момент часу t .

Оскільки швидкість течії (рухомої системи координат) — v , то переміщення, яке вона здійснює за час t , визначається формулою $l_0 = vt$, отже, співвідношення для координат набувають вигляду $x = vt + x'$, $y = y'$, $t = t'$.

Співвідношення $x = vt + x'$, $y = y'$, $t = t'$ називають **перетвореннями Галілея**.

Координати тіла залежать від системи відліку, тобто є величинами відносними.

Рівність $t = t'$ виражає абсолютний характер часу, тобто час є величиною інваріантною (незмінною).

Зверніть увагу! Вкажемо на деяке припущення, яке ми застосували, щоб отримати співвідношення Галілея. У наших розрахунках ми вважали, що $t = t'$ (користувались одним часом) і всі відстані вимірювали одним і тим самим масштабом. Тобто, ми вважали, що в нерухомій і рухомій системах відліку годинники відраховують один і той самий час, а відстані вимірюються з однаковим масштабом. Це припущення виконується лише для руху тіл, швидкості яких малі порівняно зі швидкістю світла ($v \ll c$, де $c = 3 \cdot 10^8 \frac{\text{м}}{\text{с}}$ — швидкість світла у вакуумі). Для рухів зі швидкостями, близькими до швидкості світла, перетворення Галілея набувають іншого вигляду. Про це ви детально дізнаєтеся, вивчаючи положення *спеціальної теорії відносності* (§ 19).

З перетворень Галілея також випливає один важливий висновок: у всіх системах відліку, які рухаються рівномірно і прямолінійно одна відносно одної, прискорення тіла залишається незмінним (інваріантним).

Про відносний рух у масштабах Всесвіту читайте в § 41, 44.



ЗНАЮ, ВМІЮ, РОЗУМІЮ

1. У чому суть відносності руху?
2. Чим відрізняються такі поняття, як «відносна швидкість двох тіл» і «швидкість одного тіла відносно іншого»?
3. Швидкість першого тіла відносно другого дорівнює $v_{1,2}$; швидкість другого тіла відносно третього — $v_{2,3}$. Визначте швидкість першого тіла відносно третього. Зробіть висновок про те, як чергуються індекси у правилі додавання.



Приклади розв'язування задач

Задача. Пліт пропливає біля пункту A в той момент, коли від нього відправляється вниз за течією річки до пункту B моторний човен. Відстань між пунктами 15 км човен проплив за 0,75 год і повернув назад. Повертаючись у пункт A , човен зустрів пліт на відстані 9 км від пункту B . Визначте швидкість течії u та швидкість човна відносно води v .

Дано:

$$s_1 = 15 \text{ км}$$

$$s_2 = 9 \text{ км}$$

$$t = 0,75 \text{ год}$$

$$u = ?$$

$$v = ?$$

Розв'язання:

Розв'язання цієї задачі буде набагато простішим, якщо систему відліку пов'язати з плотом. У такій системі пліт і вода в річці нерухомі. Це означає, що відносно плоту моторний човен рухається до пункту B й у зворотному напрямку з однаковою швидкістю.

Час руху човна у прямому та зворотному напрямках — $2t$, відстань, яку він при цьому пройшов: $s = s_1 + s_2$. Швидкість човна відносно води:

$$v = \frac{s}{2t} = \frac{15 \text{ км} + 9 \text{ км}}{2 \cdot 0,75 \text{ год}} = 16 \frac{\text{км}}{\text{год}}.$$

За цей час пліт пройшов відстань $s_1 - s_2$.

Таким чином, швидкість течії $u = \frac{s_1 - s_2}{2 \cdot t} = \frac{6 \text{ км}}{2 \cdot 0,75 \text{ год}} = 4 \frac{\text{км}}{\text{год}}.$

Відповідь: $v = 16 \frac{\text{км}}{\text{год}}$, $u = 4 \frac{\text{км}}{\text{год}}.$

ВПРАВА 3

- Швидкість гіроскутера — $36 \frac{\text{км}}{\text{год}}$, а швидкість зустрічного вітру — $4 \frac{\text{м}}{\text{с}}$. Яка швидкість вітру в системі відліку, пов'язаній з гіроскутером?
- Ескалатор у метро рухається зі швидкістю $0,8 \frac{\text{м}}{\text{с}}$. За який час людина переміститься на 40 м відносно Землі, коли вона йде в напрямку руху ескалатора зі швидкістю $0,2 \frac{\text{м}}{\text{с}}$ у системі відліку, пов'язаній з ескалатором?
- Швидкість руху човна відносно води в n разів більша, ніж швидкість течії річки. У скільки разів довше пливе човен між двома пунктами проти течії, ніж за течією? Розв'яжіть задачу для значень $n = 2$ і $n = 11$.
- На моторному човні, що має в системі відліку, пов'язаній з водою, швидкість $6 \frac{\text{м}}{\text{с}}$, потрібно переправитися через річку найкоротшим шляхом. Який курс відносно берега треба тримати під час переправи, якщо швидкість течії річки становить $2 \frac{\text{м}}{\text{с}}$?
- Людина у потязі, що рухається зі швидкістю $36 \frac{\text{км}}{\text{год}}$, бачить протягом 60 с сусідній потяг завдовжки 600 м, який рухається паралельно першому в одному напрямку. Визначте: а) з якою швидкістю рухається другий потяг і скільки часу людина у другому потязі бачить перший потяг завдовжки 900 м; б) час, протягом якого люди у кожному з потягів бачать проходження сусіднього потяга, за умови, що потяги рухаються назустріч один одному.
- Між двома пунктами, розташованими на річці на відстані 100 км один від одного, курсує катер. Катер проходить цю відстань за течією за 4 год, а проти течії — за 10 год. Визначте швидкість течії річки і швидкість катера відносно води.
- Рибалка плив човном уверх по річці. Пропливаючи під мостом, він упустив рятувальний круг. Через годину рибалка помітив пропажу і, повернувши назад, наздогнав круг за 6 км нижче від мосту. Яка швидкість течії річки, якщо відносно води човен рухався вгору і вниз по річці з однаковою швидкістю?
- Вагон завширшки 2,4 м, що рухався зі швидкістю $15 \frac{\text{м}}{\text{с}}$, пробила куля, яка летіла перпендикулярно до руху вагона. Зміщення отворів у стінках вагона один відносно одного дорівнює 6 см. Яка швидкість кулі?

9. Відносно системи K' рівняння руху матеріальної точки має вигляд $x' = 4t + 5$; $y' = 0$; $z' = 0$. Який вигляд має рівняння руху матеріальної точки відносно системи K , якщо: а) система K' нерухома відносно системи K , а її початок має координати $(3; 0; 0)$; б) система K' рухається відносно системи K рівномірно і прямолінійно вздовж осі X зі швидкістю $5 \frac{M}{C}$ і в початковий момент руху початки координат

й осі систем K' і K збіглися; в) система K' рухається відносно системи K рівномірно і прямолінійно вздовж осі Y зі швидкістю $3 \frac{M}{C}$ і в початковий момент руху початки координат та осі систем K' і K збіглися?

10. Два стержні перетинаються під кутом 2α і рухаються з однаковими швидкостями v перпендикулярно до самих себе (мал. 19). Якою є швидкість руху точки перетину стержнів?

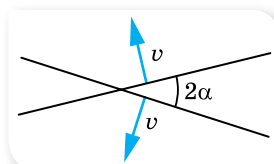

Мал. 19

§ 4

Прямолінійний рівноприскорений рух

Прискорення. У нерівномірному русі швидкість (пам'ятайте, що ми маємо на увазі миттєву швидкість, але слово «миттєва» для спрощення не вживатимемо) у різних точках траєкторії і в різні моменти часу — різна. Тобто швидкість постійно змінюється від точки до точки, від одного моменту часу до наступного.

Під час руху швидкість може змінюватись і дуже стрімко, і порівняно повільно. Очевидно, що для характеристики стрімкості зміни швидкості має існувати певна фізична величина. У фізиці цю величину називають *прискоренням*.

Прискорення \vec{a} — векторна фізична величина, що характеризує стрімкість зміни швидкості руху точки (і за числовим значенням, і за напрямком) і визначається відношенням зміни швидкості тіла до інтервалу часу, протягом якого відбулася ця зміна:

$$\vec{a} = \frac{\vec{v} - \vec{v}_0}{\Delta t} = \frac{\Delta \vec{v}}{\Delta t}.$$

Тут \vec{v}_0 — початкова швидкість руху тіла, \vec{v} — його кінцева швидкість, Δt — інтервал часу, протягом якого відбулася зміна швидкості.

Одиниця прискорення — метр за секунду в квадраті: $1 \frac{M}{C^2}$.

Оскільки прискорення характеризує стрімкість зміни швидкості тіла під час його нерівномірного руху, а сама швидкість характеризує стрімкість зміни положення (координати) тіла, то ці величини певним чином пов'язані одна з одною.

Величина $\frac{\Delta \vec{v}}{\Delta t}$ дорівнює середній за час Δt стрімкості зміни швидкості руху матеріальної точки. Її називають *середнім прискоренням*.

Якщо зменшувати інтервал часу, за який змінюється швидкість, то що меншим буде цей інтервал $\Delta t \rightarrow 0$, то меншою буде зміна швидкості $\Delta \vec{v} \rightarrow 0$, а дріб $\frac{\Delta \vec{v}}{\Delta t}$ прямує до деякого граничного значення. Цю границю називають *миттєвим прискоренням* точки в певний момент часу: $\vec{a} = \lim_{\Delta t \rightarrow 0} \frac{\Delta \vec{v}}{\Delta t} = \vec{v}'$.

Рівноприскорений прямолінійний рух. Пригадаймо означення рівноприскореного руху.

Рух тіла, під час якого за будь-які однакові інтервали часу швидкість руху тіла змінюється однаково, тобто прискорення під час руху тіла залишається весь час сталим за напрямком і числовим значенням ($\vec{a} = \text{const}$), називається **рівноприскореним**.

Швидкість і переміщення рівноприскореного руху. З формул для прискорення легко отримати *кінематичне рівняння швидкості для рівноприскореного руху*: $\vec{v} = \vec{v}_0 + \vec{a}t$, або в проекціях на вибрану вісь X : $v_x = v_{0x} + a_x t$.

Пригадаємо формули для визначення переміщення, відомі вам з 9 класу. У кожній з формул проекції: $s_x = \frac{v_{0x} + v_x}{2} t$, $s_x = v_{0x} t + \frac{a_x t^2}{2}$, $v_x^2 - v_{0x}^2 = 2a_x s_x$ — проекції v_x , v_{0x} , a_x можуть бути як додатними, так і від'ємними — залежно від того, як напрямлені вектори \vec{v} , \vec{v}_0 , \vec{a} відносно осі X .

Для прямолінійного руху проекція вектора переміщення визначається за формулою $s_x = x - x_0$, тоді *кінематичне рівняння координати для рівноприскореного руху* таке:

$$x = x_0 + v_0 t + \frac{a t^2}{2}.$$

Графік проекції прискорення $a_x = a_x(t)$. Оскільки під час рівноприскореного руху прискорення є величиною сталою, то графіком залежності проекції прискорення від часу є пряма, паралельна осі часу (мал. 20).

Якщо $v_0 = 0$, то за площею фігури, обмеженої графіком і перпендикуляром, опущеним на вісь часу, можна визначити швидкість руху тіла в даний момент часу t_1 .

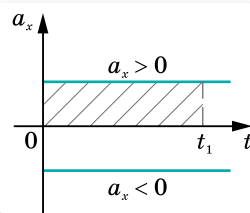

Мал. 20. Графік проекції прискорення

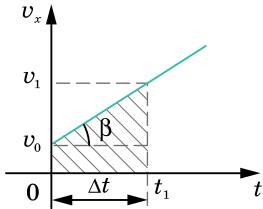

Мал. 21. Графік проекції швидкості

Графік проекції швидкості $v_x = v_x(t)$. Як видно з рівняння $v_x = v_{0x} + a_x t$, залежність проекції швидкості від часу лінійна, тому графіком є пряма (мал. 21). (Порівняйте з відомим вам графіком функції $y = ax + b$.)

Кут нахилу графіка до осі часу визначається числовим значенням прискорення, яке графічно може бути визначено так: $a = \frac{v_1 - v_0}{t_1 - t_0}$.

За площею фігури, обмеженої графіком швидкості та перпендикуляром, опущеним на вісь часу, можна визначити довжину пройденого шляху на даний момент часу t_1 . Також, маючи даний графік, можна записати закон руху.

Залежно від проекції прискорення та початкової швидкості руху тіла графік $v_x(t)$ матиме різний вигляд.

Графіки проекції переміщення $s_x = s_x(t)$ і координати $x = x(t)$. Кінематичні рівняння проекції переміщення $s_x = v_{0x}t + \frac{a_x t^2}{2}$ і координати

$x = x_0 + v_0 t + \frac{at^2}{2}$ є квадратними рівняннями вигляду $y = c + bx + ax^2$, тому графіками залежності проекції переміщення й координати від часу є параболи. Розміщення цих парабол залежно від параметрів руху є різним.

МАТЕМАТИЧНА ДОВІДКА

Окрім фізичного, похідна має і геометричний зміст, а саме, похідна функції $f'(x_0)$ дорівнює $\operatorname{tg} \alpha$, де α — кут між дотичною до кривої $f(x)$ у точці $(x_0; f(x_0))$ і віссю абсцис.

Покажемо це на малюнку 22. На графіку функції виберемо абсцису x_0 та обчислимо відповідну ординату $f(x_0)$. В околі точки x_0 беремо довільну точку x . Через точки $(x_0; f(x_0))$ та $(x; f(x))$ проведемо січну (перша світло-сіра лінія). Тангенс кута нахилу січної до осі абсцис дорівнює $\frac{\Delta y}{\Delta x}$. Наближатимемо точку x до x_0 , при цьому $\Delta x \rightarrow 0$. У границі $\Delta x \rightarrow 0$ відношення $\frac{\Delta y}{\Delta x} \rightarrow y' = f'(x)$, а січна набуде положення дотичної. Отже, $f'(x) = \operatorname{tg} \alpha$.

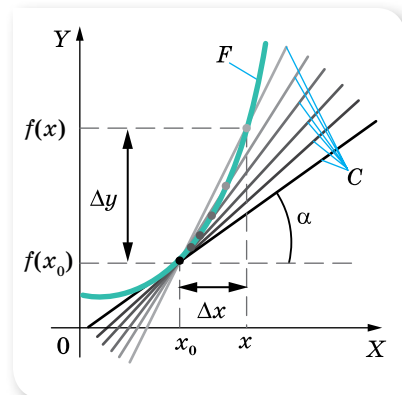

Мал. 22

Застосуємо цю властивість похідної до залежності переміщення від часу $s_x = s_x(t)$. Швидкість руху тіла в даний момент часу t_1 визначається тангенсом кута між дотичною до графіка проекції переміщення та віссю часу (мал. 23).

Отже, за зміною кута нахилу дотичних до графіка $s_x(t)$ можна прослідкувати за зміною швидкості руху тіла.

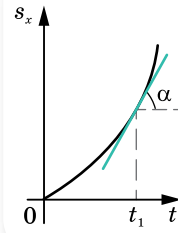

Мал. 23. Визначення графічним методом швидкості руху тіла



ЗНАЮ, ВМЮ, РОЗУМІЮ

1. За будь-якого нерівномірного руху змінюється швидкість. Як прискорення характеризує цю зміну?
2. Як спрямовано вектор прискорення при прямолінійному рівнозмітному русі? У якому випадку проекція прискорення має додатне, а в якому — від'ємне значення?
3. Швидкість прямолінійного руху тіла щосекунди збільшується на 2 %: а) від початкового значення; б) від значення швидкості на початку кожної секунди. Чи стало прискорення тіла в обох випадках?
4. Тіло починає рухатися зі стану спокою прямолінійно, проходячи щосекунди шлях, на 1 м більший, ніж за попередню секунду. Чи стало прискорення тіла?
5. Чи можуть два тіла, які рухаються по одній прямій у протилежних напрямках, мати однакові вектори прискорень?
6. У яких випадках графік проекції швидкості рівноприскореного руху знімається вгору, а в яких — спадає? Який фізичний зміст має перетин графіком проекції швидкості осі часу?
7. Яку форму має графік проекції переміщення? Чим відрізняються графіки проекції переміщення й координати?
8. Розкажіть, як за графіками прискорення, швидкості та переміщення визначити: а) швидкість у будь-який момент часу за графіком прискорення; б) закон руху за графіком швидкості; в) зміну швидкості за графіком переміщення; г) прискорення за графіком швидкості.



Приклади розв'язування задач

Задача. За графіком руху тіла *ОВАД* (мал. 24, а, ділянка *ВА* — парабола), накресліть графік залежності швидкості руху тіла від часу та схарактеризуйте його.

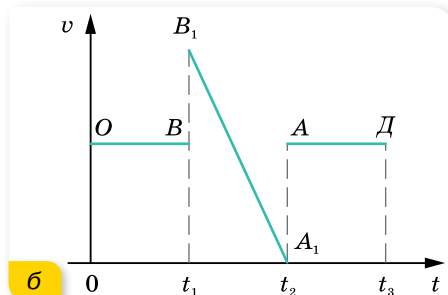
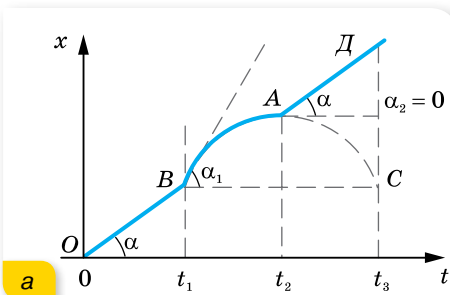

Мал. 24. Графік залежності: а — координати від часу; б — швидкості від часу

Розв'язання:

Проаналізуємо графік залежності координати від часу. Протягом інтервалу часу t_1 тіло рухалося рівномірно і прямолінійно ($\operatorname{tg} \alpha = v$). Від t_1 до t_2 — рівносповільнено, причому, оскільки в точках B і A спостерігаються злами, це означає, що швидкість руху тіла різко змінилася, а саме: у точці B від $v = \operatorname{tg} \alpha$ до $v_1 = \operatorname{tg} \alpha_1$, у точці A від $v_2 = 0$ ($\alpha_2 = 0$) до $v = \operatorname{tg} \alpha$.

Протягом часу від t_2 до t_3 тіло рухалося рівномірно з тією самою швидкістю, що була й на початку руху.

Оскільки графік залежності координати від часу має злами, графік залежності швидкості руху від часу матиме розриви в моменти часу t_1 та t_2 (мал. 24, б; с. 27).

Звичайно ж це опис ідеалізованого руху. У реальності моментам часу t_1 та t_2 мають відповідати короткі інтервали часу, коли тіло стрімко набирає швидкості.

ВПРАВА 4

- По схилу завдовжки 100 м лижник з'їхав за 20 с, рухаючись із прискоренням $0,3 \frac{\text{м}}{\text{с}^2}$. Яку швидкість мав лижник на початку і в кінці схилу?
- Кулька, що котиться похилим жолобом зі стану спокою, за першу секунду пройшла 10 см. Який шлях кулька пройде за три секунди?
- Визначте, у скільки разів швидкість кулі посередині ствола рушниці менша, ніж швидкість її при вильоті зі ствола.
- Тіло, рухаючись рівноприскорено, протягом четвертої секунди пройшло 35 м. З яким прискоренням рухалось тіло? Яка його швидкість наприкінці четвертої, а також десятої секунди руху? Який шлях пройшло тіло за другу, а також за п'яту секунди? Який шлях пройшло тіло за другу і третю секунди, разом узяті?
- Рух матеріальної точки задано рівняннями: $x = 8t^2 + 4$; $y = 6t^2 - 3$; $z = 0$. Визначте модулі швидкості та прискорення в момент часу $t = 10$ с. Скористайтесь поняттям похідної.
- За час $t = 10$ с тіло пройшло шлях $l = 18$ м, при цьому його швидкість збільшилась у $n = 5$ разів. Вважаючи рух рівноприскореним, визначте прискорення тіла.
- Тіло починає рух з точки A й рухається спершу рівноприскорено протягом часу t_0 , а потім з тим самим за модулем прискоренням — рівносповільнено. Через який час від початку руху тіло повернеться в точку A ?
- Доведіть, що під час прямолінійного рівноприскореного руху без початкової швидкості справджується рівність: $s_1 : s_2 : \dots : s_n = 1 : 3 : \dots : (2n - 1)$ — відстані, які проходить тіло за послідовні однакові інтервали часу, відносяться як послідовні непарні числа.
- Рухи матеріальних точок задано такими рівняннями: а) $x_1 = 10t + 0,4t^2$; б) $x_2 = 2t - t^2$; в) $x_3 = -4t + 2t^2$; г) $x_4 = -t - 6t^2$ (усі величини задано в СІ). Напишіть залежність $v = v(t)$ для кожного випадку, побудуйте графіки цих залежностей, визначте вид руху в кожному випадку.
- Дитина з'їхала на санчатах із гори, що має схил 40 м, за 10 с, а потім проїхала по горизонтальній ділянці ще 20 м і зупинилася. Обчисліть швидкість у кінці схилу, прискорення на кожній ділянці, загальний час руху та середню швидкість на всьому шляху. Накресліть графік швидкості.
- Велосипедист перші 4 с рухався зі стану спокою з прискоренням $1 \frac{\text{м}}{\text{с}^2}$, а потім 0,1 хв їхав рівномірно, а останні 20 м до зупинки — рівносповільнено. Обчисліть середню швидкість за весь час руху. Побудуйте графік $v_x(t)$.

12. На малюнку 25 наведено графік залежності координати тіла від часу. Після моменту часу t_1 крива графіка — парабола. Який рух зображено на цьому графіку? Побудуйте графік залежності швидкості тіла від часу.
13. За наведеними на малюнку 26 графіками напишіть рівняння залежностей $v_x = v_x(t)$ і $x = x(t)$. Вважайте, що в початковий момент ($t = 0$) тіло перебуває в початку координат ($x = 0$). Побудуйте графіки залежності $x = x(t)$ для кожного з тіл.
14. За графіками залежності $a_x(t)$, наведеними на малюнку 27, а і б побудуйте графіки $v_x(t)$, вважаючи, що в початковий момент часу ($t = 0$) швидкість руху матеріальної точки дорівнює нулю.
15. Рухи двох автомобілів по шосе описуються рівняннями $x_1 = 2t + 0,2t^2$ і $x_2 = 80 - 4t$. Опишіть картину руху; визначте час і місце зустрічі автомобілів; відстань між ними через 5 с; координату першого автомобіля в той момент часу, коли другий перебував у точці початку відліку. Розв'яжіть задачу аналітично та графічно.

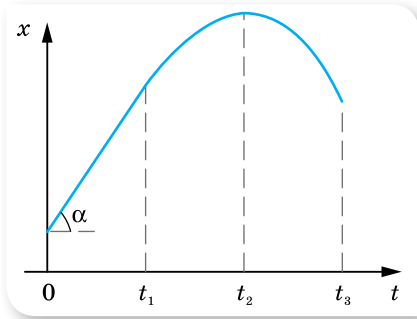

Мал. 25

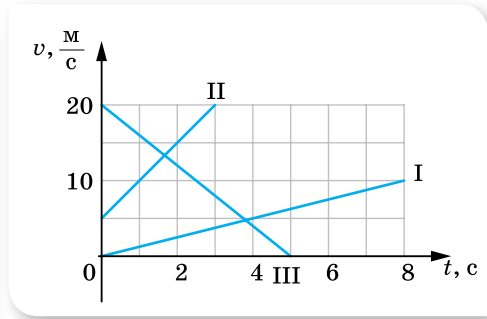

Мал. 26

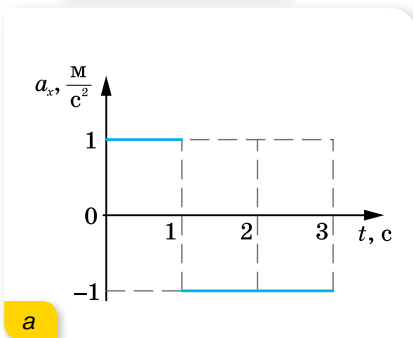

а

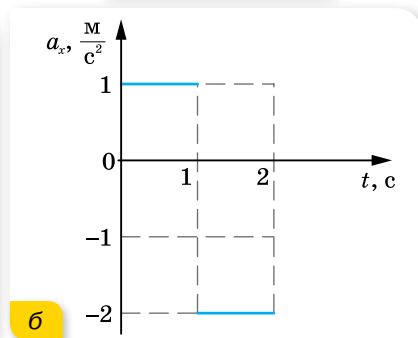

б

Мал. 27

16. Матеріальна точка рухається вздовж осі X зі швидкістю \vec{v} (мал. 28, с. 30). Один під одним накресліть графіки проєкцій прискорення $a_x(t)$, переміщення $s_x(t)$ та пройденого шляху $l(t)$. Визначте середнє значення модуля швидкості за час руху від $t = 0$ до $t = 2\tau$.
17. На малюнку 29 (с. 30) наведено графік швидкості тіла, яке рухається прямолінійно. На яку максимальну відстань від початкового положення перемістилось тіло за час руху?
18. Накресліть графік залежності координати від часу для прямолінійного руху, що одночасно задовольняє дві вимоги: а) протягом інтервалу часу від 2 до 6 с середня швидкість руху дорівнює $5 \frac{\text{М}}{\text{С}}$; б) максимальна швидкість протягом цього ж інтервалу часу дорівнює $15 \frac{\text{М}}{\text{С}}$.

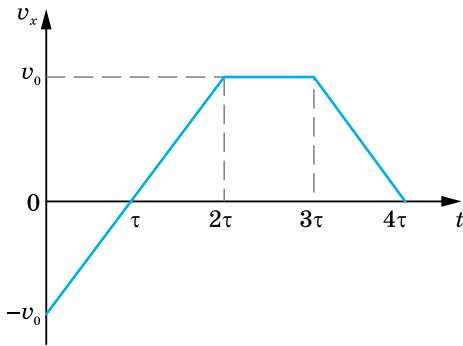

Мал. 28

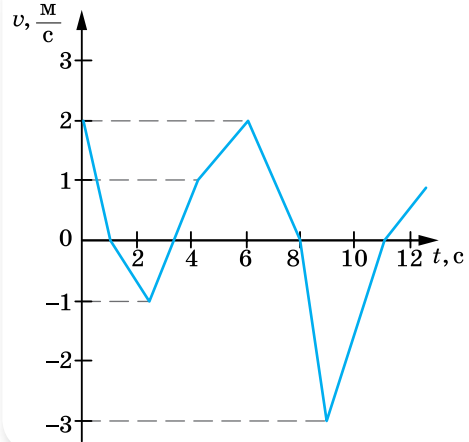

Мал. 29



Експериментуємо

Кулька скочується по жолобу з укладом $0,3$ (уклон — це відношення висоти жолоба до його довжини). Визначте: максимальну швидкість руху кульки; швидкість у середній точці жолоба; прискорення кульки. Дослідіть залежність прискорення руху кульки від кута нахилу жолоба.

§ 5

Криволінійний рух. Рівномірний рух по колу

Переміщення і швидкість у криволінійному русі. У рівномірному прямолінійному русі вектор швидкості не змінюється ні за модулем, ні за напрямком $\vec{v} = \text{const}$. У рівноприскореному прямолінійному русі вектор швидкості зберігає напрямок, але змінюється за модулем. Вектори швидкості \vec{v} і переміщення \vec{s} під час прямолінійного руху напрямлені в один бік.

Як напрямлені вектори швидкості \vec{v} і переміщення \vec{s} у криволінійному русі?

Нехай протягом певного інтервалу часу тіло рухається криволінійною траєкторією від точки A до точки B (мал. 30). Пройдений тілом шлях — це довжина дуги $\frown AB$, а переміщення — це вектор, напрямлений уздовж хорди \overline{AB} .

Якщо розглядати рух за коротші інтервали часу, то можна дійти висновку, що **миттєва швидкість тіла в точці траєкторії напрямлена по дотичній до дуги в даній точці**.

У тому, що миттєва швидкість напрямлена по дотичній, можна переконатися, спостерігаючи, як відлітають частки багнюки від коліс автомобіля, що забуксував.

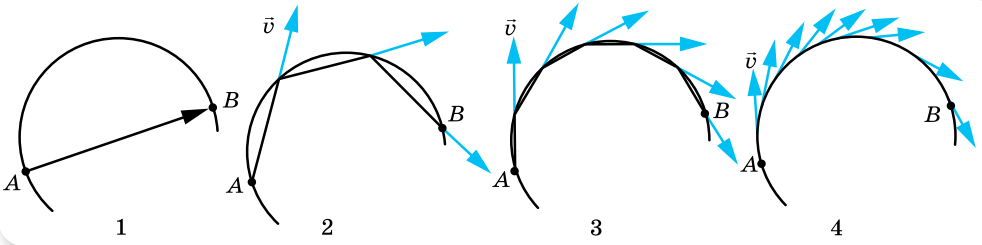

Мал. 30. Напрямок миттєвої швидкості тіла під час його криволінійного руху

Миттєва швидкість тіла в різних точках криволінійної траєкторії має різний напрямок. За модулем ця швидкість може бути однаковою в усіх точках, а може й змінюватись. Навіть коли за модулем швидкість не змінюється, її не можна вважати сталою, адже швидкість — величина векторна. А для векторної величини модуль і напрямок однаково важливі. Тому криволінійний рух — це завжди рух із прискоренням. Якщо модуль швидкості не змінюється, прискорення криволінійного руху пов'язане зі зміною напрямку швидкості.

Зважаючи на те, що будь-яку криволінійну траєкторію можна розглядати як частину кола певного радіуса, цю особливість криволінійного руху можна використати для моделювання його траєкторії (мал. 31).

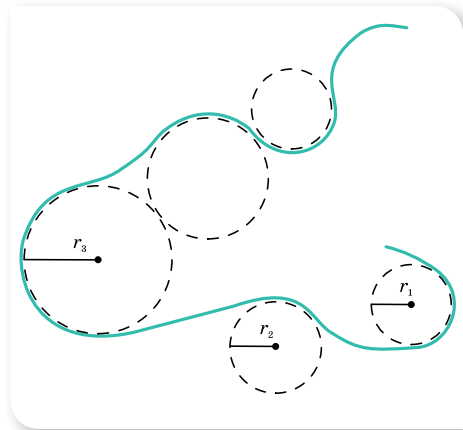

Мал. 31. Моделювання траєкторії криволінійного руху

Основні характеристики рівномірного руху по колу. Обертальний рух досить поширений у природі й техніці (мал. 32, с. 32) — це обертання коліс, маховиків, лопатей літальних апаратів, Землі навколо своєї осі та ін.

Важливою особливістю обертального руху є те, що всі точки тіла рухаються з однаковим періодом, але їх швидкість може суттєво відрізнитися, бо всі вони рухаються по колах із різним радіусом. Наприклад, при добовому обертанні Землі навколо своєї осі точки, що розташовані на екваторі, рухаються найшвидше, тому що їх рух відбувається по найбільшому радіусу.

Зверніть увагу! Вивчення обертального руху тіла ми розпочнемо з розгляду руху окремих точок на його поверхні (обертальний рух тіла як цілого розглянемо в подальшому).

Розглянемо випадок **рівномірного руху матеріальної точки по колу**.

Рівномірний рух по колу — це рух зі сталою за модулем швидкістю і з прискоренням, зумовленим зміною напрямку швидкості. Цю швидкість прийнято називати **лінійною швидкістю**.



Мал. 32. Використання обертального руху в природі й техніці

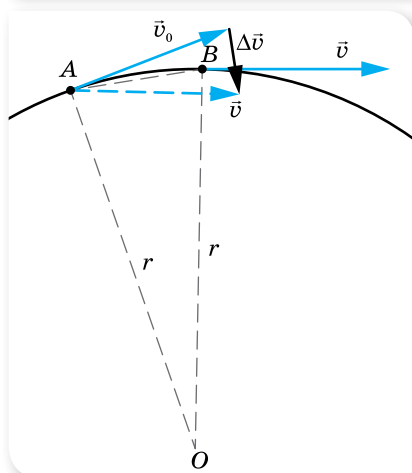

Мал. 33. До визначення напрямку прискорення в русі по колу

Нехай тіло рухається по колу радіусом r , і в деякий момент часу, який ми приймемо за початок відліку ($t_0 = 0$), воно перебуває в точці A (мал. 33).

Лінійна швидкість \vec{v}_0 в цій точці напрямлена по дотичній. Через деякий малий інтервал часу t тіло буде в точці B . Вважати-мемо, що інтервал часу настільки малий, що дуга $\overset{\frown}{AB}$ збігається з хордою AB (на малюнку для наочності точки віддалені). У точці B тіло матиме лінійну швидкість \vec{v} (яка за модулем не змінилась, $v_0 = v$, змінився лише її напрямок). Знайдемо різницю векторів \vec{v}_0 і \vec{v} за правилом віднімання векторів. Для цього перенесемо вектор \vec{v} паралельно самому собі так, щоб він і вектор \vec{v}_0 виходили з точки A . Тоді вектор $\Delta\vec{v}$, проведений від кінця вектора \vec{v}_0 до кінця вектора \vec{v} , є їх різницею.

З малюнка 33 видно, що вектор $\Delta\vec{v}$ напрямлено майже до центра кола. І якщо точки A і B дуже близькі, то вектор $\Delta\vec{v}$ направлено точно до центра кола. Такий напрямок має і прискорення, яке називають доцентровим $\vec{a}_д$.

Як відомо з курсу геометрії, дотична, проведена в певній точці кола, є перпендикулярною до радіуса, проведеного в цю точку. Отже, вектор доцентрового прискорення $\vec{a}_д$ в кожній точці кола перпендикулярний до вектора лінійної швидкості \vec{v} .

З'ясуємо, від чого залежить модуль доцентрового прискорення. Розглянемо трикутник, утворений векторами \vec{v}_0 , \vec{v} та $\Delta\vec{v}$ (мал. 33). Він рівнобедрений, оскільки рівні модулі $v_0 = v$. Трикутник OAB — також рівнобедрений. Ці трикутники подібні, як рівнобедрені і з рівними кутами при вершині. З подібності трикутників випливає $\frac{\Delta v}{AB} = \frac{v}{r}$.

Як згадувалось вище, мала хорда AB збігається з дугою $\smile AB$, довжина якої є пройденим тілом шляхом з постійною за модулем лінійною швидкістю протягом часу t . Отже, $AB = vt$. Тому $\frac{\Delta v}{vt} = \frac{v}{r}$, або $\frac{\Delta v}{t} = \frac{v^2}{r}$. Оскільки $\frac{\Delta v}{t}$ — модуль прискорення, доцентрове прискорення дорівнює $a_d = \frac{v^2}{r}$.

Доцентрове прискорення, a_d — прискорення при рівномірному русі матеріальної точки по колу, яке показує не зміну модуля швидкості (як при прямолінійному русі), а зміну напрямку швидкості. Модуль прискорення залежить від швидкості руху тіла й радіуса відповідного кола $a_d = \frac{v^2}{r}$.

Для довільної криволінійної траєкторії в будь-якій її точці тіло рухається з прискоренням, напрямленим до центра того кола, частиною якого є ділянка, що містить цю точку.

Рівномірний рух по колу характеризується також специфічними кінематичними величинами: кутовим переміщенням, кутовою швидкістю, періодом і частотою.

Період обертання, T — час одного повного оберту точки, що рухається по колу. Одиниця періоду — секунда (1 с).

Якщо тіло робить N обертів за час t , то $T = \frac{t}{N}$.

Обертова частота, ν — кількість обертів за одиницю часу: $\nu = \frac{N}{t}$.

Одиниця частоти — оберти за секунду $\left(1 \frac{1}{\text{с}} = \text{с}^{-1}\right)$.

Нехай тіло рівномірно рухається по колу радіусом r і за певний час t переміщується з точки A в точку B (мал. 34). Кут φ , який при цьому описує радіус, називається *кутом повороту*, або *кутовим переміщенням*.

Одиницею кутового переміщення є радіан (1 рад).

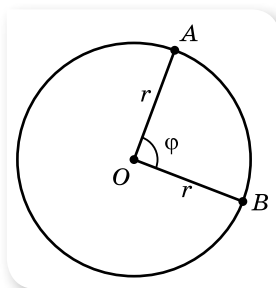

Мал. 34. Кутове переміщення

МАТЕМАТИЧНА ДОВІДКА

Кут 1 рад дорівнює центральному куту між двома радіусами, довжина дуги якого дорівнює радіусу.

Кут φ в радіанах і цей самий кут у градусах зв'язані співвідношенням $\varphi = \frac{\varphi^\circ \pi}{180^\circ}$. За один оберт тіло здійснює кутове переміщення 2π рад.

Кутове переміщення — *аксіальний вектор* $\Delta\vec{\varphi}$. Аксіальні вектори використовують для опису обертального руху. Вони напрямлені вздовж осі обертання.

Кутова швидкість ($\vec{\omega}$) точки, що рівномірно рухається по колу, визначається відношенням кутового переміщення до інтервалу часу, протягом якого це переміщення відбулося: $\vec{\omega} = \frac{\Delta\vec{\varphi}}{\Delta t}$.

Одиниця кутової швидкості — радіан за секунду $\left(1 \frac{\text{рад}}{\text{с}}\right)$.

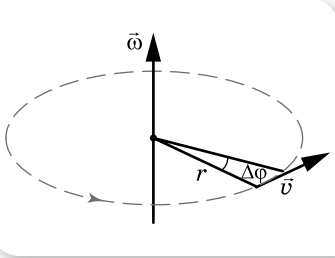

Мал. 35. Визначення напрямку вектора кутової швидкості

Кутова швидкість — векторна величина. Вектор $\vec{\omega}$ напрямлений уздовж нерухокої осі обертання, причому так, що напрямок обертання та напрямок $\vec{\omega}$ утворюють правогвинтову систему (мал. 35): якщо дивитись услід вектору $\vec{\omega}$, то обертання відбувається за годинниковою стрілкою.

Оскільки кутове переміщення за один період руху дорівнює 2π рад, кутова швидкість може бути визначена через період і частоту обертання, $\omega = 2\pi\nu$ або $\omega = \frac{2\pi}{T}$.

Для рівномірного руху по колу кутова швидкість є сталою величиною $\omega = \text{const}$.

За період T тіло проходить шлях, що дорівнює довжині кола $l = 2\pi r$, тоді *модуль лінійної швидкості* визначається як $v = \frac{2\pi r}{T}$ або $v = 2\pi r \cdot \nu$.

Одиниця лінійної швидкості — метр за секунду $\left(1 \frac{\text{м}}{\text{с}}\right)$.

Очевидним є зв'язок між лінійною та кутовою швидкостями: $v = \omega r$.

Ураховуючи зв'язок лінійної та кутової швидкостей, доцентрове прискорення можна виразити і так: $a_d = \omega^2 r$.

Зверніть увагу! Як видно з формул, доцентрове прискорення в одному випадку прямо пропорційно залежить від радіуса, а в іншому — обернено пропорційно. Цей парадоксальний, на перший погляд, висновок відображає той факт, що якщо в тіл, які рухаються по колу, однакові лінійні швидкості, то доцентрове прискорення є більшим у того з них, яке рухається по колу меншого радіуса; якщо однакові їх кутові швидкості, то доцентрове прискорення більше там, де більший радіус.

Головною особливістю рівномірного руху по колу є те, що відбуваються періодичні повторення положення тіла та відповідні періодичні зміни величин, що характеризують рух. З подібними періодичними змінами величин ми ще зустрінемось, вивчаючи *коливання*.

Таким чином, за аналогією з кінематикою поступального руху, можна побудувати кінематику обертального руху. *Рівняння обертального руху* — встановлює залежність вектора кутового переміщення від часу: $\vec{\varphi} = \vec{\varphi}(t)$.

На особливу увагу заслуговує приклад криволінійного руху тіла, траєкторією якого є еліпс. Саме еліптичними є орбіти планет нашої Сонячної системи, і детальніше про особливості їх руху ми дізнаємось у § 44.

МАТЕМАТИЧНА ДОВІДКА

Еліпс — це замкнена крива, сума відстаней до кожної точки якої від фокусів F_1 і F_2 дорівнює його великій осі, тобто $2a$, де a — велика піввісь еліпса (мал. 36).

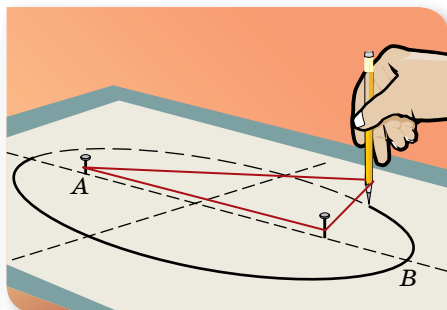
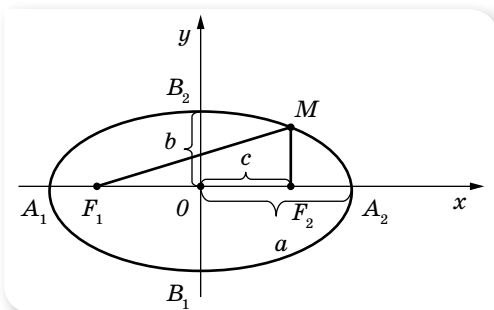

Мал. 36. Еліпс

Якщо кінці нитки заданої довжини закріплені в точках F_1 і F_2 , то крива, яка описується вістрям олівця, що ковзає по туго натягнутій нитці, має форму еліпса.

Головними елементами, що характеризують розмір і форму еліпса, є: велика піввісь $a = OA_1 = OA_2$;

ексцентриситет $e = \frac{OF_1}{OA_1} = \frac{F_1F_2}{A_1A_2}$, або через відношення великої

і малої півосей: $e = \sqrt{1 - \frac{b^2}{a^2}}$. Величина ексцентриситету характеризує витягнутість еліпса (відхилення еліпса від кола, для якого $e = 0$).



ЗНАЮ, ВМЮ, РОЗУМІЮ

1. Чим відрізняються зміни швидкості прямолінійного і криволінійного рухів?
2. Чи можна вважати рівномірний рух по колу рівноприскореним?

3. Якщо в русі по колу змінюватиметься і модуль швидкості, як це впливатиме на прискорення?
4. Якими специфічними кінематичними величинами характеризується рух по колу?



Приклади розв'язування задач

Задача 1. Як відомо, період добового обертання Землі становить 24 год. З якою кутовою та лінійною швидкостями рухаються точки поверхні Землі, розташовані на екваторі? Радіус Землі 6400 км.

Дано:

$$T = 24 \text{ год} = 86\,400 \text{ с}$$

$$R = 6,4 \cdot 10^6 \text{ м}$$

$$\omega - ?$$

$$v - ?$$

Розв'язання:

Вважатимемо обертання Землі рівномірним.

Кутову швидкість визначаємо за формулою $\omega = \frac{2\pi}{T}$,

$$\omega = \frac{2 \cdot 3,14}{86\,400 \text{ с}} = 0,000073 \frac{\text{рад}}{\text{с}} = 7,3 \cdot 10^{-5} \frac{\text{рад}}{\text{с}}$$

$$\text{Лінійна швидкість } v = \omega r, v = 7,3 \cdot 10^{-5} \frac{\text{рад}}{\text{с}} \cdot 6,4 \cdot 10^6 \text{ м} = 470 \frac{\text{м}}{\text{с}}$$

$$\text{Відповідь: } \omega = 7,3 \cdot 10^{-5} \frac{\text{рад}}{\text{с}}; v = 470 \frac{\text{м}}{\text{с}}$$

Задача 2. Дитина їде на велосипеді доріжкою зі швидкістю $10 \frac{\text{м}}{\text{с}}$.

Скільки обертів за секунду роблять колеса велосипеда, якщо вони не ковзають? Яке доцентрове прискорення мають точки на ободі колеса, якщо його радіус 35 см?

Дано:

$$v = 10 \frac{\text{м}}{\text{с}}$$

$$r = 0,35 \text{ м}$$

$$v - ?$$

$$a_d - ?$$

Розв'язання:

Колесо велосипеда бере участь одночасно у двох рухах: поступальному зі швидкістю \vec{v}' та обертальному з лінійною швидкістю \vec{v} . Напрямки цих швидкостей показано на малюнку 37. Напрямок вектора швидкості поступального руху збігається з напрямком руху велосипеда, тому в усіх точок колеса він

однаковий (червоні стрілки на малюнку), вектор лінійної швидкості різних точок колеса напрямлений по дотичній, проведеній у цій точці.

Оскільки колесо рухається без проковзування, то точка А, що стикається в даний момент із дорогою, має швидкість, що дорівнює нулю. Звідси випливає, що швидкість поступального руху за модулем дорівнює лінійній швидкості.

Таким чином, значення швидкості з умови задачі ми можемо використовувати для знаходження

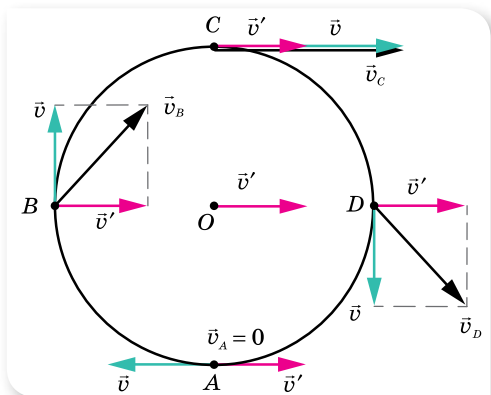

Мал. 37. Поступальний та обертальний рухи колеса

доцентрового прискорення: $a_d = \frac{v^2}{r}$, $a_d = \frac{100 \frac{\text{м}^2}{\text{с}^2}}{0,35 \text{ м}} = 285 \frac{\text{м}}{\text{с}^2}$.

Кількість обертів, що робить за секунду колесо (тобто частоту обертання), визначаємо за формулою $v = 2\pi r\nu$, $\nu = \frac{v}{2\pi r}$, $\nu = \frac{10 \frac{\text{м}}{\text{с}}}{6,28 \cdot 0,35 \text{ м}} = 4,55 \frac{1}{\text{с}}$.

Відповідь: $a_d = 285 \frac{\text{м}}{\text{с}^2}$; $\nu = 4,55 \frac{1}{\text{с}}$.

ВПРАВА 5

1. За який час колесо, що має кутову швидкість $4\pi \frac{\text{рад}}{\text{с}}$, зробить 100 обертів?
2. Якщо радіус колової орбіти штучного супутника Землі збільшити в 4 рази, то його період обертання збільшиться у 8 разів. У скільки разів зміниться швидкість руху супутника по орбіті?
3. Хвилинна стрілка годинника у три рази довша за секундну. Обчисліть співвідношення лінійних швидкостей кінців стрілок.
4. Обчисліть доцентрове прискорення точок колеса автомобіля, які дотикаються до дороги, якщо автомобіль рухається зі швидкістю $72 \frac{\text{км}}{\text{год}}$ і при цьому частота обертання колеса становить 8 с^{-1} .
5. Дві матеріальні точки рухаються по колах радіусами R_1 і R_2 , причому $R_1 = 2R_2$. Порівняйте їх доцентрові прискорення у випадках: а) коли їх лінійні швидкості однакові; б) коли їх періоди однакові.
6. Яка лінійна швидкість точок земної поверхні на широті 60° під час добового обертання Землі? Вважайте, що радіус Землі — 6400 км.
7. Радіус рукоятки коловорота криниці у 3 рази більший за радіус вала, на який намотується трос. Яка лінійна швидкість кінця рукоятки під час піднімання відра з глибини 10 м за 20 с?
8. Визначте радіус диска, який обертається, якщо лінійна швидкість точок, що лежать на його краю, — $6 \frac{\text{м}}{\text{с}}$, а точок, що лежать на 15 см ближче до його центра, — $5,5 \frac{\text{м}}{\text{с}}$.
9. На горизонтальній осі обертаються зі швидкістю 3000 обертів за хвилину два тонких диски, закріплені на відстані 100 см один від одного. Пущена паралельно осі куля пробиває обидва диски, причому другий отвір від кулі виявився зміщеним відносно першого на кут 45° . Пробивши диски, куля заглиблюється у стіну на 60 см. Визначте: а) швидкість кулі під час її руху між дисками; б) час руху у стіні; в) прискорення кулі під час руху у стіні.



Експериментуємо

Визначте середнє значення періоду обертання кульки, що скочується по похилому жолобу.

§ 6

Рівномірний і нерівномірний
обертальні рухи

Характеристики нерівномірного обертального руху. Рух по колу (обертальний рух) може бути як рівномірним, так і нерівномірним. У рівномірному русі по колу лінійна швидкість змінюється тільки за напрямком. У нерівномірному — і за напрямком, і за числовим значенням.

Оскільки лінійне прискорення характеризує зміну лінійної швидкості і за числовим значенням, і за напрямком, то його можна подати у вигляді суми двох складових, а саме $\vec{a} = \vec{a}_\tau + \vec{a}_n$, де **нормальне (доцентрове)** прискорення \vec{a}_n характеризує зміну швидкості за напрямком і напрямлене до центра кола, $a_n = \frac{v^2}{r}$; **тангенціальне (або дотичне)** прискорення \vec{a}_τ характеризує зміну модуля швидкості й напрямлене по дотичній до траєкторії, $a_\tau = \frac{\Delta v}{\Delta t}$ (мал. 38).

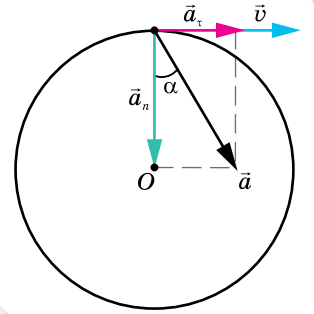

Мал. 38. Складові лінійного прискорення

Модуль лінійного (або повного) прискорення $a = \sqrt{a_\tau^2 + a_n^2}$.

Кут α , який утворює вектор лінійного прискорення \vec{a} з радіусом-вектором рухомої точки, визначається як $\operatorname{tg} \alpha = \frac{a_\tau}{a_n}$.

У разі рівномірного обертання тіла по колу тангенціальне прискорення відсутнє.

У нерівномірному русі по колу змінюється і кутова швидкість ω , що означає наявність кутового прискорення.

Кутове прискорення $\bar{\epsilon}$ визначається відношенням зміни кутової швидкості обертання до інтервалу часу, за який ця зміна відбулася:

$$\bar{\epsilon} = \frac{\Delta \bar{\omega}}{\Delta t} = \frac{\bar{\omega} - \bar{\omega}_0}{\Delta t}.$$

Одиниця кутового прискорення — радіан за секунду в квадраті: $1 \frac{\text{рад}}{\text{с}^2}$.

Вектор $\bar{\epsilon}$ збігається за напрямком з вектором $\bar{\omega}$, якщо обертання прискорене, і напрямлений у протилежний бік, якщо обертання сповільнене.

Вираз $\frac{\Delta \bar{\omega}}{\Delta t}$ характеризує середню за інтервал часу Δt стрімкість зміни кутової швидкості руху матеріальної точки. Його називають середнім кутовим прискоренням. Якщо зменшувати інтервал часу, за який змінюється кутова швидкість, то що меншим буде цей інтервал, $\Delta t \rightarrow 0$, то меншою

буде зміна кутової швидкості, $\Delta\vec{\omega} \rightarrow 0$, а дріб $\frac{\Delta\vec{\omega}}{\Delta t}$ прямує до деякого граничного значення. Цю границю називають миттєвим кутовим прискоренням точки в певний момент часу, отже: $\vec{\epsilon} = \lim_{\Delta t \rightarrow 0} \frac{\Delta\vec{\omega}}{\Delta t} = \vec{\omega}'$.

Нерівномірний обертальний рух є досить складним, тому надалі будемо досліджувати рух зі сталим кутовим прискоренням $\vec{\epsilon} = \text{const}$, тобто рівноприскорений обертальний рух. Кутова швидкість рівноприскореного обертального руху матеріальної точки в будь-який момент часу визначається формулою $\vec{\omega} = \vec{\omega}_0 + \vec{\epsilon}t$.

Щоб встановити зв'язок між кутовим і лінійним прискореннями, скористаймося співвідношенням $\Delta\omega = \frac{\Delta v}{r}$, тоді $\epsilon = \frac{\Delta\omega}{\Delta t} = \frac{\Delta v}{r\Delta t}$. Оскільки за означенням $a_\tau = \frac{\Delta v}{\Delta t}$ — тангенціальне прискорення, то $\epsilon = \frac{a_\tau}{r}$.

Отже, якщо тіло рухається по колу рівномірно, воно має лише доцентрове (нормальне прискорення), яке зумовлене зміною напрямку його лінійної швидкості, $a_n = \frac{v^2}{r} = \omega^2 r = 4\pi^2 \nu^2 r = \frac{4\pi^2 r}{T^2} = \omega v$.

У разі нерівномірного руху по колу виникає тангенціальне (дотичне) та кутове прискорення, які зв'язані між собою залежністю, $a_\tau = \epsilon r$.

Кінематичні рівняння обертального руху матеріальної точки. У випадку рівномірного обертання, тобто руху з постійною кутовою швидкістю, кутове переміщення визначається площею прямокутника, одна зі сторін якого — t , а інша — ω (мал. 39, а), $\varphi = \omega t$. У випадку нерівномірного руху по колу зі сталим кутовим прискоренням графік кутової швидкості має вигляд, зображений на малюнку 39, б.

Якщо на графіку (мал. 39, б) виділити вузьку смужку $abc'd$, ширина якої відповідає малому інтервалу часу Δt , то вона мало відрізняється від прямокутника $abcd$. Для досить малого Δt можна вважати, що рух відбувається з постійною кутовою швидкістю, тому площа прямокутника $abcd$ чисельно дорівнює кутовому переміщенню за малий інтервал часу Δt . На такі смужки можна розбити всю фігуру, розташовану під графіком кутової швидкості. Отже, кутове переміщення при рівноприскореному русі по колу визначається площею трапеції $ABCD$, основами якої є відрізки $CB = \omega$, $DA = \omega_0$, а висота $DC = t$. Ураховуючи, що для рівноприскореного обертання $\omega = \omega_0 + \epsilon t$, отримуємо: $\varphi = \omega_0 t + \frac{\epsilon t^2}{2}$.

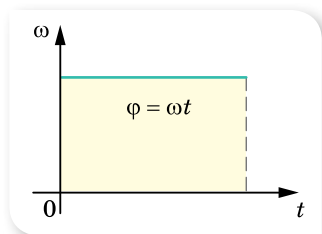

а

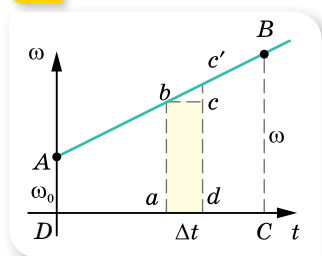

б

Мал. 39. Графічне визначення кутового переміщення обертальних рухів: а — рівномірного; б — рівноприскореного

У векторній формі рівняння має вигляд: $\vec{\varphi} = \vec{\omega}_0 t + \frac{\vec{\varepsilon} t^2}{2}$.

Для рівноприскореного обертання виконується також формула: $\omega^2 - \omega_0^2 = 2\varepsilon\varphi$.

Зіставлення рівнянь кінематики поступального й обертального рухів.

Для поступального руху основними характеристиками є переміщення і швидкість, для обертального — кут повороту (кутове переміщення) і кутова швидкість. У таблиці 1 зіставлено рівняння поступального та обертального рухів матеріальної точки.

Таблиця 1

Поступальний прямолінійний рівноприскорений рух	Обертальний рух із постійним кутовим прискоренням
Координата: $x = x_0 + v_0 t + \frac{at^2}{2}$	Кут повороту: $\varphi = \varphi_0 + \omega_0 t + \frac{\varepsilon t^2}{2}$
Швидкість: $v = v_0 + at$	Кутова швидкість: $\omega = \omega_0 + \varepsilon t$ Лінійна швидкість: $v = \omega r$
Прискорення: $a = \frac{\Delta v}{\Delta t}$	Кутове прискорення: $\varepsilon = \frac{\Delta \omega}{\Delta t}$ Доцентрове (нормальне) прискорення: $a_n = \frac{v^2}{r}$ Тангенціальне (дотичне) прискорення: $a_\tau = \varepsilon r$

ЗНАЮ, ВМІЮ, РОЗУМІЮ

1. Який характер зміни швидкості руху тіла в його нерівномірному русі по колу?
2. Що таке повне прискорення руху тіла? З яких компонентів воно складається?
3. Яке прискорення називається тангенціальним? Нормальним? Якими формулами вони визначаються? Наведіть приклади, коли тангенціальне прискорення дорівнює нулю. А коли дорівнює нулю нормальне прискорення?
4. Що таке кутове прискорення? Яке обертання називають рівноприскореним?



Експериментуємо

Визначте кутове прискорення обертального руху кульки при скочуванні її по похилу жолобу.



Приклади розв'язування задач

Задача. Колесо обертається рівноприскорено. Через 2 с від початку руху вектор повного прискорення точки, що лежить на ободі колеса, утворює кут 60° з вектором її лінійної швидкості. Визначте кутове прискорення в цей час.

Дано:

$$t = 2 \text{ с}$$

$$\alpha = 60^\circ$$

$$\varepsilon = ?$$

Розв'язання:

Виконаємо малюнок до задачі (мал. 40). З малюнка видно, що

$$a_\tau = a \cos \alpha.$$

Повне прискорення $a = \sqrt{a_n^2 + a_\tau^2}$.

Ураховуючи, що $a_n = \omega^2 r$ і $\omega = \varepsilon t$, маємо $a_n = \varepsilon^2 t^2 r$.

Оскільки тангенціальне прискорення $a_\tau = \varepsilon r$, то нормальне прискорення можна записати так: $a_n = a_\tau \varepsilon t^2$. Підставимо цей вираз у формулу:

$$a = \sqrt{a_n^2 + a_\tau^2} = \sqrt{a_\tau^2 \varepsilon^2 t^4 + a_\tau^2} = a_\tau \sqrt{\varepsilon^2 t^4 + 1}.$$

Ураховуючи, що $a_\tau = a \cos \alpha$, отримуємо $a_\tau = a \sqrt{\varepsilon^2 t^4 + 1} \cdot \cos \alpha$, звідки $\sqrt{1 + \varepsilon^2 t^4} = \frac{1}{\cos \alpha}$. Після перетворень, отримуємо: $\varepsilon = \frac{\operatorname{tg} \alpha}{t^2}$.

Підставляємо числові значення: $\varepsilon = \frac{\sqrt{3}}{4 \text{ с}^2} \approx 0,43 \frac{\text{рад}}{\text{с}^2}$.

Відповідь: $\varepsilon = 0,43 \frac{\text{рад}}{\text{с}^2}$.

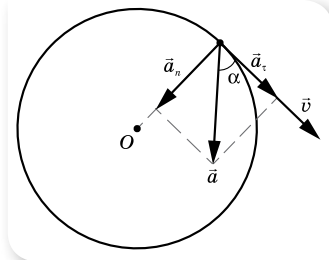

Мал. 40

ВПРАВА 6

- Колесо при обертанні має початкову частоту 5 с^{-1} , після гальмування протягом 1 хв його частота зменшилася до 3 с^{-1} . Визначте кутове прискорення колеса та кількість обертів, які колесо здійснило за цей час. Вважайте рух рівносповільненим.
- Кутова швидкість тіла, що рухається по колу, змінюється за законом $\omega = 5 + 2t$, де всі величини задано в СІ. Побудуйте графік зміни швидкості. Визначте кутове прискорення та початкову швидкість. Якою буде кутова швидкість через 10 с після початку обертання?
- Тіло рухається по колу з постійним кутовим прискоренням $2 \frac{\text{рад}}{\text{с}^2}$. Скільки повних обертів зробить тіло за 10 с, якщо початкова кутова швидкість дорівнює нулю? Якою буде кутова швидкість руху тіла в цей момент часу?
- Тіло, що обертається зі швидкістю $120 \frac{\text{об}}{\text{хв}}$, зупиняється протягом 1,5 хв. Вважаючи рух рівносповільненим, визначте кількість обертів до повної зупинки. З яким кутовим прискоренням зупиняється тіло?
- Точка рухається по колу радіусом 20 см з постійним тангенціальним прискоренням $5 \frac{\text{см}}{\text{с}^2}$. За який час від початку руху нормальне прискорення точки буде: а) дорівнювати тангенціальному; б) удвічі більшим за тангенціальне?
- Колесо обертається з кутовим прискоренням $2 \frac{\text{рад}}{\text{с}^2}$. Через інтервал часу 0,5 с від початку руху повне прискорення колеса дорівнює $13,6 \frac{\text{см}}{\text{с}^2}$. Визначте радіус колеса.
- Вентилятор робить $900 \frac{\text{об}}{\text{хв}}$. Після вимикання вентилятор зупинився через 10 с. Визначте кутове прискорення вентилятора, вважаючи, що до зупинки він обертався рівносповільнено.

Перевірте себе (§ 1–6)

- Автомобіль першу половину шляху рухався зі сталою швидкістю $30 \frac{\text{м}}{\text{с}}$, а другу — зі швидкістю $20 \frac{\text{м}}{\text{с}}$. Визначте середню швидкість руху автомобіля на всьому шляху.
 А $22 \frac{\text{м}}{\text{с}}$ Б $24 \frac{\text{м}}{\text{с}}$ В $25 \frac{\text{м}}{\text{с}}$ Г $27 \frac{\text{м}}{\text{с}}$
- Тіло, що мало швидкість $10 \frac{\text{м}}{\text{с}}$, через деякий час зупинилося. Якою була його швидкість посередині гальмівного шляху?
 А $2\sqrt{2} \frac{\text{м}}{\text{с}}$ Б $3\sqrt{2} \frac{\text{м}}{\text{с}}$ В $\frac{\sqrt{2}}{2} \frac{\text{м}}{\text{с}}$ Г $\frac{5}{\sqrt{2}} \frac{\text{м}}{\text{с}}$
- Для прямолінійного руху за графіком залежності проекції прискорення тіла від часу визначте графік залежності проекції швидкості цього тіла від часу.

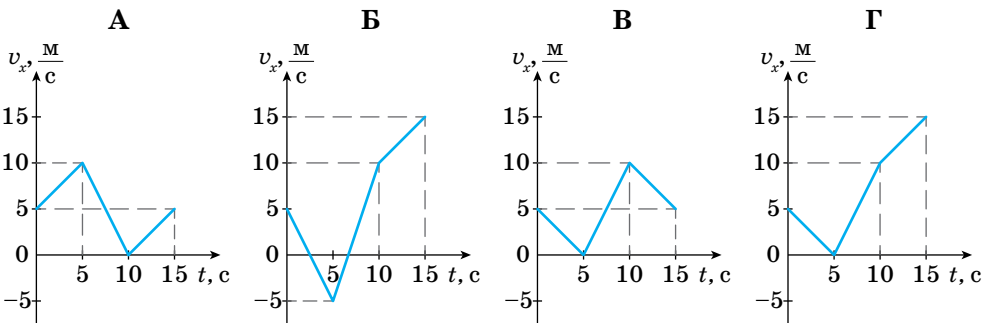
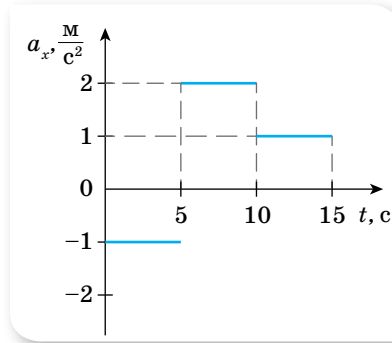

- Визначте шлях, який проходить кінець годинникової стрілки завдовжки l за добу.
 А 0 Б πl В $2\pi l$ Г $4\pi l$
- Два однакові диски обертаються навколо своїх осей. Точки на краю першого диска мають в 4 рази менше доцентрове прискорення, ніж точки на краю другого диска. Визначте відношення періоду обертання першого диска до періоду обертання другого диска.
 А 4 Б 2 В $\frac{1}{2}$ Г 16

6. Тіло, що рухається прямолінійно рівноприскорено, за перші 2 с спостереження пройшло 180 м, за другі — 168 м у тому самому напрямку, за треті 2 с — 156 м і т. д. Визначте прискорення тіла.
7. Тіло нерівномірно рухається по колу радіусом 1 м. Швидкість тіла визначається законом $v = 3t + 1$. Визначте прискорення тіла через одну секунду після початку руху.
8. Колесо котиться по землі з проковзуванням. Швидкість верхньої точки A відносно землі направлена вправо і дорівнює $6 \frac{M}{C}$, а швидкість нижньої точки B спрямована вліво і дорівнює $2 \frac{M}{C}$. Визначте швидкість точки C відносно землі.
9. Визначте радіус колеса, якщо під час його обертання лінійна швидкість точки на ободі дорівнює $6 \frac{M}{C}$, а швидкість точки, що лежить ближче до осі обертання на 15 см, дорівнює $5,5 \frac{M}{C}$.
10. Швидкість плавця відносно річки в 2 рази більша, ніж швидкість річки відносно берега. Плавець перепливає з одного берега на інший. Під яким кутом до берега відносно води йому треба плисти, щоб його знесло на мінімальну відстань?

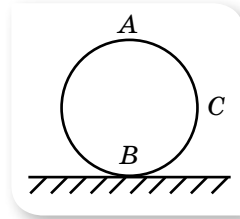

§ 7 Закони Ньютона

Закони Ньютона — фундаментальні закони класичної механіки. Закони Ньютона утворюють єдину систему, що пояснює закономірності механічного руху. Перший закон описує стан тіла, коли на нього не діють інші тіла або дія інших тіл скомпенсована. Другий закон Ньютона пояснює, що відбудеться з тілом у результаті взаємодії з іншими тілами. Третій — про те, що відбувається з другим взаємодіючим тілом. Усі закони виконуються в інерціальних системах відліку.

Закони Ньютона разом із законом всесвітнього тяжіння (також встановленим Ньютоном) й апаратом математичного аналізу вперше у свій час надали загальне й кількісне пояснення широкому спектру фізичних явищ, починаючи з особливостей руху маятника й закінчуючи орбітами Місяця та планет.

Закон збереження імпульсу, який Ньютон вивів як наслідок своїх другого та третього законів, також став першим з відомих законів збереження.

Закони Ньютона дають змогу *розв'язати основну задачу механіки*, оскільки якщо відомі сили, прикладені до тіла, можна визначити його прискорення в будь-який момент часу, у будь-якій точці траєкторії. І навпаки, якщо відомо положення тіла в будь-який момент часу, то закони Ньютона дають змогу визначити рівнодійну сил, що діють на тіло.

Інерціальна система відліку. Рух і взаємодію тіл розглядають відносно якогось іншого об'єкта — інших тіл, спостерігача, або за допомогою набору просторово-часових координат. І опис руху багато в чому залежить від

обраної системи відліку. Але завжди можна обрати таку систему відліку, у якій тіло рухається рівномірно й прямолінійно, коли сили, що діють на нього, компенсують одна одну, тобто їх рівнодійна дорівнює нулю.

Інерціальна система відліку (ІСВ) — система відліку, відносно якої тіло зберігає швидкість свого руху сталою, якщо на нього не діють інші тіла і поля або якщо їхні дії скомпенсовані.

Будь-яка система відліку, що рухається відносно інерціальної системи відліку поступально, рівномірно і прямолінійно — також є інерціальною системою. Системи відліку, які рухаються відносно інерціальних систем із прискоренням (поступально чи обертально) є *неінерціальними*.

Суттєвим є те, що в інерціальних системах відліку, наприклад в автобусі на зупинці, для збереження спокою не потрібно прикладати жодних зусиль, а в неінерціальній системі відліку, наприклад в автобусі в момент різкого гальмування, людям для цього доводиться напружувати м'язи, тримаючись за поручень. Можна дати і таке визначення інерціальної системи відліку — це система відліку, у якій прискорення тіла зумовлене тільки дією на нього сил.

Ньютон, розглядаючи інерціальну систему відліку, так і не зміг вказати тіло, яке було б для неї тілом відліку. Навколишні тіла рухаються прискорено. Так, дім обертається навколо осі Землі, а разом з нею — навколо Сонця. Отже, системи відліку, пов'язані з навколишніми тілами, неінерціальні, але їх прискорення здебільшого дуже малі. Прискорення автобуса становить близько $1 \frac{M}{c^2}$, великого корабля — кілька $\frac{CM}{c^2}$, Землі — $6 \frac{MM}{c^2}$, Сонця — близько $10^{-8} \frac{CM}{c^2}$. Як бачимо, що більшою є маса тіла відліку, то менше його прискорення. Тому інерціальна система відліку — це абстрактне поняття, якби вона існувала, то мала б нескінченно велику масу. Очевидно, що найбільшу масу з тіл, що нас оточують, має Сонце, тому пов'язана з ним система відліку є майже інерціальною. У цій ІСВ початок відліку координат суміщають із центром Сонця, а координатні вісі проводять у напрямку до зір, які можна вважати нерухомими. Для опису багатьох механічних явищ у земних умовах інерціальну систему відліку пов'язують із Землею, при цьому нехтують обертальними рухами Землі навколо своєї осі та навколо Сонця.

Закони Ньютона. Сформулюємо *перший закон Ньютона*:

існують такі системи відліку, відносно яких матеріальна точка зберігає стан спокою або рівномірного прямолінійного руху, якщо на неї не діють інші тіла або дія зовнішніх тіл скомпенсована.

Співвідношення між масою тіла, його прискоренням і діючою силою є змістом *другого закону Ньютона*:

в інерціальній системі відліку прискорення \vec{a} , якого набуває тіло масою m під дією сили \vec{F} , прямо пропорційне силі, обернено пропорційне масі тіла і має той самий напрямок, що й прикладена сила:

$$\vec{a} = \frac{\vec{F}}{m}.$$

Якщо на тіло одночасно діє кілька сил, то результуюче прискорення

$$\text{визначається рівнодією сил: } \vec{a} = \frac{\sum_{i=1}^n \vec{F}_i}{m}.$$

З другого закону Ньютона випливає, що у випадку, коли рівнодія сил дорівнює нулю, прискорення тіла дорівнює нулю. Те ж саме для цього випадку стверджує і перший закон Ньютона.

Для багатьох практичних завдань зручним для використання є запис другого закону Ньютона в такій математичній формі: $\vec{F} = m\vec{a}$.

Із цієї формули встановлюють одиницю сили. За одиницю сили в СІ взято таку силу, яка тілу масою 1 кг надає прискорення $1 \frac{\text{м}}{\text{с}^2}$.

Таким чином, 1 Н можна визначити через основні одиниці СІ:

$$1 \text{ Н} = 1 \text{ кг} \cdot 1 \frac{\text{м}}{\text{с}^2} = 1 \text{ кг} \cdot \text{м} \cdot \text{с}^{-2}.$$

Зазначимо, що математична форма запису другого закону Ньютона у вигляді $\vec{F} = m\vec{a}$ є дещо відмінною від тієї, як її записав сам Ньютон, але це не змінює суті закону.

Другий закон Ньютона узагальнює надзвичайно важливий факт: *дія сил не спричиняє самого руху, а лише змінює його, адже сила викликає зміну швидкості, тобто прискорення, а не саму швидкість.*

Третій закон Ньютона відображає той факт, що у природі немає і не може бути односторонньої дії одного тіла на інше, а існує лише взаємодія:

в інерціальній системі відліку сили, з якими взаємодіючі тіла діють одне на одне, напрямлені вздовж однієї прямої, рівні за модулем і протилежні за напрямком.

Третій закон Ньютона формулюють ще й так: *у дії завжди є протидія.*

Сили дії та протидії завжди існують разом, парами. Досліди показують, що сили будь-якої природи (гравітаційні, електромагнітні) під час взаємодії тіл виникають попарно, мають протилежні напрямки, однакові за модулем. Природа обох сил під час взаємодії однакова.

Зверніть увагу! Сили взаємодії хоч і рівні та протилежно напрямлені, але не врівноважують одна одну, оскільки прикладені до різних тіл (мал. 41, с. 46).

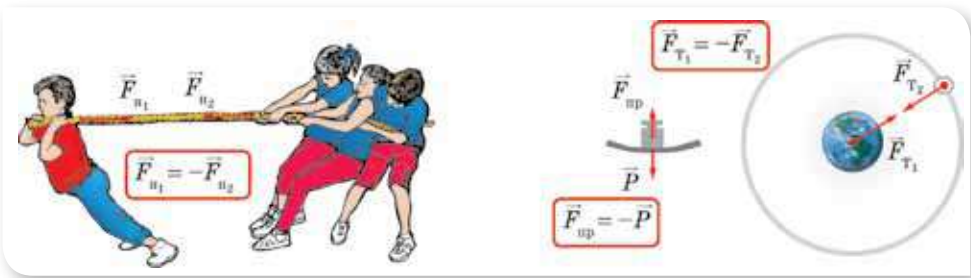

Мал. 41. Сили дії та протидії

Межі застосовності законів Ньютона. Закони механіки Ньютона (її ще називають класичною механікою) встановлені для тіл, що нас оточують, так званих макроскопічних тіл, тобто тіл, що складаються з величезної кількості молекул і атомів. Для руху частинок мікросвіту закони Ньютона можна застосовувати лише в деяких випадках.

Закони механіки Ньютона встановлені для тіл, що рухаються порівняно з *невеликими швидкостями*, які набагато менші від швидкості світла. Рух, що відбувається зі швидкістю v , набагато меншою від швидкості світла c у вакуумі $\left(v \ll c, \text{ де } c = 3 \cdot 10^8 \frac{\text{м}}{\text{с}}\right)$, називають *нерелятивістським*.

Закони механіки, сформульовані Ньютоном, — незмінні в усіх інерціальних системах відліку. Незмінними є час, маса тіла, прискорення та сила. Траєкторія, швидкість і переміщення різні в різних інерціальних системах відліку.

? ЗНАЮ, ВМІЮ, РОЗУМІЮ

1. Які системи відліку називаються інерціальними? Неінерціальними?
2. Яким чином можна довести, що система відліку є інерціальною?
3. Як формулюються закони Ньютона? Чи можна з формули $\vec{F} = m\vec{a}$ зробити висновок, що сила, яка діє на тіло, залежить від його маси та прискорення?
4. Які висновки можна зробити із законів Ньютона?
5. Чи можна стверджувати, що дія одного тіла на інше є причиною його руху?
6. Застосовуючи закони Ньютона, опишіть рух ноги під час виконання одного кроку.
7. Як, застосовуючи закони Ньютона, пояснити сильну втому, якщо на руці (або носі) накладено гіпс?
8. Якщо прискорення тіла дорівнює нулю, то чи означає це, що на тіло не діє сила?
9. Чому на початку руху ви сильніше натискаєте на педалі велосипеда, ніж під час подальшого руху?

ВПРАВА 7

1. За приблизними даними серце ссавців при кожному скороченні прискорює 20 г крові від $0,25 \frac{\text{м}}{\text{с}}$ до $0,35 \frac{\text{м}}{\text{с}}$ за 0,1 с. Якою є сила серцевого м'яза?

- Під час автомобільної аварії людина має реальні шанси вижити, якщо гальмівне прискорення автомобіля не перевищує $30g$. Визначте силу, що діє на людину масою 70 кг і створює таке прискорення. Яку відстань пройде автомобіль до повної зупинки, якщо гальмування почалося за швидкості $80 \frac{\text{км}}{\text{год}}$?
- Визначте середню силу м'язів, що прикладає спортсмен, штовхаючи ядро масою 7 кг , якщо ядро прискорюється на шляху $2,9 \text{ м}$, а надана йому початкова швидкість дорівнює $13 \frac{\text{М}}{\text{с}}$.
- За графіками залежності прискорень тіл від прикладених до них сил (мал. 42) порівняйте їхні маси.
- На малюнку 43, a – $г$ вказані напрямки векторів прискорення та швидкості тіл. Для кожного випадку вкажіть напрямок рівнодійної сил, що діють на тіло. Відповідь обґрунтуйте.

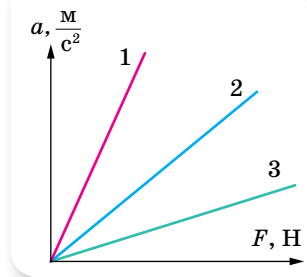

Мал. 42

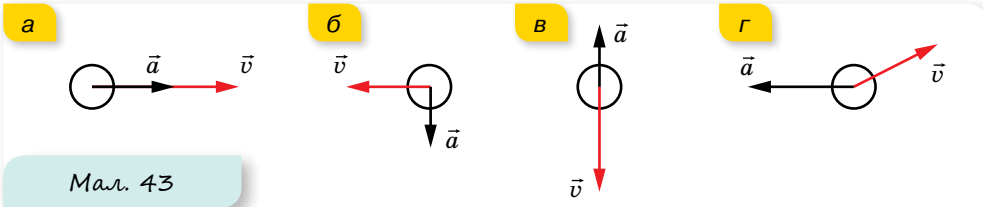

Мал. 43

- Визначте модуль рівнодійної сил, що діє на тіло масою 8 кг , рух якого описується рівнянням $x = 2 + 3t + 4t^2$.

§ 8

Закон всесвітнього тяжіння

Закон всесвітнього тяжіння. Аналізуючи закони Кеплера (закони руху планет, див. § 44) і закони вільного падіння тіл на Землі, Ісаак Ньютон дійшов висновку, що сили притягання мають існувати не лише на Землі, а й у космосі, що притягання тіл є властивістю матерії.

Закон всесвітнього тяжіння формулюється так:

два тіла (матеріальні точки) притягуються одне до одного із силою, прямо пропорційною добутку їх мас й обернено пропорційною квадрату відстані між ними:

$$F = G \frac{m_1 m_2}{r^2},$$

тут r — відстань між центрами тіл (матеріальними точками); G — гравітаційна стала.

Цей закон є основою класичної нерелятивістської теорії гравітації. Закон всесвітнього тяжіння виконується:

- ▶ для тіл, лінійні розміри яких набагато менші за відстань між ними (для матеріальних точок);

- ▶ для однорідних куль, наприклад системи Земля—Місяць; або для однорідної кулі й точкового тіла, наприклад, для обертання штучного супутника навколо Землі.

Для визначення сили притягання між тілами, розміри яких сумірні з відстанню між ними, необхідно умовно розбити тіла на складові частини, які можна вважати матеріальними точками, визначити сили взаємодії між цими точками й пододавати їх. Ця операція громіздка і вимагає знань з інтегрального та диференціального числення.

Гравітаційну сталу G було визначено за допомогою експериментів. Уперше це зробив англійський учений Генрі Кавендіш за допомогою крутильного динамометра (крутильних терезів). У СІ гравітаційна стала має

$$\text{значення } G = 6,67 \cdot 10^{-11} \frac{\text{Н} \cdot \text{м}^2}{\text{кг}^2}.$$

Отже, два тіла масою 1 кг кожне, центри яких розміщені на відстані 1 м один від одного, взаємно притягуються гравітаційною силою, що дорівнює $6,67 \cdot 10^{-11}$ Н.

Гравітаційне поле та гравітаційна сила. Як ми з'ясували, однією з механічних властивостей матеріальних тіл є властивість взаємного притягання. Але як відбувається взаємне притягання тіл, або, як кажуть, гравітаційна взаємодія?

Гравітаційна взаємодія між тілами не залежить від середовища, у якому перебувають тіла, а здійснюється через *гравітаційне поле* (поле тяжіння).

Кожне тіло є джерелом гравітаційного поля. Що більшою є маса тіла, то сильніше його гравітаційне поле. Гравітаційне поле неоднорідне — воно сильніше біля поверхні тіла і слабшає з віддаленням від нього.

Гравітаційне поле, на відміну від електричного, яке існує тільки навколо електрично заряджених тіл, і магнітного, яке існує навколо рухомих електрично заряджених тіл, існує навколо всіх без винятку тіл.

У кожній точці гравітаційного поля на вміщене туди тіло діє сила притягання (*гравітаційна сила* або *сила гравітації*), пропорційна масі цього тіла.

Гравітаційні сили, які діють на кожне з двох взаємодіючих тіл, однакові за величиною і протилежні за напрямком — у повній відповідності з третім законом Ньютона. Вони напрямлені вздовж прямої, яка з'єднує центри мас тіл (сили, що відповідають таким умовам, називають *центральними силами*).

Зверніть увагу! Розглянуте поняття гравітації стосується випадку взаємодії тіл, що рухаються з нерелятивістськими швидкостями. У випадку сильних змінних гравітаційних полів і релятивістських швидкостей гравітаційна взаємодія описується загальною теорією відносності Альберта Ейнштейна.

Сила тяжіння. Земля оточена її гравітаційним полем, яке називають *полем тяжіння Землі*.

Згідно із законом всесвітнього тяжіння модуль сили тяжіння $F_{\text{тяж}}$, яка діє на будь-яке тіло масою m поблизу Землі (на відстані h від її поверхні),

можна обчислити за формулою:
$$F_{\text{тяж}} = G \frac{M_3 m}{(R_3 + h)^2}.$$

Сила тяжіння, що діє на тіло, напрямлена вертикально вниз і прикладена до точки, яку називають центром тяжіння тіла.

Зверніть увагу! Центр тяжіння — це зв'язана з твердим тілом точка, через яку проходить рівнодійна сил тяжіння, що діють на всі частини тіла (при будь-якому положенні тіла в просторі).

Центр маси — це точка, через яку повинен проходити напрямок дії сили, що надає тілу прискореного поступального руху.

Для тіл, розміри яких значно менші за розміри земної кулі, центр маси практично збігається з центром тяжіння.

Якщо на тіло масою m діє тільки сила тяжіння, то це тіло вільно падає, рухаючись із прискоренням вільного падіння g . Згідно з другим законом Ньютона $\vec{F}_{\text{тяж}} = m\vec{g}$.

Прискорення вільного падіння. Прирівнюючи дві формули $F_{\text{тяж}} = G \frac{M_3 m}{(R_3 + h)^2}$ і $F_{\text{тяж}} = mg$, отримуємо формулу для обчислення **прискорення вільного падіння**:

$$g = G \frac{M_3}{(R_3 + h)^2}.$$

Прискорення вільного падіння залежить від географічної широти. Земна куля дещо сплюснута: її полярний радіус менший від екваторіального приблизно на 21,5 км, тому і значення прискорення вільного падіння відрізняється на полюсах та екваторі: так, на полюсі $g = 9,83 \frac{M}{c^2}$, а на екваторі $g = 9,78 \frac{M}{c^2}$.

Однак ця залежність менш суттєва порівняно з *добовим обертанням Землі*. Оскільки Земля обертається навколо своєї осі, то вона не є інерціальною системою. Якщо пов'язати систему відліку з географічним полюсом Землі, що є нерухомим відносно осі обертання, то другий закон Ньютона для будь-якої точки на поверхні Землі матиме вигляд: $F_{\text{тяж}} = mg + ma_d$. Звідки $g = \frac{F_{\text{тяж}} - ma_d}{m}$. А як відомо, доцент-

рове прискорення $a_d = \frac{v^2}{r}$, де r — найкоротша відстань від точки на поверхні Землі до осі обертання.

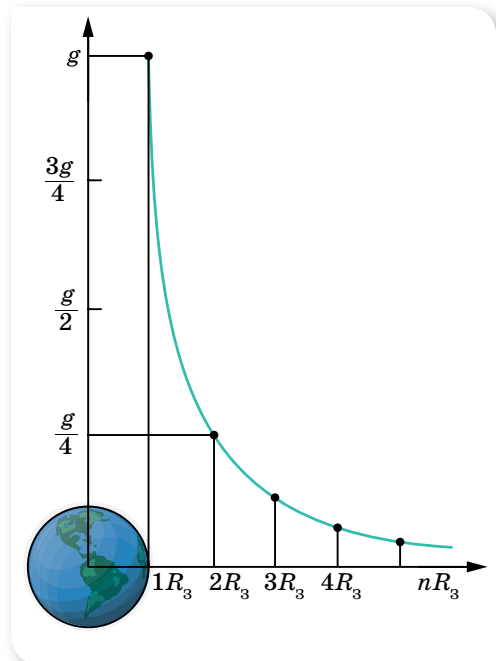

Мал. 44. Залежність прискорення вільного падіння від відстані до центра Землі, вираженої в земних радіусах

Розрахунки показують, що через сплюснутість Землі значення прискорення вільного падіння на екваторі менше від його значення на полюсі на 0,18 %, а через добове обертання — на 0,34 %.

Прискорення вільного падіння не залежить від маси тіла (цей факт був доведений Галілео Галілеєм).

Прискорення вільного падіння змінюється з висотою. На малюнку 44 (с. 49) зображено залежність прискорення вільного падіння від відстані до центра Землі, вираженої в земних радіусах. З малюнка та формули

$$g = G \frac{M_3}{(R_3 + h)^2}$$

видно, що на відстані $4R_3$ у 25 разів зменшується g .

Гравітаційне поле Землі (поле земного тяжіння) є *потенціальним*. У § 16, розглядаючи механічну роботу і енергію, ми детальніше встановим властивості гравітаційного поля, зокрема чому його називають потенціальним.

На значення прискорення вільного падіння також впливають родовища, що містяться в надрах Землі. Поблизу родовищ залізної та інших важких руд g більше, над родовищами газу — менше.

Практично, якщо рух у полі тяжіння Землі відбувається на висоті в кілька сот метрів ($h \ll R_3$), значення g можна вважати постійним $g = G \frac{M_3}{R_3^2}$.



ЗНАЮ, ВМЮ, РОЗЦМЮ

1. Як формулюють закон всесвітнього тяжіння? Який фізичний зміст гравітаційної сталої?
2. Який вид взаємодії тіл описується законом всесвітнього тяжіння? Як здійснюється ця взаємодія?
3. Що таке сила тяжіння? За якою формулою визначають модуль сили тяжіння? Куди прикладена і як напрямлена сила тяжіння, що діє на довільне тіло?
4. Від чого залежить прискорення вільного падіння? Чи залежить прискорення вільного падіння тіла від його маси?

ВПРАВА 8

1. Яке прискорення вільного падіння на висоті, що дорівнює половині радіуса Землі?
2. Радіус планети Марс становить 0,53 радіуса Землі, а маса — 0,11 маси Землі. Визначте прискорення вільного падіння на Марсі.
3. Середня відстань між центрами Землі та Місяця дорівнює 60 земним радіусам, а маса Місяця у 81 раз менша від маси Землі. У якій точці на прямій, що з'єднує їх центри, тіло притягуватиметься до Землі й до Місяця з однаковими силами?
4. Середня густина Венери $\rho = 4900 \frac{\text{кг}}{\text{м}^3}$, а радіус планети $R = 6200$ км. Визначте прискорення вільного падіння на поверхню Венери.
5. Знаючи радіус Землі, прискорення вільного падіння, визначте середню густину Землі. Порівняйте отримане значення з густиною поверхневих шарів Землі $\left(2,5 \cdot 10^3 \frac{\text{кг}}{\text{м}^3}\right)$, зробіть висновок про густину надр планети.
6. На якій висоті над поверхню Землі сила тяжіння зменшується на 10 %? Радіус Землі $R = 6,37 \cdot 10^6$ м.

§ 9 Рух у полі земного тяжіння

Рух тіла у вертикальному напрямку. Рухи, що відбуваються поблизу поверхні Землі під дією сили тяжіння, поділяються на вільне падіння, рух тіла, кинутого вертикально вгору/вниз або під кутом до горизонту та горизонтально з певної висоти. Розділ механіки, що досліджує рух тіл у полі тяжіння Землі, називається *балістикою*, а сам рух — *балістичним*.

Рух тіла у вертикальному напрямку описується рівняннями рівноприскореного руху: $\vec{h} = \vec{v}_0 t + \frac{\vec{g} t^2}{2}$, $\vec{v} = \vec{v}_0 + \vec{g} t$, де \vec{h} — переміщення по вертикалі, \vec{v}_0, \vec{v} — швидкість на початку і в кінці руху, \vec{g} — прискорення вільного падіння.

Рух тіла, кинутого вертикально вгору до максимальної висоти підйому, є рівносповільненим, потім вниз — рівноприскореним, без початкової швидкості. Час підйому дорівнює часу падіння.

З певної висоти тіло можуть кидати вниз, надаючи йому деякої початкової швидкості, а можуть відпускати — тоді тіло падає без початкової швидкості ($v_0 = 0$) (вільне падіння).

Рух тіла, кинутого під кутом α до горизонту. Рух тіла, кинутого під кутом α до горизонту, можна розглядати як результат додавання двох незалежних рухів: *рівномірного прямолінійного вздовж осі X і рівнозмінного вздовж осі Y*. Із цього випливає, що проекція швидкості v_x (мал. 45, с. 52) весь час залишається постійною: $v_{0x} = v_x = \text{const}$. Координата x змінюється згідно із законом рівномірного руху: $x = x_0 + v_{0x} t$.

Уздовж осі Y рух є рівноприскореним, оскільки вектор прискорення вільного падіння \vec{g} на невеликих висотах є величиною сталою, отже,

згідно із законом рівноприскореного руху: $y = y_0 + v_{0y} t - \frac{g t^2}{2}$.

У вибраній нами системі координат (мал. 45, с. 52) $x_0 = 0$; $y_0 = 0$; $v_{0y} = v_0 \sin \alpha$; $v_{0x} = v_0 \cos \alpha$.

Таким чином, закон балістичного руху для тіла, кинутого під кутом α до горизонту, має вигляд:

$$\begin{cases} x = (v_0 \cos \alpha) t, \\ y = (v_0 \sin \alpha) t - \frac{g t^2}{2}. \end{cases}$$

Розв'язуючи дану систему рівнянь, можна отримати рівняння траєкторії такого руху. Для цього з першого рівняння виразимо час $t = \frac{x}{v_0 \cos \alpha}$ і підставимо його у друге рівняння. Після спрощень і враховуючи, що $\frac{\sin \alpha}{\cos \alpha} = \text{tg } \alpha$, отримуємо *рівняння траєкторії*: $y = x \text{tg } \alpha - \frac{g x^2}{2 v_0^2 \cos^2 \alpha}$.

З рівняння видно, що залежність $y(x)$ є квадратичною, отже, графіком руху є парабола. Вітки параболи напрямлені вниз, оскільки коефіцієнт перед x^2 менший від нуля, і парабола проходить через початок координат, оскільки $y = 0$ при $x = 0$ (мал. 45).

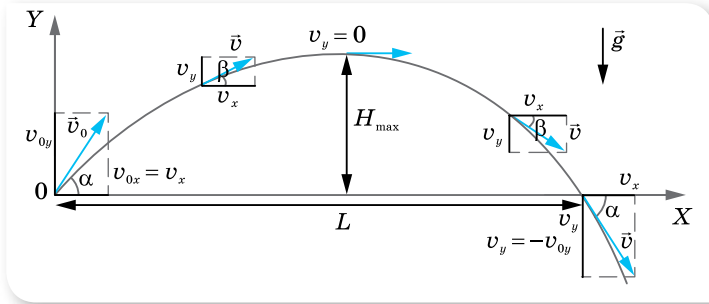

Мал. 45. Рух тіла, кинутого під кутом α до горизонту

Визначимо основні параметри балістичного руху: час і дальність польоту, максимальну висоту підйому.

Унаслідок незалежності рухів уздовж координатних осей підйом тіла по вертикалі визначається лише проекцією початкової швидкості v_{0y} на вісь Y . Звідси випливає, що якщо вертикальна проекція швидкості тіла, кинутого під кутом α до горизонту, така сама, як і початкова швидкість тіла, кинутого вертикально вгору, то ці тіла будуть рухатися синхронно. Тому максимальну висоту підйому і час підйому можна визначити з відомих вам формул, що описують рух тіла, кинутого вертикально вгору.

Для тіла, кинутого вертикально вгору, $v_y = v_{0y} - gt$. Ураховуючи, що на максимальній висоті підйому $v_y = 0$, визначимо час підйому: $t_{\text{п}} = \frac{v_{0y}}{g}$.

З урахуванням того, що для тіла, кинутого під кутом до горизонту, $v_{0y} = v_0 \sin \alpha$, час підйому буде $t_{\text{п}} = \frac{v_0 \sin \alpha}{g}$.

Оскільки парабола симетрична, то час підйому дорівнює часу падіння, і загальний час польоту $t = 2t_{\text{п}} = \frac{2v_0 \sin \alpha}{g}$.

Щоб визначити максимальну висоту підйому (яка дорівнює максимальній координаті $y = H_{\text{max}}$), підставимо в рівняння $y = (v_0 \sin \alpha)t - \frac{gt^2}{2}$ час підйому $t_{\text{п}} = \frac{v_0 \sin \alpha}{g}$. Після спрощень отримуємо формулу $H_{\text{max}} = \frac{v_0^2 \sin^2 \alpha}{2g}$.

Дальність польоту L у горизонтальному напрямку дорівнює координаті x тіла в момент часу $t = \frac{2v_0 \sin \alpha}{g}$. Оскільки $x = (v_0 \cos \alpha)t$, то

$$L = (v_0 \cos \alpha) \cdot \frac{2v_0 \sin \alpha}{g}.$$

МАТЕМАТИЧНА ДОВІДКА

Основні тригонометричні тотожності

$$\operatorname{tg} \alpha \cdot \operatorname{ctg} \alpha = 1$$

$$\sin^2 \alpha + \cos^2 \alpha = 1$$

$$1 + \operatorname{ctg}^2 \alpha = \frac{1}{\sin^2 \alpha} \quad 1 + \operatorname{tg}^2 \alpha = \frac{1}{\cos^2 \alpha}$$

Формули подвійного кута

$$\sin 2\alpha = 2 \sin \alpha \cos \alpha$$

$$\cos 2\alpha = \cos^2 \alpha - \sin^2 \alpha$$

$$\operatorname{tg} 2\alpha = \frac{2 \operatorname{tg} \alpha}{1 - \operatorname{tg}^2 \alpha}$$

Використовуючи формулу синуса подвійного кута $\sin 2\alpha = 2 \sin \alpha \cos \alpha$, отримаємо $L = \frac{v_0^2 \sin 2\alpha}{g}$.

Як видно з формули, дальність польоту L буде найбільшою, коли $\sin 2\alpha = 1$, тобто для кута $\alpha = 45^\circ$.

За наявності опору повітря траєкторія польоту тіла, кинутого під кутом до горизонту, не буде правильною параболою. Дальність польоту при цьому буде меншою від розрахованої за цією формулою.

Форму траєкторії руху тіла, кинутого під кутом до горизонту, відтворює струмінь води, спрямований під кутом до горизонту. Спочатку зі збільшенням кута α струмина б'є все далі й далі. Коли кут досягає 45° , дальність є найбільшою. З подальшим збільшенням кута дальність зменшується.

Для розрахунку швидкості руху тіла в довільній точці траєкторії та визначення кута β , який утворює вектор швидкості з горизонталлю, достатньо знати проекції швидкості на осі X та Y . При цьому слід врахувати, що горизонтальна проекція швидкості залишається постійною й дорівнює початковому значенню, $v_x = v_{0x} = \text{const}$, вертикальна ж проекція змінюється: у разі підйому вгору вона зменшується за лінійним законом, $v_y = v_0 \sin \alpha - gt$, на максимальній висоті $v_y = 0$, далі тіло падає вниз.

$$\text{Модуль результуючої швидкості } v = \sqrt{v_x^2 + v_y^2} = \sqrt{v_0^2 \cos^2 \alpha + (v_0 \sin \alpha - gt)^2}.$$

Вектор результуючої швидкості утворює з горизонтом кут β , що змінюється

із часом, $\operatorname{tg} \beta = \frac{v_y}{v_x} = \frac{v_0 \sin \alpha - gt}{v_0 \cos \alpha}$. Висота, на яку підніметься тіло за довіль-

ний інтервал часу польоту: $h = v_0 t \sin \alpha - \frac{gt^2}{2}$.

Рух тіла, кинутого горизонтально з висоти H . Це окремий випадок руху тіла, кинутого під кутом до горизонту ($\alpha = 0$) з деякої висоти H . Це криволінійний рух уздовж однієї вітки параболи від її вершини. У вертикальному напрямку вздовж осі Y відбувається вільне падіння, у горизонтальному напрямку вздовж осі X — рівномірний рух (мал. 46, с. 54).

У будь-який момент часу швидкість \vec{v} напрямлена по дотичній до траєкторії. Горизонтальна проекція швидкості в будь-який момент часу залишається сталою, $v_x = v_0$, а вертикальна проекція лінійно зростає із часом: $v_y = gt$.

Рівняння руху в горизонтальному напрямку $x = v_x t$, у вертикальному — $y = \frac{gt^2}{2}$.

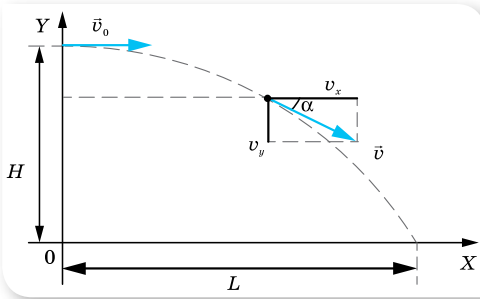

Мал. 46. Рух тіла, кинутого горизонтально з певної висоти

Оскільки $v_x \perp v_y$, то модуль швидкості в будь-який момент польоту $v = \sqrt{v_x^2 + v_y^2} = \sqrt{v_0^2 + g^2 t^2}$.

Час падіння на поверхню Землі $t = \sqrt{\frac{2H}{g}}$. Дальність польоту

$L = v_0 \sqrt{\frac{2H}{g}}$. Модуль швидкості в момент падіння на поверхню Землі: $v = \sqrt{v_0^2 + 2gh}$.

Зверніть увагу! Усі формули в даному параграфі отримано за умови $g = \text{const}$, тобто рух відбувається на малих висотах.

Геометричний спосіб опису руху в полі тяжіння Землі. Розглянути вище формули виводились аналітичним методом — з використанням проєкцій векторних величин на осі координат. Описати рух кинутого під кутом до горизонту тіла можна й векторним методом.

Згідно з принципом незалежності рухів, рух кинутого тіла є одночасно прямолінійним рівномірним з постійною швидкістю v_0 (у напрямку вектора \vec{v}_0) та рівноприскореним із прискоренням g без початкової швидкості (у напрямку вектора \vec{g}). У першому випадку переміщення тіла $\vec{v}_0 t$, у другому — $\frac{\vec{g}t^2}{2}$, результуюче переміщення дорівнює векторній сумі $\vec{v}_0 t$ і $\frac{\vec{g}t^2}{2}$. Якщо початок відліку міститься в точці, де тіло перебувало в момент $t = 0$, то вектор переміщення за інтервал часу від 0 до t збігається з радіусом-вектором у момент часу t . Тобто $\vec{r}(t) = \vec{v}_0 t + \frac{\vec{g}t^2}{2}$.

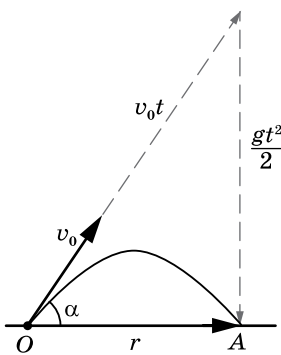

Мал. 47. Переміщення \vec{r} як сума двох переміщень $\vec{v}_0 t$ і $\frac{\vec{g}t^2}{2}$

Розглянемо приклад. Нехай тіло, що кинуте з поверхні Землі під деяким кутом з початковою швидкістю v_0 , через деякий час t впало на землю. Необхідно визначити відстань l від місця кидання до місця падіння. Накреслимо трикутник переміщень (мал. 47).

Вектор $\vec{v}_0 t$ виходить з точки кидання й напрямлений уздовж вектора \vec{v}_0 під деяким кутом до горизонту. Вектор $\frac{\vec{g}t^2}{2}$ напрямлений вертикально вниз у точку падіння тіла. Відповідно, результуючий вектор переміщення \vec{r} — між точками кидання та падіння. Як видно, утворе-

ний трикутник є прямокутним. Шукану відстань l , що дорівнює модулю вектора \vec{r} , визначимо за теоремою Піфагора:

$$l = \sqrt{(v_0 t)^2 - \left(\frac{gt^2}{2}\right)^2}.$$

Зверніть увагу на те, що в цьому випадку дальність польоту не залежить від кута кидання. Формально цей кут визначається початковою швидкістю та часом польоту. З малюнка 47 видно, що $\sin \alpha = \frac{gt}{2v_0}$.

Спробуйте самостійно, використовуючи цей метод та малюнок 48, визначити дальність польоту l , якщо тіло кидають зі схилу, що утворює з горизонтом кут β . Початкова швидкість тіла v_0 напрямлена під кутом α до схилу.

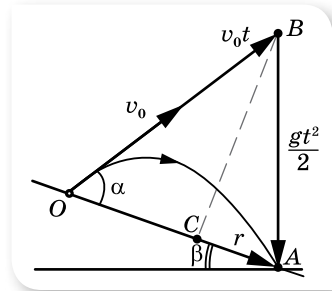

Мал. 48



ЗНАЮ, ВМЮ, РОЗУМІЮ

1. Доведіть, що час підйому тіла, кинутого вертикально вгору, дорівнює часу його падіння.
2. Доведіть, що тіло, яке кидають вертикально вгору і яке згодом падатиме вниз, матиме в будь-якій точці траєкторії швидкості, рівні за модулем і протилежні за напрямком.
3. Людина, що стоїть на краю схилу, кидає одне тіло вертикально вгору, інше — вертикально вниз. У якого з тіл у момент падіння на землю буде більша швидкість?
4. Які фактори має враховувати людина, що виконує стрибок у довжину? А людина, що стрибає у висоту?



Приклади розв'язування задач

Задача 1. Тіло, що вільно падає, пройшло останні 10 м за 0,25 с. Визначте, з якої висоти падало тіло та швидкість у момент його приземлення.

Дано:

$$\Delta h = 10 \text{ м}$$

$$\Delta t = 0,25 \text{ с}$$

$$h - ?$$

$$v - ?$$

Розв'язання:

Оскільки тіло вільно падає, то $v_0 = 0$, отже, рівняння руху має вигляд $h = \frac{gt^2}{2}$, де h — висота, з якої падає тіло.

Якщо позначити останні 10 м Δh , тоді $h_1 = h - \Delta h$.

Відповідно t — увесь час падіння, $\Delta t = 0,25 \text{ с}$, тоді $t_1 = t - \Delta t$.

Рівняння руху на ділянці h_1 має вигляд $h_1 = \frac{gt_1^2}{2}$.

Підставимо в це рівняння вирази $h_1 = h - \Delta h$ і $t_1 = t - \Delta t$,

$$\text{маємо: } \frac{g(t - \Delta t)^2}{2} = \frac{gt^2}{2} - \Delta h.$$

Розв'язавши рівняння, визначаємо весь час руху t : $t = \frac{\Delta t}{2} + \frac{\Delta h}{g\Delta t}$.

Після підстановки числових значень отримуємо:

$$t = \frac{0,25 \text{ с}}{2} + \frac{10 \text{ м}}{9,8 \frac{\text{М}}{\text{с}^2} \cdot 0,25 \text{ с}} = 4,2 \text{ с}.$$

Визначаємо висоту, з якої падає тіло: $h = \frac{9,8 \frac{\text{М}}{\text{с}^2} \cdot (4,2)^2 \text{ с}^2}{2} = 86 \text{ м}.$

Швидкість у момент приземлення можна визначити з формул $v = v_0 + gt$ або $2gh = v^2 - v_0^2$, ураховуючи, що $v_0 = 0$. Тоді $v = 41 \frac{\text{М}}{\text{с}}.$

Відповідь: 86 м; $41 \frac{\text{М}}{\text{с}}.$

ВПРАВА 9

1. Тіло вільно падає з висоти 39,2 м. За який час тіло пройде: а) перший метр свого шляху; б) останній метр свого шляху? Чому дорівнює середня швидкість на другій половині шляху?
2. Тіло, яке вільно падає без початкової швидкості, за останню секунду руху проходить $\frac{2}{3}$ усього шляху. Визначте шлях, пройдений тілом за час падіння.
3. Тіло вільно падає з висоти 80 м. Визначте його переміщення за останню секунду падіння.
4. Вільно падаюче тіло пролетіло точку А своєї траєкторії зі швидкістю v_A . З якою швидкістю воно пролетить точку В, яка лежить на відстані h нижче точки А?
5. З вежі, що має висоту h , кидають одночасно два тіла: перше — зі швидкістю v_1 вертикально вгору, а друге — зі швидкістю v_2 вертикально вниз. Визначте різницю часу Δt між моментами падіння кожного з тіл на землю.
6. М'ячик вільно падає з висоти 120 м на горизонтальну поверхню. Після кожного відбивання від поверхні швидкість м'ячика зменшується в $n = 2$ рази. Побудуйте графік швидкості та визначте шлях, пройдений м'ячиком за час руху.
7. Дальність польоту тіла, кинутого в горизонтальному напрямку зі швидкістю $v = 10 \frac{\text{М}}{\text{с}}$, дорівнює висоті кидання. З якої висоти кинуте тіло?
8. Під кутом 60° до горизонту кидають тіло з початковою швидкістю $50 \frac{\text{М}}{\text{с}}$. Визначте переміщення тіла від точки кидання через 5 с.
9. Тіло кинули під кутом α до горизонту з початковою швидкістю v_0 . Накресліть графіки залежності: а) вертикальної проекції швидкості від часу $v_y(t)$; б) вертикальної проекції швидкості від висоти підйому $v_y(h)$; в) вертикальної проекції швидкості від дальності польоту $v_y(L)$.
10. Два тіла кинуті з однаковими швидкостями під кутами α і $\frac{\pi}{2} - \alpha$ до горизонту. Визначте відношення максимальних висот підйому цих тіл.
11. На яку відстань викидається струмина води з брандспойта, встановленого під кутом 30° до горизонту, якщо початкова швидкість струмини води $12 \frac{\text{М}}{\text{с}}$? Урахуйте, що опір повітря зменшує дальність викидання струмини порівняно з розрахованою на 20 %.

§ 10 Рух під дією кількох сил

Сили пружності й тертя. Рухів, які відбуваються під дією лише однієї сили, у земних умовах практично немає. У розглянутих перед цим випадках руху тіл під дією земного тяжіння ми нехтували опором повітря. Результуючий характер руху тіла залежить від усіх прикладених до нього сил, у тому числі й тих, що перешкоджають руху (сили опору середовища, реакції опори, тертя).

Сила тяжіння є проявом гравітаційної взаємодії. Сили пружності й сили тертя, які також розглядаються в механіці, є проявом електромагнітної взаємодії (на рівні міжмолекулярної взаємодії).

При деформації тіл їх частинки зміщуються одна відносно іншої (мал. 49, а). Унаслідок цього змінюються відстані між атомами чи молекулами, з яких складаються тіла. Це приводить до зміни сил взаємодії між частинками. Якщо відстані між ними збільшуються (наприклад, при розтягуванні), то силою міжмолекулярної взаємодії є сила притягання. Якщо відстані між частинками зменшуються (наприклад, при стискуванні), то силою міжмолекулярної взаємодії є сила відштовхування. Тобто при деформації тіла в ньому виникають сили, що прагнуть повернути його в попередній стан. Ці сили і є **силами пружності**.

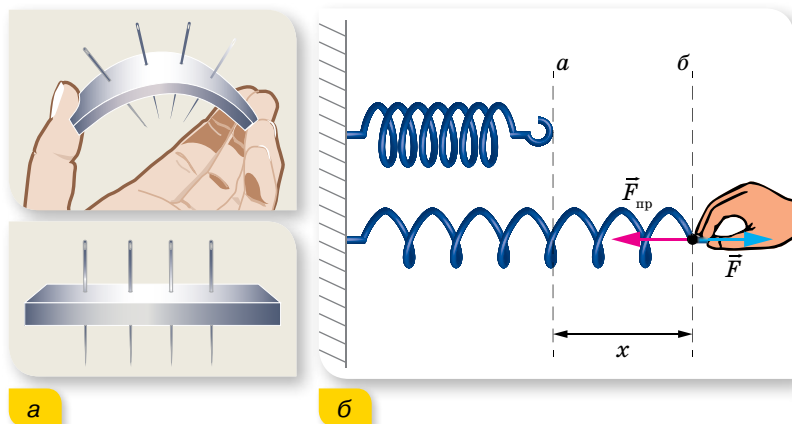

Мал. 49. Сила пружності: а — виникає внаслідок деформації; б — направлена проти зміщення частин деформованого тіла

Головною відмінністю сил пружності від усіх інших сил є те, що вони залежать від деформацій та від властивостей деформованого тіла (його жорсткості) і не залежать від тіла, до якого прикладені. Для сили пружності, що виникає внаслідок пружних деформацій, встановлений **закон Гука**: $\vec{F}_{\text{пр}} = -k\vec{x}$, тут k — коефіцієнт пружності, або жорсткість, його значення залежить від розмірів і матеріалу тіла, вимірюється в ньютонках на метр: $1 \frac{\text{Н}}{\text{м}}$; \vec{x} — зміщення кінця тіла. Знак «-» показує, що напрямком

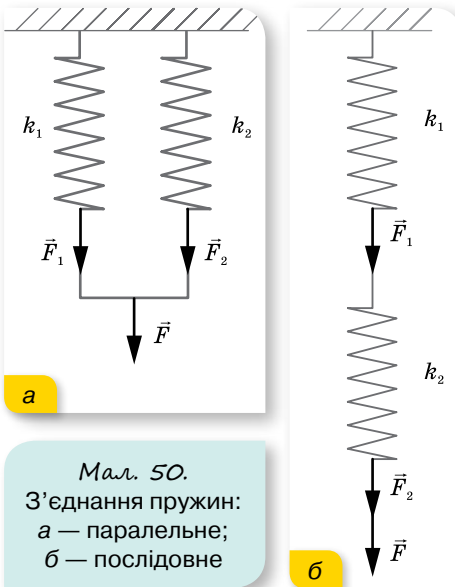

Мал. 50.
З'єднання пружин:
а — паралельне;
б — послідовне

сили пружності протилежний напрямку зміщення краю деформованого тіла.

Закон Гука можна записати і в проекціях — $F_{\text{пр}x} = -kx$, і для модулів — $F_{\text{пр}} = k|x|$. Оскільки в умові більшості задач ідеться не про силу пружності $\vec{F}_{\text{пр}}$, а про прикладену силу \vec{F} (мал. 49, б; с. 57), то, враховуючи третій закон Ньютона, формулу $F_{\text{пр}x} = -kx$ можна застосовувати у вигляді $\vec{F} = kx$.

У випадку паралельного з'єднання пружин, коефіцієнти жорсткості яких k_1 і k_2 , загальний коефіцієнт жорсткості системи $k = k_1 + k_2$; для послідовного з'єднання — $k = \frac{k_1 k_2}{k_1 + k_2}$ (мал. 50).

Як ми вже знаємо, тіло під дією прикладених до нього сил може рухатись у будь-якому напрямку. У реальних умовах часто вільному рухові тіл перешкоджають інші тіла, які перебувають із цим тілом у контакті. Так, тіло внаслідок дії сили тяжіння тисне на опору чи розтягує підвіс — деформує їх. За третім законом Ньютона опора чи підвіс діють на тіло з такою самою за модулем і протилежно напрямленою **силою реакції опори** \vec{N} . Природа цих сил однакова, але вони не компенсують одна одну, бо прикладені до різних тіл.

Важливою особливістю сил реакції опори є те, що вони напрямлені перпендикулярно до поверхні дотику тіл (мал. 51).

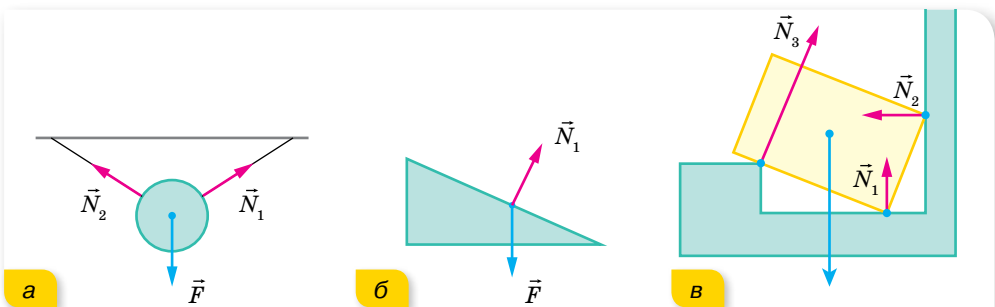

Мал. 51. Напрямок сил реакції: а — підвісу; б, в — опори

Сила тертя, що також є проявом електромагнітної взаємодії, виникає тому, що поверхня будь-якого тіла має різні нерівності, виступи й западини (мал. 52, а). Коли одне тіло рухається по поверхні іншого, то нерівності перешкоджають цьому рухові. Однак природа тертя набагато складніша. Тертя можна зменшити, якщо відполірувати поверхні тіл, які перебувають у взаємодії. Оскільки розміри нерівностей стануть значно меншими, то

зменшиться й тертя. Однак завжди настає момент, коли подальше полірування поверхонь не зменшує силу тертя, а навпаки, вона починає збільшуватися. Причиною цього є те, що під час полірування поверхонь відстань між верхніми шарами молекул тіл, що контактують, стає все меншою. І коли ця відстань зменшується настільки, що між молекулами обох поверхонь виникає сила взаємного притягання, сила тертя збільшується (мал. 52, б).

Особливістю сили тертя є те, що вона виникає лише в макроскопічних системах, де внаслідок хаотичного руху атомів відбувається необоротний процес розсіяння енергії макроскопічного руху складових системи в енергію мікроскопічного руху атомів і молекул. Тобто сила тертя — це сила, яка протидіє рухові фізичного тіла, розсіюючи його механічну енергію в тепло (цю властивість (непотенційність сили тертя) детальніше розглянемо, вивчаючи енергетичні характеристики руху).

Найближчим часом розглядатимемо випадки, у яких будемо враховувати, що сила тертя залежить від: швидкості руху тіл відносно одне одного; речовини, з якої складаються тіла, що взаємодіють; стану поверхонь тіл (взаємодія твердих тіл); розмірів і форми тіла (рух твердого тіла в рідині або газі); ваги тіла.

Сила тертя спокою завжди діє вздовж поверхні дотику тіл, дорівнює за модулем і протилежна за напрямком зовнішній силі, яка намагається зрушити тіло з місця, $F_{\text{тер.сп}} \leq \mu_{\text{сп}} N$, тут N — сила нормального тиску (або рівна їй за модулем сила реакції опори), $\mu_{\text{сп}}$ — коефіцієнт тертя, який залежить від стану поверхонь тіл і від властивостей речовини, з якої вони виготовлені.

Зрушивши з місця, тіло починає ковзати по поверхні іншого тіла, і між ними вже існує **сила тертя ковзання**, яка дещо менша від максимальної сили тертя спокою, хоча також пропорційна силі нормального тиску (силі реакції опори) і залежить від матеріалу контактуючих поверхонь: $F_{\text{тер.ковз}} = \mu_{\text{ковз}} N$ (мал. 53). У цьому випадку менший коефіцієнт тертя $\mu_{\text{ковз}}$.

Слід зазначити, що залежність $F_{\text{тер.ковз}} = \mu_{\text{ковз}} N$ не є законом, а лише

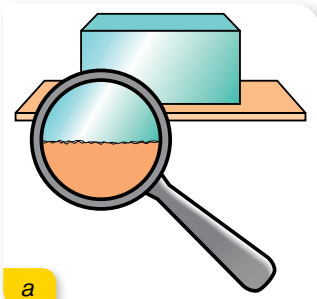

а

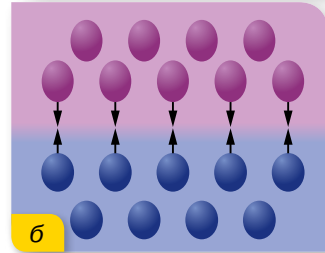

б

Мал. 52. Сила тертя:
а — виникає між поверхнями дотику;
б — у відполірованих тіл проявляється міжмолекулярна взаємодія, що збільшує силу тертя

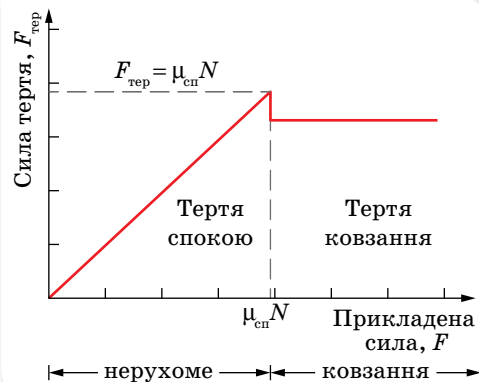

Мал. 53. Графік залежності сили тертя від прикладеної сили

встановлює взаємозв'язок між силою тертя, що діє вздовж поверхні дотику, і силою нормального тиску, перпендикулярною до цієї поверхні. Це співвідношення не є векторним, оскільки дві сили перпендикулярні між собою.

Під час руху шарів рідини чи газу виникають сили внутрішнього тертя. Ці самі сили виникають й у випадку руху твердого тіла в рідині чи газі. Сили тертя завжди напрямлені проти напрямку швидкості відносного руху.

У загальному випадку закон, що встановлює зв'язок між силою рідкого тертя і швидкістю руху тіла відносно рідини чи газу, досить складний. У тих випадках, які розглядатимемо ми, можна вважати, що **сила рідкого тертя прямо пропорційна швидкості відносного руху тіла:**

$$\vec{F}_{\text{оп}} = -\alpha\vec{v}.$$

Знак «-» вказує на те, що сила рідкого тертя напрямлена проти напрямку швидкості руху. Коефіцієнт α називається *коефіцієнтом рідкого тертя*, або *коефіцієнтом опору середовища*. Його значення залежить від форми і розмірів тіла, що рухається, а також від властивостей рідини (чи газу).

Сили пружності, як і сила тяжіння, належать до консервативних сил. **Консервативні сили** — це сили, робота яких під час переміщення тіла залежить тільки від початкового і кінцевого положень тіла у просторі. Системи, у яких не відбувається перетворення механічної енергії в інші види (внутрішню, електромагнітну, хімічну тощо), називаються консервативними системами. Сили тертя не є потенціальними, вони розсіюють механічну енергію, перетворюючи її в теплову. Сили тертя протидіють рухові й залежать від швидкості тіла.

Найтипівіші випадки графічного зображення руху під дією кількох сил. Не можна детально розглянути всі можливі варіанти рухів тіл під дією кількох сил, тому звернемо увагу лише на деякі типові випадки, які можна підпорядкувати *загальному алгоритму розв'язування задач*.

Перша ідеалізація, до якої вдаються під час розв'язування задач із динаміки — усю масу тіла можна вважати зосередженою в точці. Виконуючи малюнок до задачі, вектори сил, що діють на тіло, паралельним перенесенням розташовують так, щоб початки векторів були прикладені до цієї точки. Паралельним перенесенням у цю точку переміщують вектор сили тертя, яка виникає між поверхнями дотику тіл, і вектор сили реакції опори, що напрямлена перпендикулярно до поверхні дотику тіл.

Сили, з якими тіло діє на взаємодіючі з ним тіла (за третім законом Ньютона), на малюнку не вказують. Також не вказують рівнодійну прикладених до тіла сил. Звертайте увагу на те, що сила реакції опори \vec{N} напрямлена перпендикулярно до поверхні, на якій перебуває тіло, сила тяжіння $m\vec{g}$ завжди напрямлена вертикально вниз, сила тертя спокою чи ковзання $\vec{F}_{\text{тер}}$ напрямлена проти напрямку руху тіла вздовж поверхні дотику. На малюнку вказують напрямки швидкості та прискорення.

Вибирають інерціальну систему відліку, у якій зручно досліджувати рух у цій конкретній задачі. Напрямок координатних осей обирають залежно від характеру руху. Наприклад, якщо тіло рухається по похилій площині, то вісь X спрямовують уздовж похилої площини в напрямку руху і, відповід-

но, перпендикулярно до неї — вісь Y ; якщо рух відбувається вздовж однієї прямої, достатньо вибрати одну вісь і спрямувати її в напрямку руху тіла.

Другий закон Ньютона спочатку записують у векторній формі $\sum_{i=1}^n \vec{F}_i = m\vec{a}$, якщо рух тіла рівноприскорений, і $\sum_{i=1}^n \vec{F}_i = 0$ — якщо тіло перебуває у стані спокою або рівномірно і прямолінійно рухається.

Векторну суму сил замінюють алгебраїчною сумою їх проекцій на координатні осі. Тому далі записують рівняння другого закону Ньютона у проекціях на кожну вісь, враховуючи знаки проекцій. Порівнюють кількість невідомих величин у задачі з кількістю рівнянь отриманої системи. Якщо кількість невідомих дорівнює або менша від кількості рівнянь, то задачу математично сформульовано правильно й вона має розв'язання. В іншому разі необхідно дописати додаткові рівняння, наприклад кінематичні, і розв'язати утворену систему рівнянь. Отримавши кінцеву формулу, перевірити за нею розмірність шуканої величини, визначити її числове значення, проаналізувати отриману відповідь.

У випадку руху системи зв'язаних тіл також вдаються до ідеалізації: на нитки, якими зв'язані тіла, накладається умова нерозтяжності і невагомості. Нерозтяжність нитки означає, що довжина нитки не змінюється і внаслідок деформації в ній не виникає додаткова сила пружності. Сила натягу нитки залишається незмінною й надає тілам однакового за модулем прискорення $|\vec{a}_1| = |\vec{a}_2| = a$. Невагомість нитки означає, що сили натягу нитки, які діють на різні тіла, рівні між собою: $|\vec{T}_1| = |\vec{T}_2| = T$.

Умова невагомості блока, якщо передбачена умовою задачі, дає змогу вважати силу натягу нитки (при переході через блок) незмінною за модулем. Звичайно на практиці застосовують комбінацію нерухомого блока з рухомим. Нерухомий блок використовують для зручності. Він не дає виграшу в силі, але змінює напрямок дії сили, наприклад, дає змогу підняти вантаж, стоячи на землі. Рухомий блок дає виграш у силі у 2 рази.



ЗНАЮ, ВМЮ, РОЗУМЮ

1. Унаслідок чого з'являється сила пружності? Яка природа цієї сили?
2. Що означає знак «мінус» у формулі закону Гука?
3. Чи є формули для розрахунку сили реакції опори або підвісу?
4. Яку силу називають силою нормального тиску?
5. За яких умов виникає сила тертя спокою? Сила тертя ковзання? Від чого вони залежать?
6. Які сили називаються силами рідкого тертя? Від чого вони залежать?



Приклади розв'язування задач

Задача 1. По похилій площині рівномірно витягують ящик масою 100 кг. Яку силу слід прикласти, щоб витягти ящик, якщо висота похилої площини 1,5 м, а довжина — 4,5 м. Задачу розв'яжіть: а) з урахуванням сили тертя ($\mu = 0,3$); б) нехтуючи силою тертя.

Дано:

$$m = 100 \text{ кг}$$

$$h = 1,5 \text{ м}$$

$$l = 4,5 \text{ м}$$

$$\mu = 0,3$$

$$F = ?$$

Розв'язання:

Розв'яжемо задачу з урахуванням сили тертя. Зобразимо похилу площину (мал. 54) і покажемо сили, що діють на ящик.

Вісь X спрямуємо в напрямку руху.

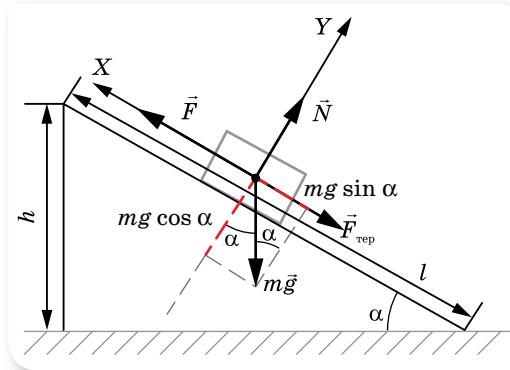

Мал. 54. Рух тіла по похилій площині

У проекціях на осі X та Y рівняння має вигляд:

$$F - F_{\text{тер}} - mg \sin \alpha = 0 \text{ (на вісь } X); \quad (1)$$

$$N - mg \cos \alpha = 0 \text{ (на вісь } Y). \quad (2)$$

$F_{\text{тер}} = \mu N$, з рівняння (2) $N = mg \cos \alpha$, отже

$$F_{\text{тер}} = \mu mg \cos \alpha. \quad (3)$$

Підставляючи (3) в (1), маємо

$$F = mg(\sin \alpha + \mu \cos \alpha). \quad (4)$$

З малюнка видно, що $\sin \alpha = \frac{h}{l} = \frac{1,5 \text{ м}}{4,5 \text{ м}} \approx 0,33$,

$$\cos \alpha = \frac{\sqrt{l^2 - h^2}}{l} = \frac{\sqrt{4,5^2 \text{ м}^2 - 1,5^2 \text{ м}^2}}{4,5 \text{ м}} \approx 0,94.$$

Підставляючи числові значення, отримуємо $F = 600 \text{ Н}$.

З формули (4) для випадку $\mu = 0$ отримуємо $F = mg \sin \alpha \approx 323 \text{ Н}$.

Відповідь: 600 Н; 323 Н.

Задача 2. Кулька, що висить на нитці, обертається в горизонтальній площині. Знайдіть кут відхилення нитки від вертикалі. Швидкість руху кульки — $1,5 \frac{\text{м}}{\text{с}}$, радіус кола, яке описує кулька, — 30 см.

Дано:

$$v = 1,5 \frac{\text{м}}{\text{с}}$$

$$R = 0,3 \text{ м}$$

$$\alpha = ?$$

Розв'язання:

Нитка з кулькою описує у просторі конічну поверхню, тому таку модель називають «конічним маятником» (мал. 55).

На кульку діє сила тяжіння $m\vec{g}$, напрямлена вертикально вниз, і сила натягу нитки (її прийнято позначати \vec{T}), що напрямлена вздовж нитки. Нитка вважається нерозтяжною, щоб не враховувати додаткові сили пружності, які виникають при розтягуванні (згідно із законом Гука). Оскільки кулька рухається по колу, то прискорення \vec{a} , яке надає їй рівнодійна цих сил, — це доцентрове прискорення.

За другим законом Ньютона:

$$m\vec{g} + \vec{T} = m\vec{a}.$$

У проекціях на координатні осі:

$$T \sin \alpha = ma \text{ (на вісь } X\text{);}$$

$$T \cos \alpha - mg = 0 \text{ (на вісь } Y\text{) або } T \cos \alpha = mg.$$

Поділимо перше рівняння на друге: $\frac{T \sin \alpha}{T \cos \alpha} = \frac{ma}{mg}$, отримаємо: $a = g \cdot \operatorname{tg} \alpha$.

Доцентрове прискорення визначаємо за формулою $a = \frac{v^2}{R}$. Тоді $\frac{v^2}{R} = g \cdot \operatorname{tg} \alpha$, звідки $\operatorname{tg} \alpha = \frac{v^2}{Rg}$. Підставляємо числові дані:

$$\operatorname{tg} \alpha = \frac{1,5^2 \frac{\text{М}^2}{\text{с}^2}}{0,3 \text{ м} \cdot 9,8 \frac{\text{М}^2}{\text{с}^2}} \approx 0,75, \alpha = 37^\circ.$$

Відповідь: 37° .

Задача 3. З якою максимальною швидкістю може їхати мотоцикліст по горизонтальній площині, описуючи дугу радіусом 90 м, якщо коефіцієнт тертя коліс об дорогу 0,4? На який кут від вертикалі треба відхилитися мотоциклісту, маючи швидкість руху $15 \frac{\text{М}}{\text{с}}$?

Дано:

$$R = 90 \text{ м}$$

$$\mu = 0,4$$

$$v = 15 \frac{\text{М}}{\text{с}}$$

$$v_{\max} \text{ — ?}$$

$$\alpha \text{ — ?}$$

Розв'язання:

На мотоцикліста діють три сили: сила нормальної реакції дороги \vec{N} , яка за модулем дорівнює mg , сила тертя $\vec{F}_{\text{тер}}$, напрямлена до центра кола, по якому рухається мотоцикліст, і сила тяжіння $m\vec{g}$, прикладена до центра тяжіння мотоцикліста (точка O' на мал. 56, с. 64).

Під час руху по колу мотоцикліст має нахилитися на такий кут α , щоб рівнодійна \vec{Q} сили тертя $\vec{F}_{\text{тер}}$ і сили нормальної реакції опори \vec{N} була напрямлена вздовж прямої, що проходить через центр тяжіння мотоцикліста O' (інакше виникав би обертаючий момент сили, у результаті дії якого мотоцикліст перекинувся б).

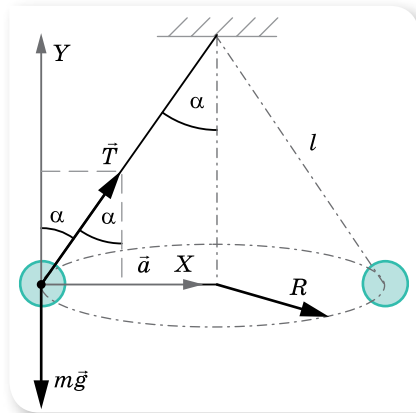

Мал. 55. Конічний маятник

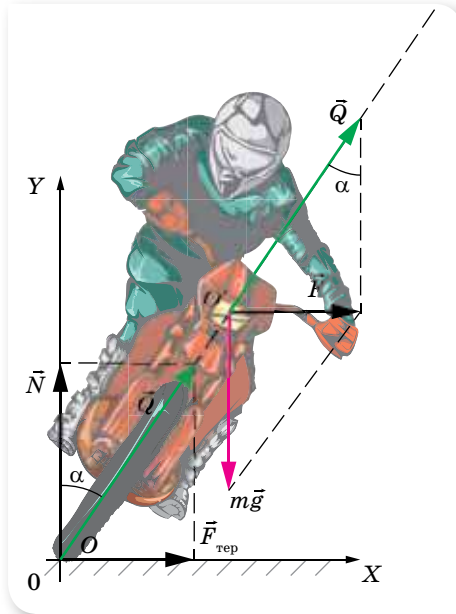

Мал. 56. Сили, що діють на мотоцикліста під час повороту

Таким чином, оскільки точки O і O' лежать на одній прямій, то точку прикладання сили Q можна перенести в точку O' . У результаті до центра тяжіння мотоцикліста виявляються прикладеними дві сили: сила тяжіння $m\vec{g}$ і \vec{Q} , рівнодійна яких \vec{F} напрямлена по горизонталі й відіграє роль доцентрової сили, до того ж за модулем сила F дорівнює силі $F_{\text{тер}}$.

За другим законом Ньютона $m\vec{g} + \vec{Q} = m\vec{a}$.

У проекціях на координатні осі: $Q \sin \alpha = ma$ (на вісь X);

$Q \cos \alpha - mg = 0$ (на вісь Y), або $Q \cos \alpha = mg$.

Поділимо перше рівняння на друге: $\frac{Q \sin \alpha}{Q \cos \alpha} = \frac{ma}{mg}$, отримаємо:

$$a = g \cdot \operatorname{tg} \alpha \text{ або } \frac{mv^2}{R} = g \cdot \operatorname{tg} \alpha, \text{ звідки } \operatorname{tg} \alpha = \frac{v^2}{gR}.$$

Щоб визначити максимальну швидкість руху мотоцикліста на повороті, врахуємо, що $F = F_{\text{тер}} \leq \mu mg$, або $\frac{mv_{\text{max}}^2}{R} \leq \mu mg$, звідки $v_{\text{max}} = \sqrt{\mu g R}$.

Після підстановки числових даних:

$$\operatorname{tg} \alpha = \frac{15^2 \frac{\text{М}^2}{\text{с}^2}}{9,8 \frac{\text{М}}{\text{с}^2} \cdot 90 \text{ м}} \approx 0,2551, \alpha \approx 14^\circ; v_{\text{max}} = \sqrt{0,4 \cdot 90 \text{ м} \cdot 9,8 \frac{\text{М}}{\text{с}^2}} \approx 18,8 \frac{\text{М}}{\text{с}}.$$

Відповідь: 14° ; $18,8 \frac{\text{М}}{\text{с}}$.

Задача 4. На горизонтальній площині лежить брусок масою $m_1 = 2$ кг. До кінця нитки, прикріпленої до бруска й перекинutoї через нерухомий

блок, підвішено тягар масою $m_2 = 0,5$ кг. Визначте силу натягу нитки, якщо коефіцієнт тертя між площиною і бруском $\mu = 0,1$. Масою нитки і блока, а також тертям у блоці знехтуйте.

Дано:

$$m_1 = 2 \text{ кг}$$

$$m_2 = 0,5 \text{ кг}$$

$$\mu = 0,1$$

$$T = ?$$

Розв'язання:

Розглянемо сили, що діють на систему брусок — тягар (мал. 57). На тягар діє сила тяжіння $m_2\vec{g}$ і сила натягу нитки \vec{T}_2 ; на брусок — сила тяжіння $m_1\vec{g}$, сила реакції опори \vec{N} , сила тертя $\vec{F}_{\text{тер}}$ та сила натягу нитки \vec{T}_1 .

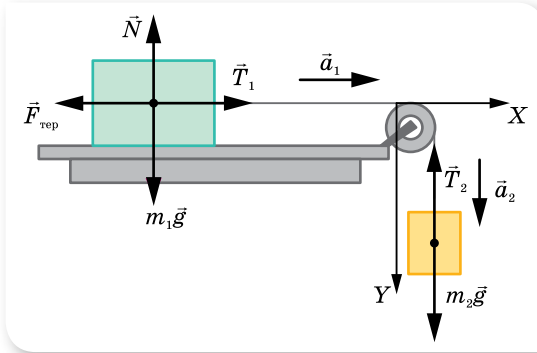

Мал. 57. Сили, що діють у системі зв'язаних тіл

З'ясуємо, рухається ця система тіл чи перебуває у спокої.

Якщо система тіл перебуває у спокої, то шукана сила натягу визначається вагою тягаря $m_2g = 4,9$ Н, а якщо система рухається, то сила натягу нитки буде меншою. Система рухатиметься, якщо $m_2g > F_{\text{тер}}$.

Оскільки брусок перебуває на горизонтальній поверхні, то сила тертя визначається як $F_{\text{тер}} = \mu m_1g = 1,96$ Н. Тож система рухається.

Запишемо систему векторних рівнянь другого закону Ньютона для бруска: $\vec{N} + m_1\vec{g} + \vec{F}_{\text{тер}} + \vec{T}_1 = m_1\vec{a}_1$, та для тягарця: $m_2\vec{g} + \vec{T}_2 = m_2\vec{a}_2$.

Перепишемо ці рівняння у проекціях на координатні осі, враховуючи, що $|\vec{a}_1| = |\vec{a}_2| = a$ і $|\vec{T}_1| = |\vec{T}_2| = T$.

$$\text{Для бруска } T - F_{\text{тер}} = m_1a; \quad N = m_1g \text{ або } T - \mu m_1g = m_1a.$$

$$\text{Для тягарця } m_2g - T = m_2a.$$

Визначимо, наприклад із першого рівняння, прискорення та підставимо його у друге.

$$a = \frac{T - \mu m_1g}{m_1} = \frac{T}{m_1} - \mu g; \quad m_2g - T = m_2 \left(\frac{T}{m_1} - \mu g \right), \text{ звідки}$$

$$T = \frac{m_1 m_2 g (\mu + 1)}{m_1 + m_2} \approx 4,3 \text{ Н.}$$

Відповідь: 4,3 Н.

Задача 5. З якою силою тисне людина на підлогу ліфта у двох випадках:

а) ліфт спускається рівноприскорено; б) рухаючись вниз, ліфт раптово зупиняється. Маса людини 75 кг, модуль прискорення в обох випадках $1 \frac{\text{м}}{\text{с}^2}$.

Дано:

$$m = 75 \text{ кг}$$

$$a = 1 \frac{\text{М}}{\text{с}^2}$$

 $P = ?$ **Розв'язання:**

У кожному випадку на людину діє сила тяжіння та сила реакції опори, тому основне рівняння динаміки однакове для обох випадків: $\vec{N} + m\vec{g} = m\vec{a}$. Зробимо малюнки до обох випадків, вісь Y спрямуємо вниз.

У першому випадку, коли ліфт спускається рівноприскорено (мал. 58), його швидкість зростає, тому вектор прискорення \vec{a} напрямлений вниз.

Рівняння руху ліфта в проекції на вісь Y :

$$-N + mg = ma.$$

$$N = mg - ma = m(g - a).$$

Оскільки $|P| = |N|$, $P = m(g - a)$.

$$P = 75 \text{ кг} \left(9,8 \frac{\text{М}}{\text{с}^2} - 1 \frac{\text{М}}{\text{с}^2} \right) = 660 \text{ Н.}$$

Такий самий результат отримаємо й у випадку, коли ліфт раптово зупиняється, піднімаючись угору. Прискорення ліфта в цьому разі також напрямлене вниз.

Під час раптової зупинки швидкість ліфта зменшується, тому вектор прискорення \vec{a} напрямлений проти напрямку руху (мал. 59): $a_y = -a$.

Рівняння руху ліфта в проекції на вісь Y у цьому випадку має вигляд: $-N + mg = -ma$.

$$N = mg + ma = m(g + a), \text{ тобто } P = m(g + a).$$

$$P = 75 \text{ кг} \left(9,8 \frac{\text{М}}{\text{с}^2} + 1 \frac{\text{М}}{\text{с}^2} \right) = 810 \text{ Н.}$$

Таким самим буде результат й у випадку, коли ліфт піднімається вгору рівноприскорено.

Висновки:

- ▶ Вага тіла не залежить від напрямку руху тіла, а лише від напрямку прискорення \vec{a} . Якщо тіло спирається на опору, яка рухається з прискоренням \vec{a} , напрямленим угору, вага тіла зростає й дорівнює $P = m(g + a)$. Виникає **перевантаження** — збільшення ваги тіла, спричинене прискореним рухом опори вертикально вгору.
- ▶ Якщо тіло разом з опорою рухається з прискоренням \vec{a} , напрямленим вертикально вниз, вага тіла зменшується й дорівнює $P = m(g - a)$.
- ▶ Якщо тіло разом з опорою вільно падає, то $a = g$ і $P = 0$. Виникає стан **невагомості**.
- ▶ Під час рівномірного піднімання або опускання опори вага тіла не змінюється.

Задача 6. З якою силою тисне пілот на сидіння літака у верхній і нижній точках «петлі Нестерова», яка є коловою траєкторією радіусом 200 м

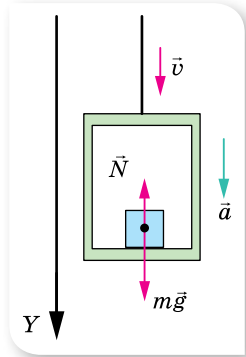

Мал. 58.
Рух ліфта з прискоренням, напрямленим вниз

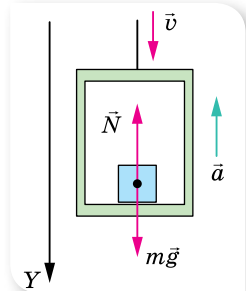

Мал. 59.
Рух ліфта з прискоренням, напрямленим угору

у вертикальній площині, якщо швидкість літака стала й дорівнює $360 \frac{\text{км}}{\text{год}}$?
Маса пілота — 75 кг.

Дано:

$$R = 200 \text{ м}$$

$$m = 75 \text{ кг}$$

$$v = 360 \frac{\text{км}}{\text{год}} =$$

$$= 100 \frac{\text{м}}{\text{с}}$$

$$P = ?$$

Розв'язання:

На пілота у верхній і нижній точках траєкторії діють сила тяжіння та сила реакції опори (крісла). Рівнодійна цих сил надає руху літака доцентрового прискорення \vec{a} , яке в обох випадках напрямлене до центра кола:
 $\vec{N} + m\vec{g} = m\vec{a}$.

Зробимо малюнок до задачі, вісь Y спрямуємо вгору (мал. 60).

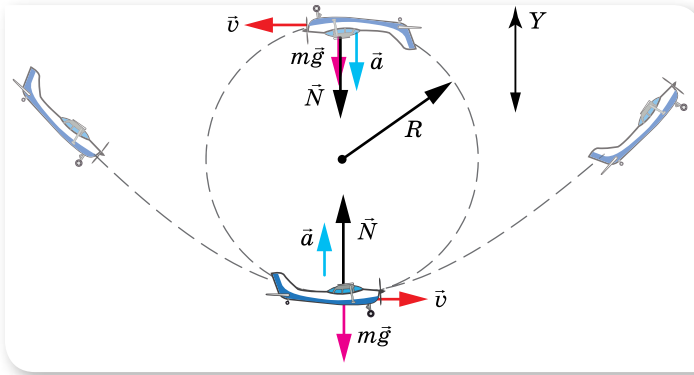

Мал. 60. Петля Нестерова

У нижній точці траєкторії сила реакції опори \vec{N} і доцентрове прискорення \vec{a} напрямлені вгору: $N - mg = ma$; $N = mg + ma = m \left(g + \frac{v^2}{R} \right)$.

Оскільки $|P| = |N|$, то $P = m \left(g + \frac{v^2}{R} \right)$.

$$P = 75 \text{ кг} \left(9,81 \frac{\text{м}}{\text{с}^2} + \frac{100^2 \frac{\text{м}^2}{\text{с}^2}}{200 \text{ м}} \right) = 4485 \text{ Н.}$$

У верхній точці траєкторії сила реакції опори \vec{N} , доцентрове прискорення \vec{a} і прискорення вільного падіння напрямлені протилежно до напрямку вибраної осі Y — униз:

$$-N - mg = -ma, \quad N = ma - mg = m \left(\frac{v^2}{R} - g \right).$$

Оскільки $|P| = |N|$, то $P = m \left(\frac{v^2}{R} - g \right)$.

$$P = 75 \text{ кг} \left(\frac{100^2 \frac{\text{м}^2}{\text{с}^2}}{200 \text{ м}} - 9,81 \frac{\text{м}}{\text{с}^2} \right) = 3015 \text{ Н.}$$

Висновок. Вага пілота у звичайному стані $P_0 = mg = 75 \text{ кг} \cdot 9,81 \frac{\text{М}}{\text{с}^2} \approx 734 \text{ Н}$.

Як впливає з розв'язку задачі, пілот зазнає перевантаження у верхній і нижній точках траєкторії. Причому перевантаження більше в нижній точці траєкторії. Під час перевантаження збільшують свою вагу і внутрішні органи організму пілота, збільшується сила, з якою вони діють один на один і на скелет. Це викликає больові відчуття, а надмірні перевантаження можуть стати небезпечними для здоров'я. Треновані пілоти витримують перевантаження до $10mg$ (зазвичай перевантаження виражають через величину g , і кажуть, що перевантаження дорівнює, наприклад, $10g$).

У верхній точці за умови $\frac{v^2}{R} = g$ можливий стан невагомості.

Зміна ваги тіла відбувається ще й у таких випадках:

1. Під час рівномірного руху тіла по опуклому мосту (мал. 61, а). Доцентрове прискорення буде напрямлене вниз, відповідно вага тіла становитиме

$$P = m \left(g - \frac{v^2}{r} \right).$$

2. Під час руху тіла по ввігнутому мосту (мал. 61, б) $P = m \left(g + \frac{v^2}{r} \right)$.

Задача 7. Як сила опору повітря впливає на вільне падіння тіла?

Розв'язання:

Розглянемо детальніше рух тіла з урахуванням сил опору середовища на прикладі руху парашутиста. Нехай парашутист здійснює затяжний стрибок, тобто певний час він рухається з нерозкритим парашутом (при цьому коефіцієнт опору повітря α_1) і далі — з відкритим парашутом (при цьому коефіцієнт опору змінюється на $\alpha_2 > \alpha_1$). Початкова швидкість дорівнює нулю.

Другий закон Ньютона для парашутиста на початку руху має вигляд $\vec{F} + m\vec{g} = m\vec{a}$. У проекціях на вісь Y (мал. 62): $mg - F = ma$. Сила опору повітря $F = a_1 v$, тоді $mg - a_1 v = ma$.

У початковий момент часу $v = 0$, отже, $a = g$. Але швидкість руху парашутиста швидко збільшується, при цьому збільшується й сила опору. Різниця $mg - a_1 v$ стає все меншою, а це означає, що при-

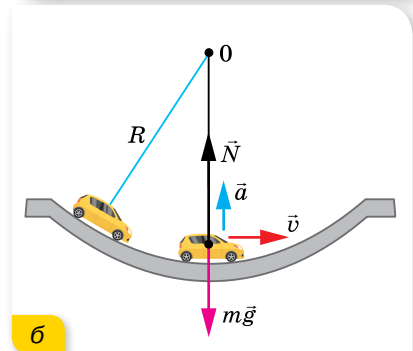
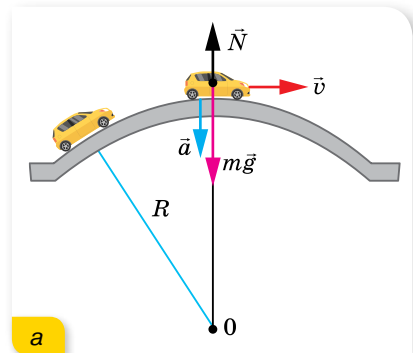

Мал. 61. Зміна ваги тіла, що рухається по мосту округлої форми

скорення руху парашутиста зменшується. Протягом деякого часу наростання швидкості та зміна сили опору уповільнюються, і рух парашутиста стає рівномірним:

$$mg - \alpha_1 v = 0, \text{ звідки } v = \frac{mg}{\alpha_1}.$$

Таким чином, на початку стрибка рух парашутиста був прискореним, із прискоренням $a = g$, далі прискорення руху зменшувалось до нуля. Швидкість руху парашутиста збільшувалась від нуля до сталого значення $v = \frac{mg}{\alpha_1}$ (розрахунки показують, що

значення цієї швидкості $50\text{--}70 \frac{\text{М}}{\text{с}}$).

Отже, як бачимо, дія сил опору повітря кардинально змінює процес вільного падіння. Падаючи в повітрі, усі тіла рухаються прискорено лише на початку руху, далі через деякий час їх рух стає рівномірним.

Що ж відбувається в момент, коли парашутист відкриває парашут? Сила опору повітря при цьому значно збільшується і стає більшою за силу тяжіння, $F_{\text{оп}} > mg$, отже, прискорення $a_{\text{д}} = g = \frac{v^2}{R}$ буде напрямлене вгору. Із часом процес повторюється: прискорення поступово зменшується до нуля, а швидкість набуває нового сталого значення: $v' = \frac{mg}{\alpha_2}$.

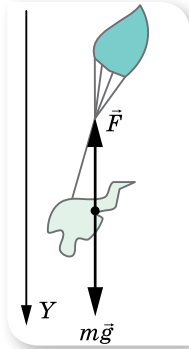

Мал. 62. Рух парашутиста на початку стрибка

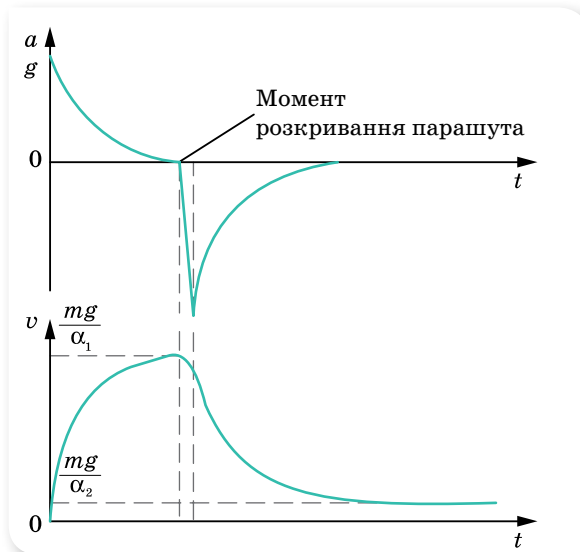

Мал. 63. Графіки залежності $a(t)$ та $v(t)$ під час зтяжного стрибка з парашутом

Графіки зміни з часом прискорення і швидкості руху парашутиста під час зтяжного стрибка наведено на малюнку 63.

ВПРАВА 10

- Дерев'яний брусок масою 2 кг тягнуть рівномірно по дошці, причепивши до пружини, жорсткість якої $100 \frac{\text{Н}}{\text{м}}$. Коефіцієнт тертя 0,3. Визначте видовження пружини.
- Підймальний кран піднімає вантаж, маса якого 1 т. Яка сила натягу троса на початку піднімання, якщо вантаж рухається при цьому з прискоренням $25 \frac{\text{М}}{\text{с}^2}$?
- Потяг, маса якого 10 т, рушаючи з місця, на шляху 50 м набирає швидкість $10 \frac{\text{М}}{\text{с}}$. Визначте коефіцієнт опору, якщо сила тяги дорівнює 14 кН.
- Вантаж масою 50 кг рівноприскорено піднімають вертикально вгору за допомогою каната протягом 2 с на висоту 10 м. Визначте силу натягу каната.
- За якого прискорення розірветься трос (міцність троса на розрив становить 15 кН), якщо ним піднімати вантаж масою 500 кг?
- Яку масу баласту треба викинути з аеростата, що рівномірно опускається, аби він почав рівномірно підніматися з такою самою швидкістю? Маса аеростата з баластом 1200 кг, піднімальна сила аеростата стала й дорівнює 8000 Н. Силу опору повітря вважайте однаковою під час піднімання та опускання.
- Сталевий вилівок, маса якого m , піднімають з води за допомогою троса, що має жорсткість k , з прискоренням a . Густина сталі ρ_1 , густина води ρ_2 . Визначте видовження троса x . Опором води знехуйте.
- Парашутистка, що летить у затяжному стрибку, до відкриття парашута має швидкість $50 \frac{\text{М}}{\text{с}}$, з відкритим парашутом її швидкість стає рівною $5 \frac{\text{М}}{\text{с}}$. Оцініть, якою була максимальна сила натягу строп парашута в момент його відкриття. Маса парашутистки з парашутом 80 кг, $g = 10 \frac{\text{М}}{\text{с}^2}$. Опір повітря пропорційний швидкості.
- У ліфті стоїть відро з водою, у якому плаває м'яч. Як зміниться глибина занурення м'яча, якщо ліфт рухатиметься з постійним прискоренням: а) вгору; б) вниз?
- Як рухається тіло під дією сили, яка періодично змінює свій напрямок на протилежний (мал. 64)? Накресліть графіки залежності проекції швидкості $v_x(t)$ та координати. Вважайте, що початкові швидкість і координата дорівнюють нулю.
- На похилій площині завдовжки 13 м і заввишки 5 м лежить вантаж, маса якого 26 кг. Коефіцієнт тертя дорівнює 0,5. Яку силу треба прикласти до вантажу вздовж площини, щоб витягнути його? Щоб стягнути? Рух вважайте рівномірним.
- З яким прискоренням рухається брусок по похилій площині з кутом нахилу 30° , якщо коефіцієнт тертя 0,2?
- Тіло сковзає рівномірно похилою площиною з кутом нахилу в 40° . Визначте коефіцієнт тертя об площину.
- Автомобіль масою 1 т підіймається по шосе з нахилом 30° під дією сили тяги 7 кН. Коефіцієнт тертя між шинами автомобіля та поверхнею шосе 0,1. Визначте прискорення автомобіля.
- Тіло вільно ковзає з вершини нерухомої похилої площини під кутом $\alpha = 30^\circ$ до горизонту. Визначте його швидкість у кінці похилої площини та час руху, якщо висота похилої площини 10 м, а коефіцієнт тертя 0,05.

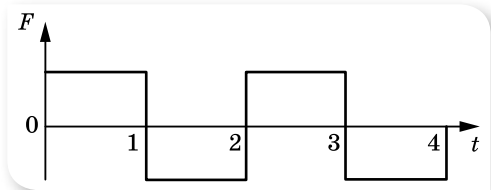

Мал. 64

16. Для рівномірного піднімання вантажу вагою 1000 Н по похилій площині, яка утворює кут 60° з вертикаллю, треба прикласти силу 600 Н. З яким прискоренням рухатиметься вантаж униз, якщо його відпустити?
17. На похилій площині висотою $h = 3$ м і довжиною $l = 5$ м лежить тіло масою $m = 10$ кг. Яку горизонтальну силу F необхідно прикласти до тіла, щоб воно рівномірно рухалось по площині?
18. За який час тіло зісковзне з вершини похилої площини висотою $h = 2$ м і кутом при основі $\alpha = 45^\circ$, якщо граничний кут, за якого тіло може не зісковзувати з площини, $\beta = 30^\circ$?
19. По похилій площині, що утворює з горизонтом кут $\alpha = 30^\circ$, кидають знизу вгору тіло. Воно протягом $t_1 = 2$ с проходить відстань $l = 16$ м, після чого починає зісковзувати вниз. За який час тіло зісковзне донизу? Який коефіцієнт тертя між тілом і поверхнею площини?
20. Тіло масою m міститься на площині, кут нахилу якої можна змінювати від 0 до 90° . Накресліть графік залежності сили тертя між тілом і площиною від кута нахилу площини до горизонту. Коефіцієнт тертя μ .
21. Автомобіль, маса якого 2 т, проїжджає по опуклому мосту, що має радіус кривизни 40 м, зі швидкістю $36 \frac{\text{км}}{\text{год}}$. З якою силою тисне автомобіль на середину моста?
22. Визначте силу натягу нитки конічного маятника в момент, коли нитка утворює кут 60° з вертикаллю. Маса кульки — 100 г, швидкість її руху — $2 \frac{\text{М}}{\text{с}}$, довжина нитки — 40 см.
23. Кулька масою 200 г, що прив'язана ниткою до підвісу, рухаючись із постійною швидкістю, описує в горизонтальній площині коло. Визначте швидкість кульки та період її обертання по колу, якщо довжина нитки 1 м, а її кут з вертикаллю дорівнює 60° .
24. Кулька масою 500 г, підвішена на нерозтяжній нитці завдовжки 1 м, здійснює коливання у вертикальній площині. Визначте силу натягу нитки в момент, коли вона утворює з вертикаллю кут 60° . Швидкість кульки в цю мить — $1,5 \frac{\text{М}}{\text{с}}$.
25. Який найменший радіус кола, по якому може їхати ковзанняр, що рухається зі швидкістю $20 \frac{\text{км}}{\text{год}}$, якщо коефіцієнт ковзання між ковзанами й поверхнею льоду 0,2? Який найбільший кут нахилу ковзанняра від вертикалі, за якого він ще не буде падати на заокругленні?
- 26.¹ Відерце з водою обертають у вертикальній площині на мотузці завдовжки 0,5 м. З якою найменшою швидкістю необхідно його обертати, щоб у верхній точці вода не вилівалася?
27. Посудина, що має форму зрізаного конуса з діаметром дна 20 см і кутом нахилу стінок до горизонту 60° , може обертатись навколо вертикальної осі. На дні посудини міститься кулька. За якої кутової швидкості обертання посудини кулька підніметься й буде викинута з посудини? Тертя не враховуйте.
28. Брусок, маса якого 400 г, під дією вантажу, що має масу 100 г (мал. 65), рухаючись зі стану спокою, проходить за 2 с шлях 80 см. Визначте коефіцієнт тертя.
29. На шнурі, перекинутому через нерухомий блок, підвісили вантажі, маси яких 0,3 і 0,2 кг. З яким прискоренням рухається система? Яка сила натягу шнура під час руху?
30. Маневровий тепловоз, маса якого 100 т, тягне два вагони, кожний з яких має масу 50 т, із прискоренням $0,1 \frac{\text{М}}{\text{с}^2}$. Визначте силу тяги тепловоза та силу натягу зчепів, якщо коефіцієнт опору рухові дорівнює 0,006.

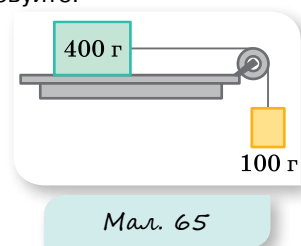

Мал. 65

¹ Після § 11 буде розглянуто ще один спосіб розв'язання цієї задачі.

31. На нитці, перекинутій через нерухомий блок, підвісили вантажі, маси яких 0,3 і 0,34 кг. За 2 с від початку руху кожний вантаж пройшов шлях 1,2 м. Визначте прискорення вільного падіння на підставі даних досліду.
32. На кінцях нитки, перекинутої через нерухомий блок, підвісили тіла, маса кожного 240 г. Який додатковий вантаж треба покласти на одне з тіл, щоб кожне з них за 4 с змістилося на 160 см?
33. Через невагомий блок, закріплений на ребрі призми, грані якої утворюють кути α і β з горизонтом, перекинута нитка (мал. 66). До кінців нитки прикріплено вантажі масами m_1 і m_2 . Вважати, що вантаж $\bar{v} = \text{const}$ опускається. Визначте прискорення вантажів і силу натягу нитки. Тертям знехтуйте.
34. Визначте прискорення a_1 і a_2 тіл масами m_1 і m_2 , а також силу натягу нитки в системі, зображеній на малюнку 67. Масою блока й тертям знехтуйте.
- Вказівка:** оскільки тіло m_2 закріплене на рухомому блоці, то воно проходить удвічі меншу відстань порівняно з відстанню, що її проходить тіло m_1 , відповідно $a_1 = 2a_2$.
35. Два тіла масами $m_1 = 4$ кг та $m_2 = 8$ кг, які зв'язані ниткою, ковзають одне за одним по поверхні похилої площини, кут нахилу якої до горизонту $\alpha = 30^\circ$. Коефіцієнт тертя між першим тілом і площиною $\mu_1 = 0,1$, а між другим тілом і площиною $\mu_2 = 0,2$. Яка сила натягу нитки між тілами?
36. З яким прискоренням має рухатись візок (мал. 68), щоб розташування тіл не змінювалось? Коефіцієнт тертя 0,3.
37. Пілот діє на сидіння крісла літака в нижній точці «петлі Нестерова» із силою 7,1 кН. Маса пілота — 80 кг, радіус петлі — 250 м. Визначте швидкість літака.
38. Космічна ракета під час старту з поверхні Землі рухається вертикально з прискоренням $20 \frac{M}{C^2}$. Визначте вагу льотчика-космонавта в кабіні, якщо його маса 80 кг. Якого перевантаження він зазнає?
39. У ліфті стоїть контейнер, маса якого 60 кг. Визначте його вагу на початку й наприкінці підняття, а також на початку й наприкінці опускання. Прискорення (за модулем) ліфта в усіх випадках дорівнює $2 \frac{M}{C^2}$.
40. Космічний корабель робить м'яку посадку на Місяць ($g_M = 1,6 \frac{M}{C^2}$), рухаючись сповільнено у вертикальному напрямку (відносно Місяця) зі сталим прискоренням $a = 8,4 \frac{M}{C^2}$. Скільки важить космонавт масою 70 кг, який перебуває в цьому кораблі?
41. З якою швидкістю автомобіль має проїжджати середину опуклого моста радіусом 40 м, щоб пасажир на мить опинився у стані невагомості?
42. Визначте, у скільки разів зменшується вага тіла на екваторі внаслідок добового обертання Землі та якої тривалості має бути доба на Землі, щоб тіла на екваторі перебували у стані невагомості.
43. Дитина, маса якої 50 кг, спустившись на санках з гірки, проїхала по горизонтальній дорозі (до зупинки) шлях 20 м за 10 с. Визначте силу тертя та коефіцієнт тертя.

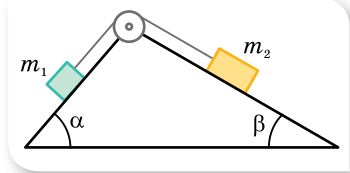

Мал. 66

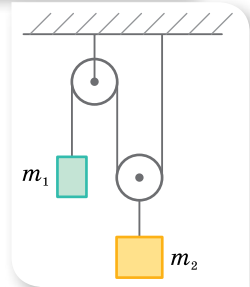

Мал. 67

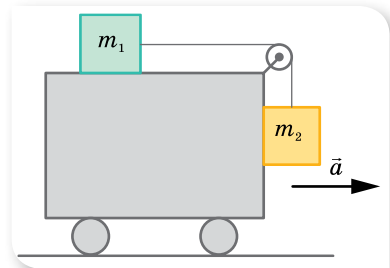

Мал. 68

44. Через який час після аварійного гальмування зупиниться автобус, що рухається зі швидкістю $12 \frac{\text{М}}{\text{С}}$, якщо коефіцієнт тертя дорівнює 0,4?
45. Визначте найменший радіус дуги для повороту автомашини, що рухається по горизонтальній дорозі зі швидкістю $36 \frac{\text{КМ}}{\text{ГОД}}$, якщо коефіцієнт тертя ковзання коліс об дорогу становить 0,25.
46. Парашутист із парашутом має масу 120 кг. Після розкриття парашута він опускається зі швидкістю $6 \frac{\text{М}}{\text{С}}$. Визначте коефіцієнт опору повітря.
47. Дві однакові сталеві кульки одночасно починають падати без початкової швидкості, одна — у в'язкій рідині, інша — у повітрі. У чому відмінність рухів кульок? Побудуйте графік залежності швидкості руху кульок від часу.
48. Два дерев'яні бруски, кожний з яких має масу 1 кг, лежать на дошці (мал. 69). Яку силу потрібно прикласти на початку рівномірного руху, щоб витягнути нижній брусок з-під верхнього? Коефіцієнт тертя на обох поверхнях нижнього бруска дорівнює 0,3.
49. На аркуш паперу, що лежить на столі, поставили склянку з водою. З яким прискоренням треба рухати аркуш, щоб склянка почала ковзати назад відносно паперу? Коефіцієнт тертя між склянкою й папером дорівнює 0,3. Чи зміниться результат досліду, якщо склянка буде порожньою? Перевірте.
50. Диск обертається в горизонтальній площині зі швидкістю $30 \frac{\text{ОБ}}{\text{ХВ}}$. На відстані 20 см від осі обертання на диску лежить тіло масою 1 кг. Яким має бути коефіцієнт тертя ковзання, щоб тіло злетіло з диска?

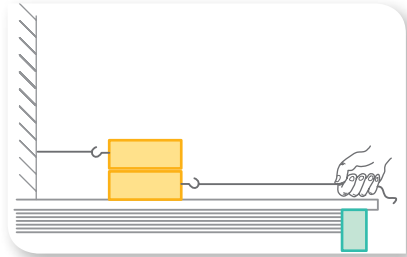

Мал. 69



Експериментуємо

1. Дослідіть залежність рівнодійної двох сил, що діють на тіло під кутом α , від величини цього кута.
2. Дослідіть залежність зміщення початкового положення кінця стержня, розміщеного під кутом до горизонту (мал. 70) під час падіння його на горизонтальну площину від кута α .

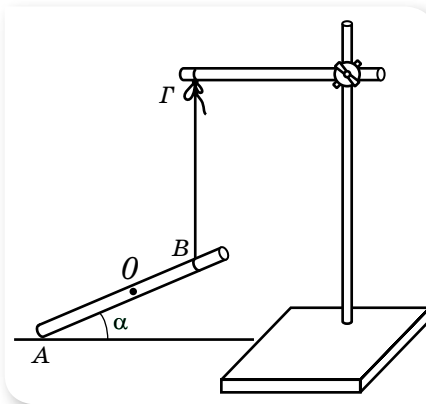

Мал. 70

3. Визначте модуль сили натягу нитки, за якої нитка розірветься. Запропонуйте кілька способів.
4. Визначте модуль сили тертя кочення.
5. Визначте коефіцієнт тертя між частинками сипкої речовини.

§ 11

Дія законів Ньютона в неінерціальних системах відліку

Опис руху в неінерціальних системах відліку. Закони Ньютона в тому вигляді, як ми їх вивчили, виконуються лише в інерціальних системах відліку. На практиці часто доводиться розв'язувати задачі, у яких необхідно вміти описати рух із погляду спостерігача, що перебуває в неінерціальній системі відліку, особливо в тих випадках, коли відносно цієї системи відліку тіло перебуває у стані спокою. Нагадаємо, **неінерціальна система відліку** — це система відліку, у якій причиною виникнення прискорення руху тіл є не лише взаємодія тіл, а й прискорений рух самої системи відліку.

Нехай у вагоні потяга, що набирає швидкість, а отже, рухається з прискоренням \vec{a} , висить на нитці кулька (мал. 71, а). Відносно землі (інерціальної системи відліку K) кулька має таке саме прискорення, як і вагон потяга, і воно спричинене рівнодійною \vec{F} сил тяжіння $m\vec{g}$ і натягу нитки \vec{T} . Другий закон Ньютона в цьому разі має вигляд $\vec{F} = m\vec{a}$.

Відносно вагона (неінерціальної системи відліку K') кулька перебуває у стані спокою (мал. 71, б). У цьому разі сила \vec{F} має бути скомпенсована. Такою силою є **сила інерції** $\vec{F}_{\text{ін}}$. Другий закон Ньютона в цьому випадку записується у вигляді $\vec{F} + \vec{F}_{\text{ін}} = 0$.

Сила інерції. Сила інерції зумовлена не взаємодією тіл, а прискореним рухом самої системи відліку відносно інерціальної системи відліку. Сили інерції напрямлені завжди протилежно до прискорення руху самої системи відліку.

Таким чином, для визначення сил інерції в неінерціальних системах відліку спочатку необхідно визначити суму сил $\sum \vec{F}$, що діють на дане тіло в «нерухомій» (інерціальній) системі відліку. Сили інерції будуть дорівнювати цій сумі, взятій із протилежним знаком. Іншими словами, сили інерції, що діють на

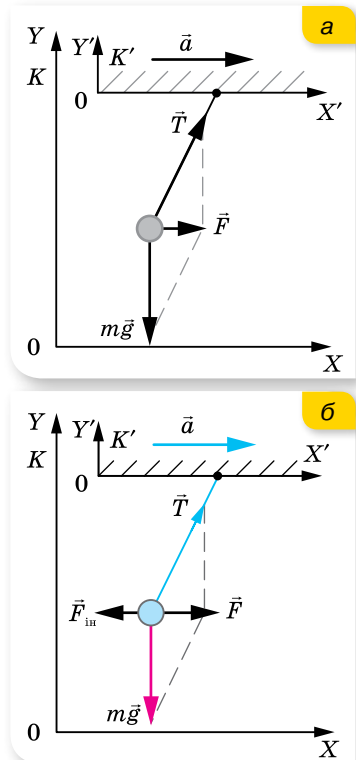

Мал. 71. Сили, що діють на кульку: а — в інерціальній системі відліку; б — у неінерціальній

тіло в неінерціальній системі відліку, визначаються добутком маси тіла на прискорення самої системи відліку.

Основне рівняння динаміки в неінерціальних системах відліку за формою аналогічне рівнянню другого закону Ньютона, але в нього, крім «сил, що реально діють», входять сили інерції: $\vec{F} + \vec{F}_{\text{ін}} = 0$.

Сила інерції прикладена до тіла, але неможливо вказати тіло, з яким відбувається взаємодія, тому для сили інерції третій закон Ньютона не може бути застосований.

Дію сили інерції відчували майже ви всі, коли падали уперед за різкого гальмування, наприклад, автобуса чи трамвая.

За властивостями сила інерції схожа на силу земного тяжіння. Під дією сили тяжіння всі тіла рухаються з однаковим прискоренням, тобто $F_{\text{тер}} \sim m$. Сили інерції надають тілам також відповідного прискорення, з яким рухається неінерціальна система відліку, тобто $F_{\text{ін}} \sim m$. (Еквівалентність сил інерції і гравітаційних сил покладена Ейнштейном в основу загальної теорії відносності. Про це ви дізнаєтесь згодом.)

Таким чином, властивості сил інерції такі:

- а) вони неінваріантні відносно переходу з однієї неінерціальної системи відліку в іншу;
- б) вони не підпорядковуються третьому закону Ньютона;
- в) вони є зовнішніми силами відносно рухомого тіла;
- г) вони пропорційні масі тіла;
- д) рух тіла під дією сил інерції аналогічний рухові у гравітаційному полі.

Опис руху в неінерціальних системах відліку, що обертаються з постійною кутовою швидкістю. Розглянемо рух тіла в неінерціальній системі відліку K' , що обертається відносно інерціальної K з постійною кутовою швидкістю. Прикладом такого руху може бути рух кульки, що закріплена на одному з кінців пружини, а другим кінцем пружина кріпиться до осі диска, який може обертатись (мал. 72). Якщо диск не обертається — пружина не деформована. Під час розкручування диска кулька розтягує пружину доти, поки сила пружності не набуває значення $F_{\text{пр}} = ma = m\omega^2 R$. Відносно інерціальної системи відліку (Землі) кулька рухається по колу з доцентровим прискоренням, яке надає йому сила пружності.

Відносно неінерціальної системи відліку K' (диска) кулька нерухома. Тобто сила пружності зрівноважується силою інерції (у цьому випадку її називають **відцентровою силою інерції** $\vec{F}_{\text{в.ц.}}$), яка напрямлена вздовж радіуса диска від осі його обертання.

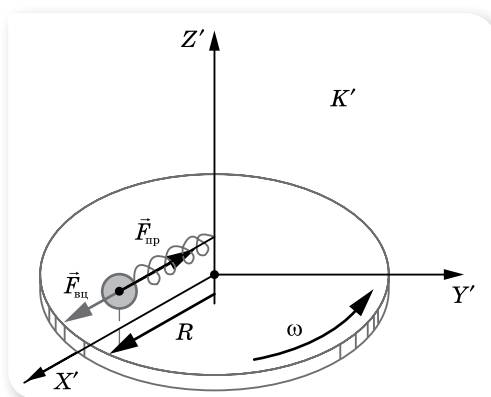

Мал. 72. Рух тіла в неінерціальній системі відліку, що обертається



Мал. 73. Рух ядра під дією сили натягу троса

Відцентрова сила інерції. Відцентрова сила інерції, як і будь-яка сила інерції, існує лише в неінерціальній системі відліку і зникає з переходом в інерціальну (тобто є неінваріантною величиною).

Ще одним прикладом дії відцентрової сили інерції є розкручування молота («ядра», закріпленого на тросі) (мал. 73). Відносно інерціальної системи відліку (Землі) ядро рухається по колу, отже, має доцентрове прискорення, яке надає йому сила пружності (сила натягу троса). Відносно спортсмена, який обертається, ядро нерухоме, отже, на нього крім сили натягу троса діє ще й відцентрова сила інерції, напрямлена проти доцентрового прискорення.

Майже в усіх розв'язаних нами задачах ми не враховували обертання Землі й вважали її інерціальною системою відліку. У точних розрахунках необхідно враховувати відцентрову силу інерції, що діє на тіла, які обертаються разом із Землею. Так, у § 8 ми вже дослідили вплив добового обертання Землі на значення \vec{g} залежно від широти місцезнаходження.

Сила Коріоліса. Окрім відцентрової сили інерції, у неінерціальній системі відліку, що обертається, існує ще й сила інерції Коріоліса.

Сила Коріоліса — це сила інерції, що діє в неінерціальній системі відліку, яка обертається з кутовою швидкістю $\vec{\omega}$ на тіло, що рухається зі швидкістю \vec{v} .

Сила Коріоліса перпендикулярна до вектора $\vec{\omega}$ і діє у площині, перпендикулярній до осі обертання системи, вона перпендикулярна до вектора швидкості руху тіла, а отже, змінює тільки напрямок швидкості, не змінюючи її модуля.

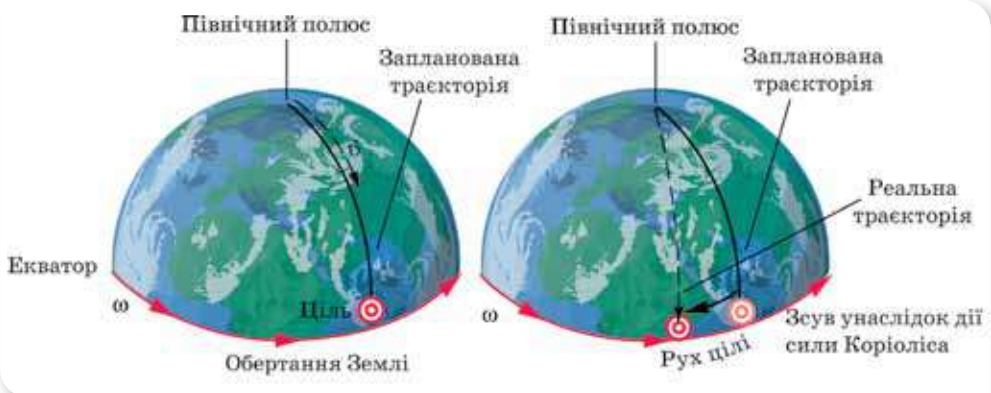

Мал. 74. Дія сили Коріоліса

Сила Кориоліса відхиляє на схід тіла, що вільно падають. Це відхилення пропорційне косинусу широти місцезнаходження, отже, воно максимальне на екваторі й дорівнює нулю на полюсах. Так, під час падіння тіла на екваторі з висоти 30 м відхилення становить 3,6 мм. Силу Кориоліса необхідно враховувати для точного наведення на ціль під час стрільби на далекі відстані (мал. 74).

У Північній півкулі праві береги річок, що течуть на південь, завжди високі. Це зумовлено їх підмиванням завдяки дії сил інерції Кориоліса (мал. 75).



Мал. 75. Береги річок

Ще одним прикладом прояву сили Кориоліса є поворот площини коливань маятника (про це детальніше в 11 класі).



ЗНАЮ, ВМЮ, РОЗУМІЮ

1. Яка система відліку називається неінерціальною?
2. Що таке сили інерції? У чому їх особливість?
3. Що таке відцентрова сила інерції? У чому її особливість?
4. Що таке сила Кориоліса? Які прояви цієї сили?



Приклади розв'язування задач

Задача 1. По похилій площині завдовжки 2,5 м одночасно почали рух два тіла: перше — вгору з початковою швидкістю $50 \frac{\text{см}}{\text{с}}$, друге — вниз без початкової швидкості. Визначте час зустрічі тіл. Тертя не враховуйте.

Дано:

$$L = 2,5 \text{ м}$$

$$v = 50 \frac{\text{см}}{\text{с}} = 0,5 \frac{\text{м}}{\text{с}}$$

$$t - ?$$

Розв'язання:

1. Розв'яжемо задачу в системі відліку, пов'язаній із Землею, тобто в інерціальній системі.

Виберемо координатні осі системи відліку так, як показано на малюнку 76, і запишемо рівняння руху тіл у ній.

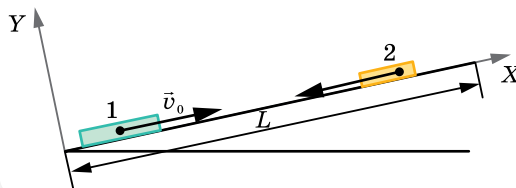

Мал. 76. Рух тіл в інерціальній системі відліку

Для першого тіла $x_1 = v_0 t - \frac{at^2}{2}$, для другого — $x_2 = L - \frac{at^2}{2}$.

Прискорення руху тіл визначається лише кутом нахилу площини й буде однаковим за модулем для обох тіл. У момент зустрічі координати тіл $x_1 = x_2$, $v_0 t - \frac{at^2}{2} = L - \frac{at^2}{2}$, звідки $t = \frac{L}{v_0}$.

Підставляючи числові дані, отримуємо: $t = 5$ с.

2. Розв'яжемо задачу в неінерціальній системі відліку, пов'язаній з тілом 2 (мал. 77).

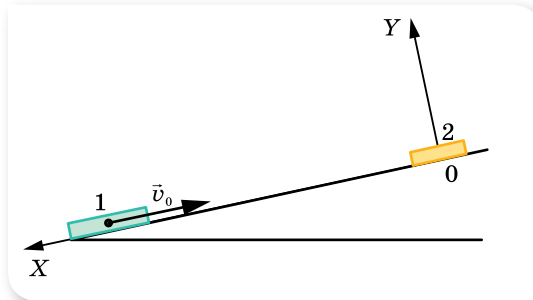

Мал. 77. Рух тіл в неінерціальній системі відліку

У такій системі відліку тіло 2 нерухоме, а перше рухається рівномірно і прямолінійно зі швидкістю v_0 . Час руху тіла: $t = \frac{L}{v_0} = 5$ с.

Відповідь: 5 с.

Зверніть увагу! У кінематиці можна розв'язувати задачі і в інерціальній, і в неінерціальній системах відліку. Крім того, розв'язання задачі в неінерціальній системі відліку простіше.

Задача 2. Клин, на поверхні якого лежить брусок, рухається вертикально вгору з прискоренням \vec{a} . Брусок зісковзує вниз. Кут нахилу клина α . Визначте прискорення бруска під час руху по поверхні клина за умови, що поверхня клина гладенька ($\mu = 0$).

Дано:

\vec{a}

α

$\mu = 0$

$b = ?$

Розв'язання:

Розв'яжемо задачу в неінерціальній системі відліку (рухомий клин), яка рухається з прискоренням \vec{a} вертикально вгору відносно інерціальної системи відліку (Землі).

У неінерціальній системі відліку на брусок діють сили (мал. 78): $m\vec{g}$ — сила тяжіння, \vec{N} — сила реакції опори, $\vec{F}_{\text{ин}}$ — сила інерції, яка прикладе-

на до тіла й напрямлена протилежно вектору прискорення рухомої системи (клина). Рівнодійна цих сил надає бруску прискорення \vec{b} , з яким він зісковзує вниз відносно неінерціальної системи відліку.

Спроектуємо вказані сили на координатні осі:

$$mg \sin \alpha + ma \sin \alpha = mb \quad (\text{на вісь } X),$$

$$N - mg \cos \alpha - ma \cos \alpha = 0 \quad (\text{на вісь } Y).$$

Розв'язуючи систему рівнянь, отримуємо: $b = (g + a) \sin \alpha$.

Відповідь: $b = (g + a) \sin \alpha$.

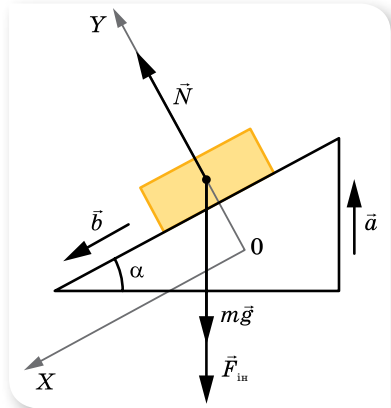

Мал. 78. Сили, що діють у неінерціальній системі відліку: клин, що рухається з прискоренням \vec{a} вертикально вгору відносно інерціальної системи відліку (Землі)

Задача 3. Відро з водою обертають у вертикальній площині на мотузці завдовжки l . З якою найменшою швидкістю необхідно обертати відро, щоб вода не виліталася з відра у верхній точці? Розв'яжіть задачу в інерціальній і неінерціальній системах.

Дано:

$$\frac{l}{v_{\min}} - ?$$

Розв'язання:

Розв'яжемо задачу в інерціальній системі відліку (мал. 79) — відносно Землі.

У цій системі на воду діють дві сили: $m\vec{g}$ — сила тяжіння та \vec{N} — сила тиску дна відра. Рівнодійна цих сил надає воді доцентрового прискорення $a = \frac{v^2}{l}$.

$$\text{У проекціях на вісь } X: mg + N = \frac{mv^2}{l}.$$

Мінімальна швидкість обертання відра визначається з умови $N = 0$. Отже, $v_{\min} = \sqrt{gl}$.

Розв'яжемо задачу в неінерціальній системі відліку (мал. 79, б). Оберемо за тіло відліку воду, і зв'яжемо з нею систему координат. У цьому разі сама система відліку обертатиметься навколо нерухомої Землі.

Відносно неінерціальної системи відліку вода нерухома, отже, рівнодійна сил дорівнює нулю.

У проекціях на вісь X : $mg + N - F_{\text{вц}} = 0$, де відцентрова сила інерції $F_{\text{вц}} = \frac{mv^2}{l}$.

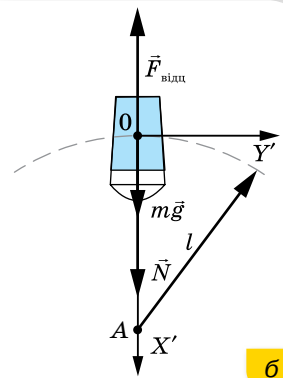
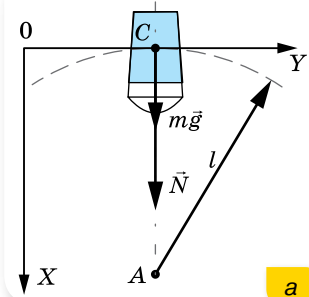

Мал. 79. Сили, що діють на воду: а — в інерціальній системі відліку; б — у неінерціальній системі відліку

Мінімальна швидкість обертання відра визначається з умови $N = 0$.

Отже, $v_{\min} = \sqrt{gl}$.

Відповідь: $v_{\min} = \sqrt{gl}$.

ВПРАВА 11

1. Яким має бути горизонтальне прискорення автомобіля, щоб стійке положення пасажера відповідало куту його нахилу 45° ?
2. У ліфті, який під час руху вниз має прискорення $1 \frac{m}{c^2}$, людина випустила з рук портфель. Яке прискорення матиме портфель відносно ліфта та Землі?
3. На горизонтальній дошці лежить вантаж. Коефіцієнт тертя між дошкою і вантажем $0,1$. Яке прискорення в горизонтальному напрямку слід надати дошці, щоб вантаж міг з неї зісковзнути?
4. Тіло масою m рухається вниз по похилій площині. Визначте прискорення, з яким зісковзує тіло з похилої площини, та силу реакції опори, якщо кут нахилу площини α , а коефіцієнт тертя між тілом і площиною μ . Розв'яжіть задачу в неінерціальній та інерціальній системах відліку.
5. Клин, на поверхні якого розміщено брусок, рухається вертикально вгору з прискоренням \vec{a} . Брусок зісковзує вниз. Кут нахилу клина α . Визначте прискорення бруска під час руху по поверхні клина за наявності тертя ($\mu \neq 0$).
6. Гладенький клин ($\mu = 0$), на поверхні якого міститься брусок, рухається ліворуч із прискоренням \vec{a} . Брусок зісковзує вниз. Кут нахилу клина α . Визначте прискорення бруска під час руху по поверхні клина.
7. Клин, на поверхні якого міститься брусок, рухається ліворуч. Яким має бути прискорення клина, щоб брусок не ковзав по його поверхні? Кут нахилу клина $\alpha = 45^\circ$, коефіцієнт тертя між бруском і поверхнею клина $\mu = 0,2$.
8. Невелике тіло масою m зісковзує без тертя з поверхні сфери, радіус якої R . На якій висоті тіло відірветься від поверхні сфери?

§ 12

Момент сили. Рівновага тіла

Абсолютно тверде тіло. Точка прикладання сили. Ми детально розглянули закони кінематики та динаміки поступального руху матеріальної точки. Але знання законів поступального руху однієї матеріальної точки буває недостатнім для опису руху всього тіла. У складніших випадках дослідження законів руху здійснюється за допомогою моделі — *абсолютно твердого тіла*.

Абсолютно тверде тіло можна розглядати як систему жорстко зв'язаних матеріальних точок, розміщених на незмінних відстанях одна від одної.

Замість поняття «абсолютно тверде тіло» часто вживають термін «тверде тіло». Цією моделлю зручно користуватись у тих випадках, коли деформаціями фізичних тіл можна знехтувати.

Для твердого тіла, крім модуля й напрямку діючої сили, важливою характеристикою сили є точка тіла, до якої вона прикладена. Від точки прикладання сили принципово залежить результат дії сили на тіло. Наприклад, сила \vec{F} , прикладена до середини бокового краю книжки (точка A) напрямлена паралельно поверхні стола, де лежить книжка, викликає ковзання книги по столу в напрямку дії сили (мал. 80, а). Якщо точку прикладання сили \vec{F} перенести з точки A у точку C , що лежить на продовженні прямої, уздовж якої діє сила (лінії дії сили), то результат дії сили не зміниться (мал. 80, б). А якщо цю саму силу прикласти в точці B до краю книжки, то книжка почне повертатися (мал. 80, в).

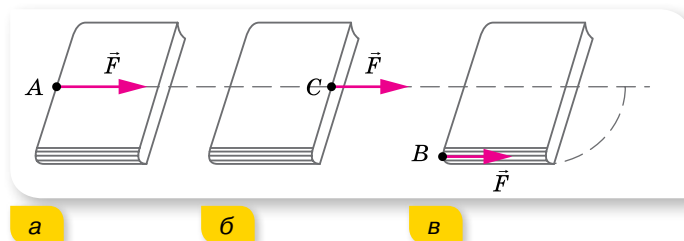

Мал. 80. Точки прикладання сили

Досліди свідчать, що *дія сили не змінюється, якщо точку прикладання сили переносити вздовж лінії дії сили.*

Центр тяжіння тіла. Окрім точки прикладання сили, для встановлення характеру руху твердого тіла важливо знати, де міститься його центр тяжіння. **Центром тяжіння** тіла називають точку C всередині тіла (або поза ним), відносно якої сума моментів сил тяжіння, які діють на окремі частини тіла, дорівнює нулю. (Для деяких практичних завдань потрібно знати **центр маси**, його ще називають **центром інерції**.) Це точка, що характеризує розподіл маси в тілі або системі тіл. Найчастіше поняття «центр маси» застосовують, розглядаючи рух не одного тіла, а спільний рух декількох взаємодіючих тіл. Наприклад, рух планет Сонячної системи, системи «Земля — Місяць» (детальніше про це — в § 46).

В однорідному полі тяжіння положення центра мас тіла збігається з положенням центра тяжіння.

Положення центра тяжіння плоского тіла можна визначити за допомогою виска (мал. 81).

Якщо тіло має центр симетрії, то центр тяжіння збігається із центром симетрії; якщо тіло має вісь симетрії, його центр тяжіння лежить на цій осі; якщо тіло має площину симетрії, його центр тяжіння лежить у цій площині. Центр тяжіння може міститись і поза тілом, наприклад, у кільця, м'яча чи сірникової коробки.

Момент сили. Будь-який рух твердого тіла можна розглядати як сукупність поступального й обертового

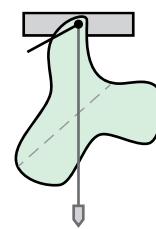
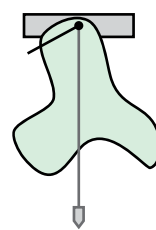

Мал. 81.
Визначення
центра
тяжіння
плоского тіла

рухів. Величина, яка характеризує обертальну дію сили на тверде тіло, називається *моментом сили*.

Нехай силу \vec{F} прикладено до точки A твердого тіла (мал. 82).

Момент сили \vec{M} відносно нерухомої точки O визначається векторним добутком радіуса-вектора \vec{r} , проведеного з точки O в точку прикладання сили A , та вектором сили \vec{F} , $\vec{M} = [\vec{r} \cdot \vec{F}]$. Модуль цього вектора $M = Fr \sin \alpha$, де α — кут між векторами \vec{r} і \vec{F} (мал. 82).

Одиниця моменту сили в СІ — ньютон на метр, $1 \text{ Н} \cdot \text{м}$.

Найкоротшу відстань від осі обертання до лінії дії сили називають *плечем сили* й позначають літерою d (мал. 82). Оскільки $\sin(180^\circ - \alpha) = \sin \alpha$, то $d = r \sin \alpha$.

Тоді момент сили можна записати як добуток модуля сили та її плеча: $M = Fd$.

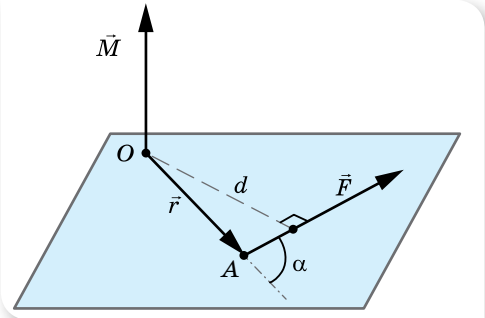

Мал. 82. Визначення моменту сили

МАТЕМАТИЧНА ДОВІДКА

Векторним добутком $\vec{a} \times \vec{b}$ або $[\vec{a} \cdot \vec{b}]$ двох векторів називається вектор \vec{c} , який відповідає наступним умовам:

1) модуль вектора \vec{c} рівний добутку модулів векторів \vec{a} і \vec{b} на синус кута між ними $|\vec{c}| = |\vec{a}| \cdot |\vec{b}| \cdot \sin \varphi$;

2) вектор \vec{c} нормальний до площини, побудованої на векторах \vec{a} і \vec{b} ;

3) вектор \vec{c} напрямлений так, що з його кінця найкоротший поворот від вектора \vec{a} до \vec{b} відбувається проти руху годинникової стрілки. Іншими словами, вектори \vec{a} , \vec{b} , \vec{c} утворюють праву трійку.

Скалярним добутком (\vec{a}, \vec{b}) двох векторів \vec{a} і \vec{b} буде скалярна величина (число), що дорівнює добутку модулів цих векторів, помноженого на косинус кута між ними: $(\vec{a}, \vec{b}) = |\vec{a}| \cdot |\vec{b}| \cdot \cos \varphi$, $(0 \leq \varphi \leq \pi)$.

Якщо вектори співнаправлені, то скалярний добуток таких векторів є добутком їх довжин.

Якщо вектори протилежно напрямлені, то скалярний добуток таких векторів дорівнює негативному добутку їх довжин.

Скалярний добуток перпендикулярних векторів дорівнює 0.

Скалярний добуток векторів, які утворюють тупий кут, є від'ємним.

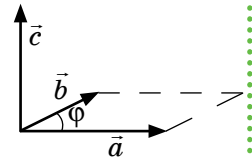

Момент сили називають ще *обертальним моментом*. Прийнято вважати момент сили *від'ємним*, якщо тіло обертається під дією цієї сили *проти годинникової стрілки*, і *додатним*, якщо тіло обертається *за годинниковою стрілкою*.

Вектор моменту сили напрямлений уздовж осі обертання (мал. 82).

З означення моменту сили стає зрозумілим, чому обертання тіла, що має нерухому вісь, може спричинити лише сила, не паралельна цій осі й така, що її не перетинає.

Досить часто трапляється дія двох рівних за модулем паралельних сил, які напрямлені у протилежних напрямках. Такі сили називають *парою сил*.

Розглянемо випадок, зображений на малюнку 83, а. Обидві сили обертають тіло за годинниковою стрілкою, і їхні моменти $M_1 = Fd_1$ та $M_2 = Fd_2$. Тоді момент пари сил визначається алгебраїчною сумою моментів $M = Fd_1 + Fd_2 = F(d_1 + d_2) = Fl$, де l — *плече пари сил* є найкоротшою відстанню між напрямками дії сил.

Такий самий результат отримуємо й у випадку, зображеному на малюнку 83, б. Тут момент $M_1 = Fd_1$ — від'ємний, а момент $M_2 = Fd_2$ — додатний. Момент пари сил $M = -Fd_1 + Fd_2 = F(d_2 - d_1) = Fl$.

Таким чином, *момент пари сил відносно будь-якої осі обертання дорівнює добутку однієї із сил на плече пари*. Іншими словами, пара сил не має рівнодійної та обертає тіло, на яке вона діє.

Прикладами обертання тіла під дією пари сил є обертання гайки, яку закручують; обертання звареного яйця на поверхні стола, якщо його розкрутити великим і вказівним пальцями; обертання стрілки компаса в магнітному полі Землі тощо.

Умови рівноваги тіла. Розглянемо окремий випадок руху, коли рівнодійна сил і моментів сил, прикладених до тіла, дорівнює нулю. У цьому разі тіло або перебуває у стані спокою (статична рівновага), або його центр тяжіння рухається з постійною швидкістю (динамічна рівновага). У загальному випадку *рівновагою тіла* називають такий стан механічної системи, у якому тіло залишається нерухомим відносно вибраної інерціальної системи відліку. (При цьому відносно будь-якої іншої інерціальної системи відліку центр тяжіння тіла рухатиметься поступально з постійною швидкістю.)

Згідно з другим законом Ньютона тіло може залишатись у спокої (відносно вибраної системи відліку), якщо векторна сума всіх прикладених до тіла сил дорівнює нулю.

Тому *перша умова рівноваги* для тіла, що не обертається, сформулюється так:

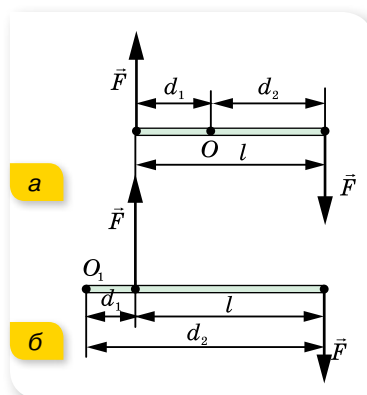

Мал. 83. Дія пари сил на стержень із закріпленою віссю обертання

тіло перебуває в рівновазі, якщо рівнодійна прикладених до нього сил дорівнює нулю, $\sum_{i=1}^n \vec{F}_i = 0$, або (у координатній формі) алгебраїчна сума проекцій сил, прикладених до тіла, на довільну вісь дорівнює нулю.

На малюнку 84 зображено випадок рівноваги тіла під дією трьох сил. Точка O перетину ліній дії сил \vec{F}_1 і \vec{F}_2 не збігається з точкою прикладання сили тяжіння (центром тяжіння C), але в рівновазі ці точки обов'язково мають міститися на одній вертикалі.

Для обчислення рівнодійної сил, як вам уже відомо, усі сили слід звести до однієї точки. Якщо в конкретній задачі тіло можна розглядати як матеріальну точку, виконання першої умови рівноваги достатньо для того, щоб тіло залишалось у спокої. Використовуючи першу умову рівноваги, можна розраховувати сили, які діють з боку тіла, що перебуває в спокої, на кілька опор або підвісів. Якщо в задачі тіло не можна вважати матеріальною точкою й сили, що діють на тіло, прикладені не в одній точці, то тіло може обертатись.

Розглянемо тверде тіло, яке не може рухатись поступально, а може тільки обертатись відносно нерухомої осі. У цьому випадку тіло перебуватиме в рівновазі (мал. 85), якщо виконується друга умова рівноваги.

Тіло перебуває в рівновазі, якщо алгебраїчна сума моментів прикладених до тіла сил дорівнює нулю:

$$M_1 + M_2 + \dots = 0.$$

Таку умову ще називають **правилом моментів**. Так, для тіла, зображеного на малюнку 85, друга умова рівноваги має вигляд $F_1 d_1 + F_3 d_3 - F_2 d_2 - F_4 d_4 = 0$.

У загальному випадку, коли тіло може одночасно й рухатися поступаль-

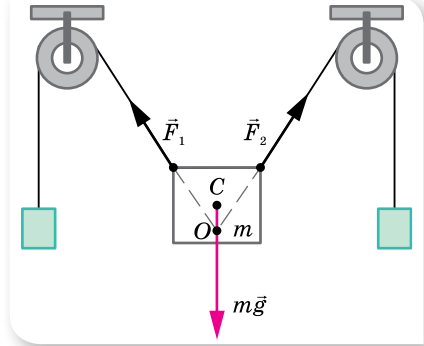

Мал. 84. Рівновага тіла під дією трьох сил

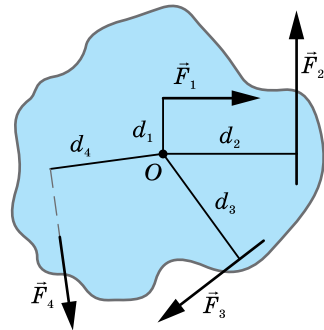

Мал. 85. Сили, що діють на тіло із закріпленою віссю O

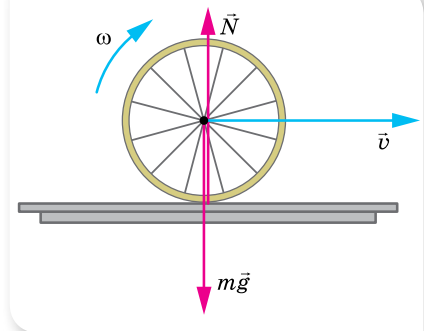

Мал. 86. Сили, що діють на колесо, яке котиться по горизонтальній поверхні

но, й обертатися, для його рівноваги необхідне виконання обох умов рівноваги.

Умови рівноваги не є умовами стану спокою тіла. Наприклад, колесо може котитися по горизонтальній поверхні (мал. 86) і разом з тим у будь-який момент часу для нього виконуються умови рівноваги: *рівнодійна сил і сумарний момент сил, що діють на колесо, дорівнюють нулю.*



ЗНАЮ, ВМІЮ, РОЗУМІЮ

1. Сформулюйте умови рівноваги тіла.
2. Виконавши пояснювальні малюнки, схарактеризуйте види рівноваги тіл, що мають точку опори, нерухому вісь обертання, площу опори. Які види рівноваги можливі для цих тіл?



Експериментуємо

1. За допомогою монет визначте модуль сили тяжіння, що діє на лінійку.
2. Спробуйте в домашніх умовах провести досліди на рівновагу тіл (мал. 87).



Мал. 87. Досліди з рівноваги тіл



Приклади розв'язування задач

Задача 1. Однорідна тонка пластинка має форму круга радіусом R , у якому вирізано круглий отвір удвоє меншого радіуса, що дотикається до краю пластинки (мал. 88). Де буде центр тяжіння?

Дано:

R

x — ?

Розв'язання:

Очевидно, центр тяжіння пластинки лежить на її діаметрі, який проходить через центр отвору (мал. 88) на відстані x від центра пластинки O .

Сила тяжіння, що діє на пластинку з вирізаним отвором, $m_1 g$ прикладена до цього центра. Якщо вставити вирізану частину пластинки на попереднє місце, то сила тяжіння $m_2 g$, що діє на малий диск радіусом $\frac{R}{2}$, прикладена до його центра.

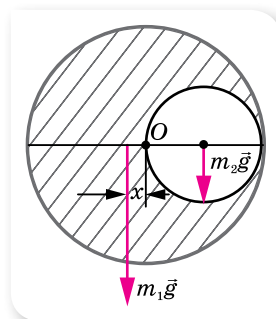

Мал. 88

Оскільки суцільна пластина перебуває в рівновазі, $m_1 g x = m_2 g \frac{R}{2}$.

$$\text{Звідки } x = \frac{m_2 R}{2m_1}.$$

Виразимо масу однорідної пластинки через її густину й об'єм: $m = \rho \pi R^2 h$. Відповідно маса вирізаної частини: $m_2 = \rho \pi \frac{R^2}{4} h$. Тоді маса пластинки з отвором $m_1 = m - m_2 = \frac{3\rho \pi R^2 h}{4}$.

Підставляючи вирази для мас, отримуємо: $x = \frac{R}{6}$.

Відповідь: $x = \frac{R}{6}$.

Задача 2. Драбина завдовжки 4 м приставлена до гладенької стіни під кутом 60° до підлоги. Коефіцієнт тертя між драбиною та підлогою 0,33. На яку висоту може піднятися людина до того, як драбина почне ковзати? Масою драбини знехтуйте.

Дано:

$$l = 4 \text{ м}$$

$$\alpha = 60^\circ$$

$$\mu = 0,33$$

$$h - ?$$

Розв'язання:

На драбину діють такі сили (мал. 89): \vec{F} — сила тиску людини на драбину; \vec{N}_1 та \vec{N}_2 — сили реакції опори стіни та підлоги; $\vec{F}_{\text{тер}}$ — сила тертя між драбиною та підлогою (за умовою задачі тертя між драбиною та стіною відсутнє).

Ковзання драбини можна розглядати як сукупність двох рухів: обертального відносно осі, що проходить через точку O , і поступального — у напрямку, протилежному осі X .

Запишемо першу умову рівноваги $\vec{N}_1 + \vec{N}_2 + \vec{F} + \vec{F}_{\text{тер}} = 0$ і відповідно в проекціях:

$$F_{\text{тер}} - N_1 = 0 \text{ (на вісь } X); \quad (1)$$

$$N_2 - F = 0 \text{ (на вісь } Y). \quad (2)$$

Запишемо другу умову рівноваги відносно точки O : $N_1 d_1 = F d_2$ або $N_1 l \sin \alpha = F h \cos \alpha$.

$$\text{Звідки } h = \frac{N_1 l \sin \alpha}{F \cos \alpha} = \frac{N_1 l}{F} \operatorname{tg} \alpha.$$

З рівняння (1) $N_1 = F_{\text{тер}}$. У свою чергу, $F_{\text{тер}} = \mu N_2 = \mu F$. Отже, $h = \mu l \operatorname{tg} \alpha$;
 $h = 0,33 \cdot 4 \text{ м} \cdot \frac{1}{\sqrt{3}} \approx 0,8 \text{ м}.$

Відповідь: 0,8 м.

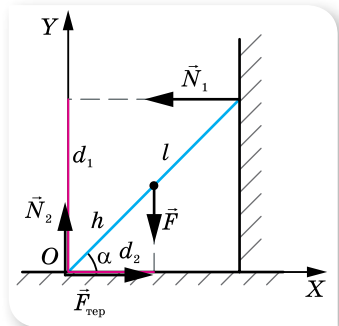

Мал. 89. Сили, що діють на драбину

ВПРАВА 12

- З однорідного круга радіусом $R = 6$ м вирізали кружок радіусом $r = \frac{R}{3}$ так, що центр цього кружка розташований на відстані $\frac{2R}{3}$ від центра круга. Визначте положення центра тяжіння круга з вирізом.
- П'ять куль, маси яких відповідно $m, 2m, 3m, 4m$ і $5m$, закріплено на стержні так, що їх центри перебувають на відстані l один від одного. Нехтуючи масою стержня, визначте положення центра тяжіння системи.
- Двоє чоловіків несуть на плечах трубу масою 80 кг і завдовжки 5 м. Перший чоловік підтримує трубу на відстані 1 м від її краю, а другий чоловік — її протилежний край. Визначте силу тиску, яку чинить труба на кожного із чоловіків.
- Дві сторони дротяної рамки у формі рівностороннього трикутника виготовлено з алюмінієвого дроту, а одну — з мідного. Визначте положення центра тяжіння рамки, якщо дріт має однаковий переріз, а сторона трикутника дорівнює 1 м.
- Яким чином можна визначити модуль сили тяжіння неоднорідного стержня, якщо у вашому розпорядженні є штатив з муфтою й затискачем, нитка, мідний дріт, лінійка, олівець, таблиця густин речовин і сам неоднорідний стержень.
- На дошці завдовжки 4 м і масою 30 кг гойдаються двоє дітей: дівчинка масою 30 кг і хлопчик масою 40 кг. Де має бути в дошки точка опори, якщо діти сидять на кінцях дошки?
- До кінця стержня AC (мал. 90) завдовжки 2 м, один кінець якого шарнірно прикріплено до стіни, а інший підтримується тросом BC завдовжки $2,5$ м, підвісили вантаж масою 120 кг. Визначте сили, що діють на трос і стержень.
- Чи може людина масою 60 кг підніматись по триметровій драбині масою 10 кг, яку встановлено під кутом 30° до стіни? Коефіцієнт тертя ковзання між стіною та драбиною — $0,3$, а між підлогою та драбиною — $0,5$.
- На площині, що має кут нахилу до горизонту α , стоїть циліндр радіусом r . Якою має бути найбільша висота циліндра, за якої він ще не перекидається, якщо його виготовлено з однорідного матеріалу?
- Колесо радіусом R і масою m стоїть перед сходиною, висота якої h . Яку найменшу горизонтальну силу F треба прикласти до осі колеса, щоб воно могло викотитись на сходишку?

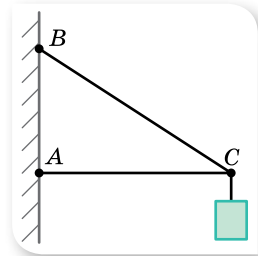

Мал. 90

§ 13

Обертальний рух твердого тіла навколо нерухомої осі

Обертальний рух твердого тіла. Досліджуючи обертальний рух твердого тіла, ми зупинимось на випадку, коли тіло обертається навколо нерухомої осі. Під час такого руху всі точки тіла описують концентричні кола, центри яких лежать на осі обертання.

Для дослідження обертального руху твердого тіла розглядатимемо лише точки, що лежать в одній площині, перпендикулярній до осі обертання.

Кінематика обертального руху твердого тіла характеризується вже знайомими нам величинами: кутом повороту $\Delta\varphi$, кутовою швидкістю ω і кутовим прискоренням ϵ .

Кінематичні рівняння рівноприскороного обертання твердого тіла навколо нерухомої осі мають такий самий вигляд, як і рівняння рівноприскороного обертального руху матеріальної точки:

$$\omega = \omega_0 + \epsilon t; \varphi = \omega_0 t + \frac{\epsilon t^2}{2}; \omega^2 - \omega_0^2 = 2\epsilon\varphi.$$

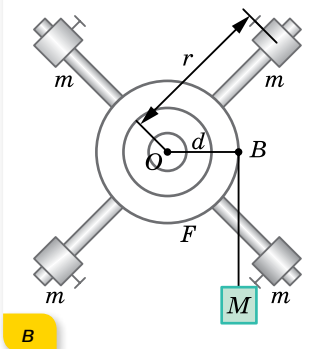
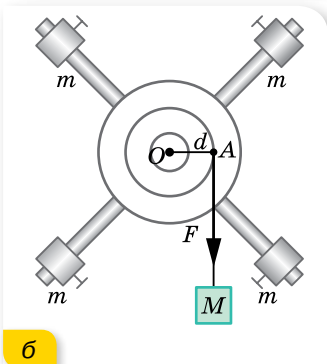
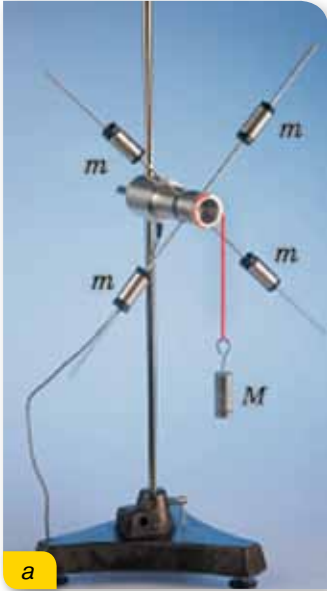

Досліди з дослідження динаміки обертального руху твердого тіла. Для дослідження динаміки обертального руху твердого тіла навколо нерухомої осі розглянемо такі досліди.

Використаємо установку (мал. 91, а), що складається з двох блоків різного радіуса, закріплених на одній осі. До цих блоків прикріплено чотири легкі стержні. На кожному з них розміщуємо тягарець масою m (на однаковій відстані від осі обертання). На один із блоків намотуємо нитку. До вільного кінця нитки підвішуємо тягарець масою M . Під дією сили тяжіння тягарець M опускається, при цьому нитка розкручує блок і вся установка починає обертатися. Дослідимо, як обертається установка за різних значень мас тягарців t та M , а також за їх різного розташування відносно осі.

Спочатку, не змінюючи положення й маси тягарців t , збільшуватимемо масу тягарця M , тим самим збільшуючи силу, що діє на установку (мал. 91, б). Спостерігаючи за рухом тягарця M та обертанням установки, можна зробити висновок: *що більшою є маса M , а отже, і діюча сила F , то швидше обертається установка. Це означає, що кутове прискорення тіла прямо пропорційне діючій силі.*

Не змінюючи маси тягарців t і M та положення малих тягарців на стержнях, намотуватимемо нитку з тягарцем M на блоки різних радіусів (мал. 91, в). При цьому змінюватиметься відстань d від лінії дії сили до осі обертання.

Дослід показує: *що більшим є радіус блока, то швидше обертатиметься установка. Це означає, що кутове прискорення залежить не лише від значення прикладеної сили, а й від її плеча.*

Мал. 91. Досліди з дослідження обертання твердого тіла

Не змінюючи масу тягарця M і відстань d , змінюватимемо маси малих тягарців m . Збільшуючи масу тягарців, помічаємо, що установка обертається повільніше, тобто *кутове прискорення тіла залежить від маси цього тіла*.

Не змінюючи маси всіх тягарців, змінюватимемо положення малих тягарців на стержнях. Дослід показує: *що меншою є відстань r , тобто що ближче розташовані тягарці до осі обертання, то швидше за фіксованої (сталой) сили F обертається тіло*.

Якщо проводити дослід із секундоміром, то можна визначити, що зі зменшенням відстані r у два рази тягарець M опускається в 4 рази швидше. Це означає, що *кутове прискорення тіла, яке обертається, обернено пропорційне квадрату відстані від осі обертання до цього тіла*.

Рівняння обертального руху твердого тіла має відображати всі ці досліджувані залежності.

Основне рівняння динаміки обертального руху твердого тіла навколо нерухомої осі. Для виведення основного рівняння динаміки обертального руху твердого тіла навколо нерухомої осі

виділимо невеликий елемент маси цього тіла — точку масою m . Нехай на цю точку масою m , що розташована на відстані r від осі обертання, діє у площині обертання постійна сила F , напрямлена перпендикулярно до радіуса (мал. 92).

За другим законом Ньютона $F = ma_{\tau}$. Оскільки для обертального руху суттєвим є момент сили, то помножимо обидві частини рівняння на r — відстань від осі обертання до лінії дії сили (у нашому випадку $r = d$): $Fr = ma_{\tau}r$. Оскільки $M = Fd$, а $a_{\tau} = \epsilon r$, отримуємо: $M = m\epsilon r^2$.

Величина mr^2 є постійною для заданих значень m та r і називається *моментом інерції J точки*, що обертається.

Таким чином, вираз для моменту сили має вигляд $\vec{M} = J\vec{\epsilon}$. Цей вираз аналогічний формулі $\vec{F} = m\vec{a}$. Роль сили F відіграє момент сили M , роль прискорення a — кутове прискорення ϵ , а роль маси m — момент інерції J .

Для твердого тіла, що складається з n малих елементів маси, момент інерції можна визначити, додавши моменти інерції всіх елементів:

$$J = \sum_{i=1}^n m_i r_i^2.$$

Таким чином, *основне рівняння динаміки обертального руху твердого тіла навколо нерухомої осі* має вигляд $M = J\epsilon$.

З рівняння випливає, що кутове прискорення, яке отримує тверде тіло внаслідок дії моменту сили, прямо пропорційне значенню цього моменту сили та обернено пропорційне моменту інерції тіла: $\epsilon = \frac{M}{J}$.

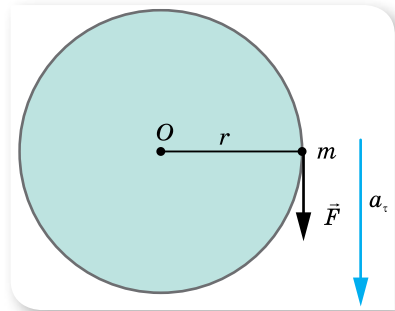

Мал. 92. Обертання точки твердого тіла

Момент інерції. Момент інерції є величиною, що характеризує обертальний рух твердого тіла — це скалярна величина, яка є мірою інертності тіла в обертальному русі навколо цієї осі. Відіграє таку саму роль, як і маса в поступальному русі. Момент інерції матеріальної точки (або елемента маси), що рухається по колу радіусом r , визначається формулою $J = mr^2$.

Одиниця моменту інерції — кілограм-метр у квадраті: $1 \text{ кг} \cdot \text{м}^2$.

Момент інерції тіла одночасно враховує вплив на кутове прискорення маси тіла, його форми, геометричних розмірів, розташування осі обертання та розподіл маси по об'єму тіла.

У таблиці 2 наведено моменти інерції деяких однорідних тіл.

Таблиця 2

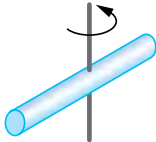
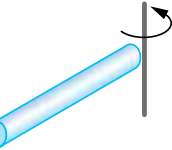
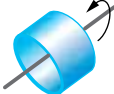
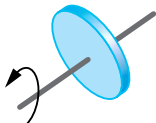
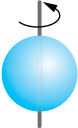
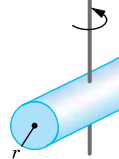
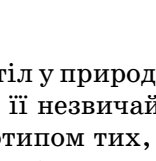
Тіло	Як проходить вісь обертання		J
Тонкий стержень масою m і довжиною l	Перпендикулярно до стержня через його середину		$\frac{ml^2}{12}$
Тонкий стержень масою m і довжиною l	Перпендикулярно до стержня через його кінець		$\frac{ml^2}{3}$
Тонка трубка або кільце радіусом r	Збігається з віссю трубки		mr^2
Круглий диск або циліндр масою m і радіусом r	Перпендикулярно до площини диска через його центр		$\frac{mr^2}{2}$
Куля масою m і радіусом r	Збігається з діаметром		$\frac{2mr^2}{5}$
Круглий циліндр масою m , довжиною l і радіусом r	Перпендикулярно до осі циліндра через його середину		$m \left(\frac{l^2}{12} + \frac{r^2}{4} \right)$



Цікаво знати

Можна навести багато прикладів обертання тіл у природі й техніці. Наприклад, дзиґа. Перші свідчення про дзиґу та її незвичайні властивості відомі з давніх-давен. Сучасні іграшки є прототипом тих, що виготовлялись у Китаї ще в III тисячолітті до нової ери. Дзиґа викликає захоплення не лише в дітей (мал. 93).

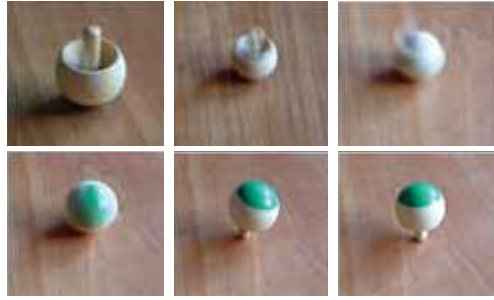

Мал. 93. Нобелівські лауреати з фізики Нільс Бор і Вольфганг Паулі вивчають дзиґу, що під час обертання стає «з ніг на голову» (31.03.1951)

Властивості дзиґи — її **стійкість** (незмінність у просторі напрямку осі власного обертання й надзвичайна опірність зовнішнім діям) і **прецесія** (повільне обертання осі власного обертання дзиґи під дією моменту сил) — стали підґрунтям створення на її основі цілої низки приладів і пристроїв, які називають гіроскопічними (**гіроскоп** — пристрій, що містить швидкообертове тверде тіло, яке може обертатися навколо трьох взаємно перпендикулярних осей) (мал. 94).



Мал. 94.
Гіроскопічні пристрої

Гіроскопи застосовують в авіації, космонавтиці, судноплаванні й навіть у сучасних смартфонах. Наприклад, у транспортних засобах (літаках, кораблях) вільний гіроскоп застосовують як «автокермо». Напрямок руху корабля задається напрямком осі вільного гіроскопа. За будь-яких відхилень корабля від курсу вісь гіроскопа зберігає свій колишній просторовий напрямок, а карданів підвіс повертається щодо корпусу корабля. Поворот рами карданова підвісу відстежується за допомогою спеціальних пристроїв, які видають команди автоматам на поворот керма й повернення корабля на заданий курс.

За допомогою гіроскопа визначається положення смартфона в просторі, що дозволяє, приміром, здійснювати управління в іграх, нахиляючи мобільний пристрій у той чи інший бік.



ЗНАЮ, ВМІЮ, РОЗУМІЮ

1. Що таке момент інерції тіла? Від чого залежить момент інерції певного тіла?
2. Поясніть досліди з обертання твердого тіла. Які висновки можна зробити з таких дослідів?
3. Запишіть основне рівняння динаміки обертального руху твердого тіла.



Експериментуємо

1. Поясніть відмінності в обертанні сирого й круто звареного курячого яйця.
2. Самобалансуючого робота можна сконструювати й самостійно (мал. 95). Спробуйте.



Мал. 95. Самобалансуючі роботи



Приклади розв'язування задач

Розв'язуючи задачі, потрібно застосовувати основне рівняння динаміки та кінематичні рівняння обертального руху, а також формули, що описують властивості сил, які діють між тілами.

Задача 1. Однорідний диск масою 2500 кг і радіусом 1 м обертається навколо осі, що проходить через його центр, здійснюючи $600 \frac{\text{об}}{\text{хв}}$. До диска притискають пластину. Якою має бути сила, що діє по дотичній до диска, щоб через 5 хв кількість обертів стала вдвічі меншою?

Дано:

$$m = 2500 \text{ кг}$$

$$r = 1 \text{ м}$$

$$v_1 = 600 \frac{\text{об}}{\text{хв}} = 10 \frac{\text{об}}{\text{с}}$$

$$t = 5 \text{ хв} = 300 \text{ с}$$

$$\frac{v_1}{v_2} = 2$$

$$F = ?$$

Розв'язання:

1. Скористаємось основним рівнянням динаміки обертального руху твердого тіла навколо нерухомої осі $M = J\varepsilon$.

У нашому випадку (мал. 96), $M = Fr$, $J = \frac{mr^2}{2}$,

$$\varepsilon = \frac{\Delta\omega}{t} = \frac{2\pi v_2 - 2\pi v_1}{t}. \text{ Підставляючи ці вирази в}$$

основне рівняння, отримуємо: $F = \frac{\pi r m (v_2 - v_1)}{t}$.

Після підстановки числових значень знаходимо, що $F = -131$ Н. Знак мінус «-» вказує на гальмівну дію сили.

Відповідь: -131 Н.

Задача 2. Через блок, що має форму диска, масою $0,1$ кг та радіусом $0,025$ м перекинута нитка, до кінців якої підвішені вантажі, маси яких $1,2$ і $0,8$ кг. Визначте різницю сил натягу нитки з обох боків блока та прискорення вантажів. Вважайте, що нитка нерозтяжна і проковзування немає.

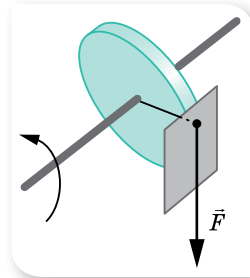

Мал. 96.
Гальмівна дія сили

Дано:

$$\begin{aligned} m &= 0,1 \text{ кг} \\ r &= 0,025 \text{ м} \\ m_1 &= 1,2 \text{ кг} \\ m_2 &= 0,8 \text{ кг} \end{aligned}$$

$$\begin{aligned} \Delta T &= ? \\ a &= ? \end{aligned}$$

Розв'язання:

Зробимо малюнок до задачі (мал. 97).

Оскільки нитка нерозтяжна, прискорення вантажів однакові, $|\vec{a}_1| = |\vec{a}_2| = a$.

За третім законом Ньютона $\vec{T}'_1 = -\vec{T}_1$, $\vec{T}'_2 = -\vec{T}_2$, отже, можна записати: $|\vec{T}'_1| = |\vec{T}_1| = T_1$; $|\vec{T}'_2| = |\vec{T}_2| = T_2$.

Запишемо рівняння руху вантажів у проекціях на вибрану вісь Y (мал. 97).

$$T_1 - m_1 g = m_1 a; \quad (1)$$

$$T_2 - m_2 g = -m_2 a. \quad (2)$$

Моменти сил T_1 і T_2 напрямлені у протилежні боки, отже, основне рівняння динаміки обертального руху блоку набуває вигляду $(T_2 - T_1)r = J\varepsilon$.

Оскільки нитка не проковзує, блок під дією вантажів обертається з кутовим прискоренням $\varepsilon = \frac{a}{r}$.

Момент інерції блоку (диска) $J = \frac{mr^2}{2}$.

Підставивши ці вирази в основне рівняння динаміки обертального руху, маємо:

$$(T_2 - T_1)r = \frac{mr^2}{2} \cdot \frac{a}{r}. \quad (3)$$

Розв'язуючи систему рівнянь (1) — (3), отримуємо:

$$T_2 - T_1 = \frac{(m_2 - m_1)mg}{2(m_2 + m_1) + m}, \quad a = \frac{(m_2 - m_1)g}{m_2 + m_1 + \frac{m}{2}}.$$

Підставивши числові значення, знаходимо: $T_2 - T_1 \approx 0,1$ Н, $a \approx 1,9 \frac{\text{М}}{\text{с}^2}$.

Відповідь: $0,1$ Н; $1,9 \frac{\text{М}}{\text{с}^2}$.

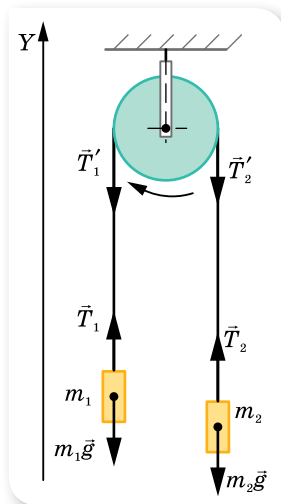

Мал. 97.
Схематичний малюнок до задачі

ВПРАВА 13

- На барабан радіусом 0,5 м намотано нитку, до кінця якої прив'язано вантаж масою 10 кг. Визначте момент інерції барабана, якщо вантаж опускається з прискоренням $2 \frac{\text{м}}{\text{с}^2}$.
- Кільце масою 1 кг і радіусом 0,2 м обертається з кутовою швидкістю $100 \frac{\text{рад}}{\text{с}^2}$. Кільце кладуть на горизонтальну поверхню. Внаслідок тертя кільце зупиняється через 10 с. Визначте коефіцієнт тертя.
- Диск масою 10 кг і радіусом 10 см вільно обертається навколо осі, що проходить через центр, з кутовою частотою $6 \frac{\text{рад}}{\text{с}}$. Гальмуючи, диск зупиняється за 5 с. Визначте гальмівний момент.
- Визначте гальмівний момент, яким можна зупинити за 20 с махове колесо масою 50 кг, розподілене по ободу колеса, і радіусом 30 см. Кутова частота обертання колеса — $20 \frac{\text{рад}}{\text{с}}$.
- До обода однорідного диска радіусом 0,2 м прикладена по дотичній сила 98,1 Н. Під час обертання на диск діє момент сил тертя 4,9 Н·м. Визначте масу диска, якщо він обертається з кутовим прискоренням $100 \frac{\text{рад}}{\text{с}^2}$.
- Однорідний стержень завдовжки 1 м і масою 0,5 кг обертається у вертикальній площині навколо горизонтальної осі, що проходить через середину стержня. З яким кутовим прискоренням обертається стержень, якщо на нього діє момент сил 98,1 мН·м?
- Маховик, момент інерції якого $63,6 \text{ кг} \cdot \text{м}^2$, обертається з кутовою швидкістю $31,4 \frac{\text{рад}}{\text{с}}$. Визначте момент сил гальмування, під дією якого маховик зупиниться за 20 с. Маховик вважайте однорідним диском.

Перевірте себе (§ 7–13)

- Тіло змінює свою швидкість так, як показано на малюнку. У які інтервали часу, систему відліку, пов'язану із цим тілом, можна вважати інерціальною?

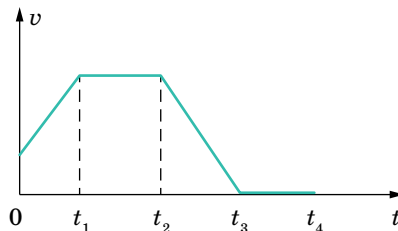

- А $0-t_1$ і t_2-t_3 Б t_1-t_2 і t_3-t_4 В $0-t_1$ і t_1-t_2 Г t_2-t_3 і t_3-t_4

2. Укажіть, яка з характеристик руху тіла залишається незмінною при переході від однієї інерціальної системи відліку до іншої.
- А** початкові координати **В** швидкість
Б напрямок руху **Г** прискорення
3. На пружині жорсткістю k висить вантаж масою m . На скільки відсотків зміниться абсолютне видовження пружини, якщо коефіцієнт жорсткості зменшиться на 60 %?
- А** зменшиться на 30 % **В** зменшиться на 40 %
Б зменшиться на 60 % **Г** не зміниться
4. Підкинутий м'яч у певний момент рухається вертикально вгору зі швидкістю $5 \frac{M}{c}$. Визначте, як зміниться модуль його швидкості через 1 с. Вважайте, що $g = 10 \frac{M}{c^2}$, опір повітря не враховуйте.
- А** не зміниться **В** збільшиться вдвічі
Б зменшиться вдвічі **Г** збільшиться втричі
5. Одну цеглину поклали на іншу й підкинули вертикально вгору. У який момент руху сила тиску верхньої цеглини на нижню дорівнюватиме нулю? Опір повітря не враховуйте.
- А** тільки під час руху вгору
Б тільки під час руху вниз
В тільки в момент досягнення верхньої точки траєкторії
Г протягом усього часу польоту
6. Система із двох тягарців, зображена на малюнку, рухається рівномірно. Визначте коефіцієнт тертя на ділянці KL , якщо поверхня LM гладенька.

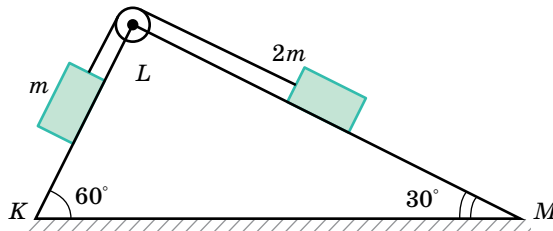

7. За допомогою системи блоків рівномірно піднімають вантаж масою $m = 4$ кг, прикладаючи силу $F = 25$ Н (див. малюнок). Яким є коефіцієнт корисної дії такого механізму?
8. Тіло ковзає рівномірно похилою площиною з кутом нахилу в 40° . Визначте коефіцієнт тертя між площиною та тілом.
9. Кулька, що підвішена на нерозтяжній нитці завдовжки 10 м рівномірно обертається в горизонтальній площині. При цьому нитка весь час утворює з вертикаллю кут 45° . Визначте період обертання кульки. Вважайте, що $g = 10 \frac{M}{c^2}$; $\pi = 3$.

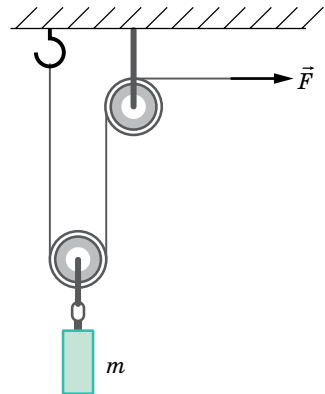

10. Щоб виміряти масу лінійки, на один з її кінців поклали вантаж масою 250 г і почали висовувати цей кінець за край стола. Лінійка перебувала в рівновазі доти, поки її не висунули на чверть довжини. Якою є маса лінійки?

§ 14

Імпульс. Закон збереження імпульсу

Імпульс тіла та імпульс сили. Пригадаємо, що нам відомо про імпульс з курсу 9 класу.

Імпульс тіла, або кількість руху \vec{p} (так називав цю величину Ньютон), — це фізична величина, що характеризує механічний рух і дорівнює добутку маси тіла m на його швидкість \vec{v} : $\vec{p} = m\vec{v}$.

Одиниця імпульсу тіла — кілограм на метр за секунду, $1 \frac{\text{кг} \cdot \text{м}}{\text{с}}$.

Імпульсом сили називають добуток середнього значення сили F за певний інтервал часу та тривалості цього інтервалу t . Позначається: $\vec{F}\Delta t$.

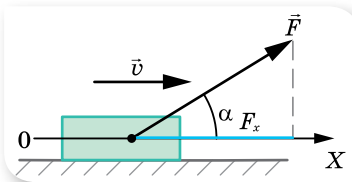

Мал. 98. Зміну імпульсу тіла визначає проекція сили \vec{F} на вісь X , напрямком якої збігається з напрямком його руху

Одиниця імпульсу сили — ньютон-секунда, $1 \text{ Н} \cdot \text{с}$.

Імпульс сили — це складна фізична величина, яка одночасно враховує вплив модуля, напрямку і часу дії сили на зміну стану руху тіла.

Якщо сила діє під певним кутом до напрямку руху тіла, то зміна імпульсу визначається проекцією цієї сили на вісь, спрямовану вздовж напрямку руху (мал. 98).

Якщо тіло змінює напрямок руху, то зміну імпульсу визначають за діаграмою імпульсів.

Наприклад, м'яч масою m ударяється об стіну зі швидкістю \vec{v}_1 під кутом α та відлітає від неї зі швидкістю \vec{v}_2 під кутом β (кути відраховуються від нормалі X до стіни) (мал. 99, а).

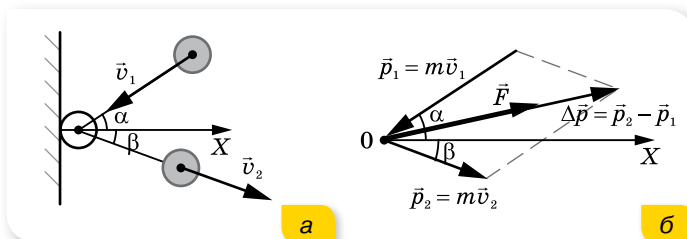

Мал. 99. Удар м'яча об стіну (а), діаграма імпульсів (б)

На малюнку 99, б показано діаграму імпульсів, де вектор зміни імпульсу $\Delta \vec{p}$ визначається за правилом паралелограма. Під час удару на стіну діє сила \vec{F} , напрямком якої збігається з напрямком вектора зміни імпульсу $\Delta \vec{p}$.

Системи тіл. Закон збереження імпульсу. У природі всі тіла взаємодіють між собою. Проте взаємодія з деякими тілами настільки незначна, що її можна не враховувати. Для цього у фізиці використовують поняття *ізолюваної, або замкненої, системи тіл.*

Замкнена (ізолювана) система — це система тіл, які взаємодіють лише між собою й не взаємодіють з тілами, що не входять до цієї системи.

Імпульс системи \vec{p}_c — це векторна сума імпульсів тіл системи: $\vec{p}_c = \sum_{i=1}^N \vec{p}_i$ або $\vec{p}_c = m_c \vec{v}_c$ — імпульс системи тіл дорівнює добутку маси системи тіл m_c на швидкість руху центра мас системи \vec{v}_c .

Сили, з якими взаємодіють тіла, що входять до замкненої системи, називають *внутрішніми*. Тож можна стверджувати, що на замкнену систему не діють зовнішні сили.

Нехай замкнена система містить два тіла масами m_1 і m_2 , які в початковий момент часу у вибраній інерціальній системі відліку мали швидкості \vec{v}_1 і \vec{v}_2 . Через деякий час їх швидкості внаслідок взаємодії змінилися до \vec{v}'_1 та \vec{v}'_2 . За третім законом Ньютона тіла взаємодіють із силами, рівними за модулем і протилежними за напрямком, $\vec{F}_1 = -\vec{F}_2$. Виразимо ці сили за другим законом Ньютона, записавши його через імпульси: $\vec{F}_1 = m_1 \frac{\vec{v}'_1 - \vec{v}_1}{\Delta t}$,

$$\vec{F}_2 = m_2 \frac{\vec{v}'_2 - \vec{v}_2}{\Delta t}. \text{ Тоді } \frac{m_1 \vec{v}'_1 - m_1 \vec{v}_1}{\Delta t} = - \frac{m_2 \vec{v}'_2 - m_2 \vec{v}_2}{\Delta t}.$$

Якщо записати імпульси тіл до взаємодії по один бік від знаку рівності, а після взаємодії — по інший, то отримаємо вираз $m_1 \vec{v}_1 + m_2 \vec{v}_2 = m_1 \vec{v}'_1 + m_2 \vec{v}'_2$, який називається *законом збереження імпульсу*.

Геометрична сума імпульсів тіл, які утворюють замкнену систему, залишається сталою під час будь-яких рухів і взаємодій тіл системи.

Виконання закону збереження імпульсу ми показали на прикладі системи, що складається з двох взаємодіючих тіл. Закон виконується і для *ізолюваної системи з довільною кількістю тіл.*

Зазначимо, що закон збереження імпульсу можна застосовувати і для неізолюваних систем за умови, що сума імпульсів зовнішніх сил дорівнює нулю.

Ми отримали закон збереження імпульсу, виходячи із законів Ньютона, але потрібно наголосити, що закон збереження імпульсу не є наслідком законів Ньютона. Це — *самостійний фундаментальний закон природи*, а це означає, що він виконується для тіл макро- та мікросвіту. Згідно із цим законом, щоб не відбулось у замкненій системі (співудари, вибухи, хімічні реакції тощо), імпульс системи тіл залишається незмінним. Це дає змогу аналізувати рух тіл системи навіть у тих випадках, коли внутрішні сили невідомі.

Одним із прикладів прояву закону збереження імпульсу є *удар*. Під ударом розуміють таку взаємодію тіл, яка здійснюється миттєво. Як правило, під час удару взаємодія відбувається через сили пружності, які виникають у тілах унаслідок їх деформації під час стискання. Якщо після удару розміри й форма взаємодіючих тіл повністю відновлюються, то такий удар називають *абсолютно пружним*.

У природі спостерігаються також взаємодії, які називають *непружними*. У разі абсолютно непружного удару утворюється нове тіло, маса якого дорівнює сумі мас тіл, що взаємодіяли.



ЗНАЮ, ВМІЮ, РОЗУМІЮ

1. Що таке імпульс тіла та імпульс сили? Який між ними зв'язок?
2. Як залежить зміна імпульсу тіла від значення сили й часу її дії?
3. Як розрахувати зміну імпульсу тіла, якщо сила діє під кутом до його переміщення? Як розрахувати зміну імпульсу тіла, якщо воно змінює напрямку руху?
4. Яку систему тіл називають замкнутою?
5. Сформулюйте закон збереження імпульсу.



Приклади розв'язування задач

Задача 1. Молекула масою $4,65 \cdot 10^{-26}$ кг пружно вдаряється об стінку посудини й відбивається від неї без втрати швидкості. Визначте імпульс сили, отриманий стінкою, якщо молекула летить і відбивається: а) перпендикулярно; б) під кутом 30° до стінки.

Дано:

$$m = 4,65 \cdot 10^{-26} \text{ кг}$$

$$v_0 = 600 \frac{\text{м}}{\text{с}}$$

$$F\Delta t = ?$$

Розв'язання:

а) Спрямуємо вісь X перпендикулярно до стінки (мал. 100, а).

Під час удару імпульс сили, що діє на молекулу, визначається за формулою $\vec{F}\Delta t = m\vec{v} - m\vec{v}_0$. Оскільки $\vec{v} = -\vec{v}_0$, то $\vec{F}\Delta t = -2m\vec{v}_0$.

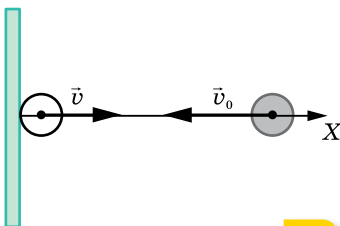

а

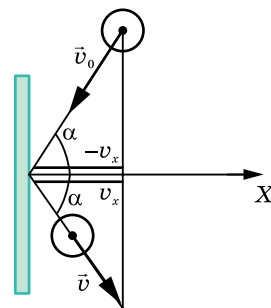

б

Мал. 100. Пружний удар молекули об стінку з початковою швидкістю: а — перпендикулярною до стінки; б — під кутом α до нормалі X

Знак «мінус» вказує на те, що сила, з якою стінка діє на молекулу, протилежно напрямлена до вектора швидкості \vec{v}_0 . За третім законом Ньютона молекула діє на стінку з такою самою за модулем силою, але протилежно напрямленою. $F\Delta t = 2mv_0$, $F\Delta t \approx 5,6 \cdot 10^{-23} \text{ Н} \cdot \text{с}$.

б) Кут, під яким молекула відбивається від стінки, дорівнює куту падіння, а $v = v_0$, оскільки молекула відбивається від стінки пружно. За умовою задачі кут між напрямком руху молекули і стінкою дорівнює 30° , тоді кут $\alpha = 60^\circ$ (мал. 100, б).

Під час удару $\vec{F}\Delta t = m\vec{v} - m\vec{v}_0$.

У проекціях на вісь X :

$$F\Delta t = mv_x - (-mv_x) = mv_0 \cos \alpha + mv_0 \cos \alpha = 2mv_0 \cos \alpha.$$

Стінка отримує такий самий за модулем імпульс сили $F\Delta t = 2mv_0 \cos 60^\circ$, $F\Delta t = 2 \cdot 4,65 \cdot 10^{-26} \text{ кг} \cdot 600 \frac{\text{М}}{\text{с}} \cdot 0,5 = 1,4 \cdot 10^{-23} \text{ Н} \cdot \text{с}$.

Відповідь: а) $5,6 \cdot 10^{-23} \text{ Н} \cdot \text{с}$; б) $1,4 \cdot 10^{-23} \text{ Н} \cdot \text{с}$.

Задача 2. Людина масою 70 кг стоїть на кормі човна, що міститься на озері. Довжина човна — 5 м, а його маса — 280 кг. Людина переходить на ніс човна. На яку відстань відносно дна озера переміститься людина? Опором води знехтуйте.

Дано:

$$\begin{aligned} m_1 &= 70 \text{ кг} \\ m_2 &= 280 \text{ кг} \\ l &= 5 \text{ м} \\ \Delta x &= ? \end{aligned}$$

Розв'язання:

Позначимо через v швидкість людини відносно човна, u — швидкість човна відносно дна озера. Додатний напрямок осі X виберемо в напрямку руху людини. Тоді $v - u$ — швидкість людини відносно дна.

За законом збереження імпульсу $m_1(v - u) = m_2u$. Звідки $\frac{u}{v} = \frac{m_1}{m_1 + m_2}$.

Враховуючи, що шляхи, які проходять людина і човен, пропорційні їх швидкостям, то $\frac{x}{l} = \frac{u}{v} = \frac{m_1}{m_1 + m_2}$. Звідки $x = \frac{m_1 l}{m_2 + m_1}$ — відстань, на яку

перемістився човен відносно дна. Тоді $\Delta x = l - x = \frac{m_2 l}{m_2 + m_1}$ — відстань,

на яку перемістилась людина відносно дна.

Обчислимо:

$$\Delta x = \frac{280 \text{ кг} \cdot 5 \text{ м}}{350 \text{ кг}} = 4 \text{ м}.$$

Другий спосіб розв'язання задачі. Координату центра мас системи тіл масами m_1, m_2, \dots, m_n , розміщених на одній прямій, можна визначити

за формулою: $x_{\text{ц.м}} = \frac{m_1 x_1 + m_2 x_2 + \dots + m_n x_n}{m_1 + m_2 + \dots + m_n}$, де x_1, x_2, \dots, x_n — координати тіл.

ти тіл.

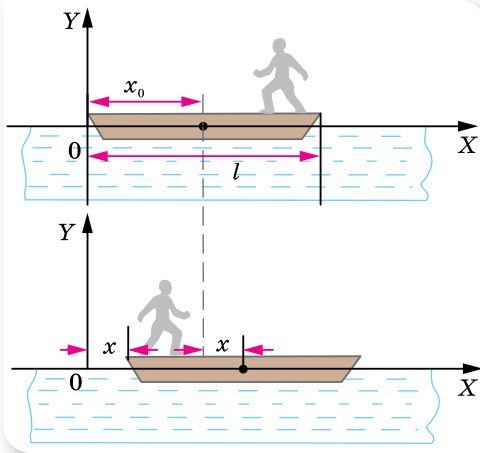

Мал. 101

Положення центра мас системи човен—людина в системі координат, яка пов'язана з водою, під час руху людини не змінюватиметься (мал. 101):

$$x_{\text{ц.м}} = \frac{m_2 x_0 + m_1 l}{m_2 + m_1} = \frac{m_2(x_0 + x) + m_1 x}{m_2 + m_1},$$

де x_0 — координата центра тяжіння човна до переміщення, x — координата носа човна після переміщення туди людини, l — довжина човна й початкова координата людини.

Отже, човен перемістився на відстань $x = \frac{m_1 l}{m_2 + m_1}$ відносно дна,

а людина — на відстань $\Delta x = l - x = \frac{m_2 l}{m_2 + m_1}$ відносно дна.

$$\text{Обчислимо: } \Delta x = \frac{280 \text{ кг} \cdot 5 \text{ м}}{350 \text{ кг}} = 4 \text{ м.}$$

Відповідь: 4 м.

ВПРАВА 14

1. Рух матеріальної точки описується рівнянням $x = 5 - 8t + 4t^2$. Вважаючи, що маса точки дорівнює 2 кг, визначте імпульс через 2 с і через 4 с після початку відліку часу.
2. М'яч масою 100 г, що летів зі швидкістю $20 \frac{\text{м}}{\text{с}}$, ударився об горизонтальну площину. Кут падіння (кут між напрямком швидкості й перпендикуляром до площини) дорівнює 60° . Визначте зміну імпульсу, якщо удар абсолютно пружний, а кут відбивання дорівнює куту падіння.
3. Два непружні тіла масою 2 і 6 кг рухаються назустріч одне одному зі швидкістю $2 \frac{\text{м}}{\text{с}}$ кожне. З якою швидкістю і в який бік рухатимуться ці тіла після удару?
4. На вагонетку масою 800 кг, яка котиться по горизонтальній колії зі швидкістю $0,2 \frac{\text{м}}{\text{с}}$, насипали зверху 200 кг щебеню. На скільки при цьому зменшилася швидкість вагонетки?
5. Із човна масою 200 кг, який рухається зі швидкістю $1 \frac{\text{м}}{\text{с}}$, стрибає дитина, що має масу 50 кг, у горизонтальному напрямку зі швидкістю $7 \frac{\text{м}}{\text{с}}$. Яка швидкість човна після стрибка дитини, якщо вона стрибає: а) з корми в бік, протилежний рухові човна; б) з носа човна в напрямку його руху?
6. Кулька масою 20 г падає на горизонтальну поверхню з висоти 2,5 м і потім підстрибує на висоту 60 см. Яка за величиною зміна вектора імпульсу кульки при ударі?

7. М'яч рухається зі швидкістю v назустріч стінці, яка сама рухається зі швидкістю u . Якою буде швидкість м'яча після пружного удару?
8. Снаряд, що вилетів з гармати, розірвався у верхній точці траєкторії на висоті 1960 м на два однакових уламки. Швидкість снаряда перед вибухом — $100 \frac{\text{М}}{\text{с}}$. Один з уламків полетів горизонтально у зворотному напрямку, з більшою у два рази швидкістю. На якій відстані будуть уламки один від одного в момент падіння на землю?
9. Два човни рухаються за інерцією у стоячій воді назустріч один одному з однаковими швидкостями — $0,6 \frac{\text{М}}{\text{с}}$. Коли човни порівнялись, то з першого на другий переклали вантаж масою 60 кг. Після цього другий човен продовжував рухатись у тому самому напрямку, але зі швидкістю $0,4 \frac{\text{М}}{\text{с}}$. Визначте масу другого човна. Опором води знехтуйте.

§ 15 Механічна робота. Потужність

Робота сили. Якщо на тіло діє постійна сила \vec{F} і тіло здійснює в напрямку дії сили переміщення \vec{s} , то кажуть, що сила виконує *роботу*.

Механічною роботою, або роботою сили A , називають фізичну величину, що характеризує дію сили протягом певного переміщення і яка визначається скалярним добутком сили \vec{F} і переміщення \vec{s} : $A = (\vec{F} \cdot \vec{s})$.

Якщо на тіло діє постійна сила під кутом до переміщення, тоді роботу виконує тільки складова сили, напрямлена вздовж переміщення і $A = Fs \cos \alpha$, де α — кут між векторами сили F і переміщення s .

Робота — величина скалярна. Одиниця роботи — джоуль: $1 \text{ Дж} = 1 \text{ Н} \cdot \text{м}$.

Графічний метод обчислення роботи сили.

Нехай на тіло діє постійна за величиною і напрямком сила, під дією якої воно переміщується на відстань s . Тоді, відклавши у вибраному масштабі по осі ординат значення сили F , а по осі абсцис — переміщення, з'ясуємо, що робота у вибраному масштабі дорівнює площі прямокутника, обмеженого віссю абсцис і графіком сили (мал. 102, а).

Якщо сила, що діє на тіло, змінюється, то для обчислення роботи цієї сили переміщення розбивають на елементарні ділянки, у межах яких силу можна вважати постійною величиною. Визначивши роботу на кожному елементарному переміщенні (мал. 102, б) й обчисливши алгебраїчну суму цих робіт, отримаємо значення повної роботи змінної сили, яка дорівнює площі фігури, обмеженої віссю абсцис і графіком сили (мал. 102, в).

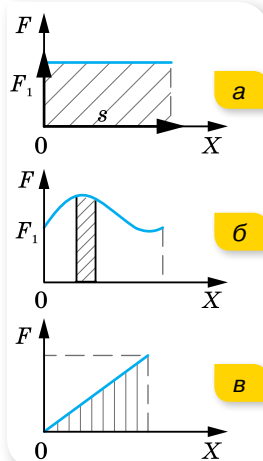

Мал. 102.
Графічний метод визначення роботи

У випадку, коли сила змінюється в будь-який момент часу на одну й ту саму величину, тобто сила пропорційна переміщенню, $F = ks$ (наприклад, сила пружності), то значення роботи чисельно дорівнює площі трикутника, утвореного віссю абсцис і графіком сили (мал. 102, в; с. 101), тобто $A = \frac{F}{2} s$.

Потужність. Швидкість виконання роботи характеризується такою величиною, як *потужність*.

Потужність, N — скалярна фізична величина, яка характеризує швидкість перетворення енергії з одного виду в інший (іншими словами — швидкість виконання роботи). Дорівнює роботі A , виконаній за одиницю часу t :

$$N = \frac{A}{t} = \frac{\Delta E}{t}.$$

Одиницею потужності є ват: $1 \text{ Вт} = 1 \frac{\text{Дж}}{\text{с}}$. (Потужність раніше вимірювали кінськими силами, $1 \text{ к. с.} = 735 \text{ Вт}$.)

Розглянута формула описує середню потужність. Якщо зменшувати інтервал часу, протягом якого виконується робота, можна визначити *миттєву потужність*.

Миттєва потужність дорівнює відношенню роботи до інтервалу часу Δt , протягом якого вона виконується, за умови, що $\Delta t \rightarrow 0$, $N = \lim_{\Delta t \rightarrow 0} \frac{\Delta A}{\Delta t}$.

Перетворимо останній вираз. Оскільки $\Delta A = F_x \Delta x$,

$$N = \lim_{\Delta t \rightarrow 0} \frac{F_x \Delta x}{\Delta t} = F_x \lim_{\Delta t \rightarrow 0} \frac{\Delta x}{\Delta t}.$$

$\lim_{\Delta t \rightarrow 0} \frac{\Delta x}{\Delta t} = v_x$, отже, миттєва потужність визначається добутком проекції сили, що діє на тіло, і швидкістю, напрямленою в напрямку переміщення: $N = v_x F_x$.

Ця закономірність практично виявляє себе під час руху транспортних засобів. За рівномірного руху транспорту двигун виконує роботу проти сил опору. І від того, наскільки великою є ця сила, залежить швидкість руху. Дійсно, $v = \frac{N}{F}$, тобто швидкість транспортного засобу під час рівномірного руху пропорційна потужності й обернено пропорційна силі опору.

Для довільного змінного руху тіла можна також визначити середню потужність $N_{\text{сеп}}$ через середню швидкість $v_{\text{сеп}}$:

$$N_{\text{сеп}} = F v_{\text{сеп}}.$$

Коефіцієнт корисної дії. Кожний вид енергії може перетворюватися повністю в довільний інший вид енергії. Однак у всіх реальних енергетичних

машинах, крім перетворень енергії, для яких використовуються ці машини, відбуваються перетворення енергії, які називають втратами енергії. Що менше втрачається енергії, то досконалішою є машина. Ступінь досконалості машини характеризується *коефіцієнтом корисної дії (ККД)*.

ККД η визначається відношенням корисної роботи до затраченої (або відношенням відповідних потужностей):

$$\eta = \frac{A_{\text{кор}}}{A_{\text{затр}}} = \frac{N_{\text{кор}}}{N_{\text{затр}}}.$$

У СІ η визначається в частках одиниці, а поза СІ — у відсотках.

Коефіцієнт корисної дії завжди менший від одиниці. Знаючи ККД певного двигуна чи машини, можна обчислити виконану корисну роботу: $A_{\text{кор}} = \eta A_{\text{затр}}$, або корисну потужність: $N_{\text{кор}} = \eta N_{\text{затр}}$.

ЗНАЮ, ВМЮ, РОЗУМЮ

1. Яку роботу називають механічною? Яка формула виражає її зміст? У яких випадках про силу можна сказати, що вона виконує роботу?
2. Коли сила виконує додатну роботу, а коли — від'ємну? За якої умови сила, прикладена до рухомого тіла, не виконує роботу?
3. Автомобіль рухається по рівній дорозі. Чи здійснює роботу сила тяжіння, що діє на автомобіль?
4. Тіло кинуте вертикально вгору. Укажіть, додатну чи від'ємну роботу виконує сила тяжіння: а) під час підняття тіла; б) під час його падіння.
5. Від чого залежить робота сили тертя? Чи може робота сили тертя дорівнювати нулю?
6. Що називається потужністю? Як її обчислити?
7. Що показує коефіцієнт корисної дії?

Приклади розв'язування задач

Задача 1. Двоє людей пересувають рівномірно по підлозі ящик, при цьому одна людина штовхає його із силою 300 Н під кутом 30° до підлоги, а інша — тягне його з такою самою силою за мотузку, що утворює з підлогою кут 45° . Яку роботу виконали люди, рівномірно пересунувши ящик на відстань 20 м?

Дано:

$$\alpha = 30^\circ$$

$$F_1 = F_2 = 300 \text{ Н}$$

$$\alpha = 45^\circ$$

$$s = 20 \text{ м}$$

$$A = ?$$

Розв'язання:

Спрямуємо вісь X у напрямку руху (мал. 103) і вкажемо сили, що діють на ящик.

За другим законом Ньютона $m\vec{g} + \vec{N} + \vec{F}_{\text{тер}} + \vec{F}_1 + \vec{F}_2 = 0$, оскільки рух рівномірний.

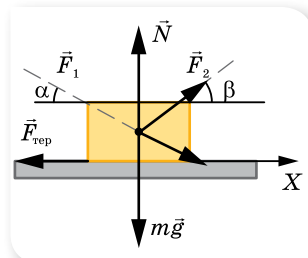

У проекції на вісь X : $F_1 \cos \alpha + F_2 \cos \beta - F_{\text{тер}} = 0$.

Мал. 103

Корисна робота затрачається на подолання сили тертя, тому $A = (F_1 \cos \alpha + F_2 \cos \beta) \cdot s$.

$$A = (300 \text{ Н} \cdot \cos 30^\circ + 300 \text{ Н} \cdot \cos 45^\circ) \cdot 20 \text{ м} = 9,4 \text{ кДж.}$$

Відповідь: 9,4 кДж.

ВПРАВА 15

1. Сплавник, пересуваючи багром пліт, прикладає до багра силу 200 Н. Яку роботу виконує сплавник, переміщуючи пліт на відстань 10 м, якщо кут між напрямком сили і напрямком переміщення становить 45° ?
2. На яку відстань було переміщено санки, якщо до мотузки санок прикладено силу 23 Н під кутом 30° до напрямку руху й виконано роботу 1,2 кДж?
3. Яку роботу треба виконати, щоб по похилій площині з кутом нахилу 30° підняти вантаж масою 400 кг на висоту 2 м з коефіцієнтом тертя 0,3? Який при цьому ККД?
4. Мотоблок під час оранки, рухаючись зі швидкістю $4 \frac{\text{м}}{\text{с}}$, розвиває корисну потужність 40 кВт. Яку силу опору долає мотоблок?
5. По горизонтальній дорозі починають везти санки з вантажем за мотузку, що утворює з горизонтом кут 30° , прикладаючи зусилля 450 Н. Визначте роботу за 10 с руху, якщо відомо, що за 20 с руху санки набувають швидкості $6 \frac{\text{м}}{\text{с}}$.
6. Віконну штору масою 1 кг і завдовжки 2 м, відкриваючи вікно, скручують у тонкий валик біля верхньої частини вікна. Яку при цьому виконують роботу?
7. Із шахти завглибшки 200 м піднімають тягар масою 500 кг на канаті, кожен метр якого має масу 1,5 кг. Яка робота виконується за час піднімання тягаря? Який ККД установки?
8. Вантаж масою m піднімають на висоту h . Чи залежить при цьому робота, яку виконує піднімальний механізм, від швидкості піднімання?

§ 16

Механічна енергія. Закон збереження енергії

Механічна енергія. Пригадаємо, що нам відомо про механічну енергію з курсу 9 класу.

Кінетична енергія E_k — це фізична величина, яка характеризує стан рухомого тіла. Вона дорівнює половині добутку маси тіла на квадрат його швидкості: $E_k = \frac{mv^2}{2}$.

Одиницею енергії є джоуль.

Нехай тілу масою m , яке перебуває в стані спокою, необхідно надати швидкості v . Для цього прикладена до тіла сила має виконати роботу

$$A = \frac{mv^2}{2} - 0 = \frac{mv^2}{2}.$$

Тіло набуде кінетичної енергії. І навпаки, рухоме тіло

із запасом кінетичної енергії, втративши її, саме може виконати роботу, наприклад, зрушити з місця інше тіло, що трапиться на його шляху.

Значення кінетичної енергії тіла залежить від вибору системи відліку. Швидкість тіла, виміряна в різних системах відліку, має різні значення, тому й кінетична енергія тіла сталої маси матиме різні значення в різних системах відліку.

У формулі для роботи сили тяжіння $A = mgh_1 - mgh_2$ перший член характеризує початкове положення тіла, а другий — кінцеве. Величина mgh_1 — це **потенціальна енергія** тіла в початковому стані, а mgh_2 — потенціальна енергія тіла в кінцевому стані. Позначивши $mgh_1 = E_{п1}$ та $mgh_2 = E_{п2}$, можна записати: $A = E_{п1} - E_{п2} = \Delta E_{п}$. Робота сили тяжіння дорівнює зміні потенціальної енергії тіла з протилежним знаком. Знак «мінус» вказує на те, що коли сила тяжіння сама виконує роботу (тіло падає вниз), потенціальна енергія тіла зменшується. Якщо тіло кинути вертикально вгору, то робота сили тяжіння від'ємна, а потенціальна енергія тіла збільшується. Кінетична енергія тіла при цьому змінюється навпаки: під час падіння — збільшується; під час піднімання вгору — зменшується. Іншим видом механічної енергії є потенціальна.

На відміну від кінетичної енергії, яка залежить від швидкості руху тіла, потенціальна енергія може бути відмінною від нуля навіть тоді, коли тіло перебуває у стані спокою. Наприклад, вантаж масою m , який піднятий за допомогою піднімального крана на певну висоту h й утримується у спокої, має потенціальну енергію mgh . Якщо надати вантажу можливість впасти, то сила тяжіння виконає роботу, яка дорівнює потенціальній енергії вантажу.

Величину $\frac{kx^2}{2}$ називають **потенціальною енергією пружно деформованого тіла**. Позначивши $E_{п1} = \frac{kx_1^2}{2}$ і $E_{п2} = \frac{kx_2^2}{2}$, можна записати: $A = -(E_{п2} - E_{п1}) = -\Delta E_{п}$. Робота сили пружності дорівнює зміні потенціальної енергії пружно деформованого тіла, взятій із протилежним знаком.

Як видно, робота сили пружності залежить лише від початкового і кінцевого станів пружини, тому так само, як і робота сили тяжіння, не залежить від форми траєкторії. А якщо траєкторія замкнена, робота дорівнює нулю.

Закон збереження механічної енергії. Розглянемо дію закону збереження і перетворення енергії в замкненій системі, у якій тіла взаємодіють одне з одним силами пружності або (та) силами тяжіння й жодні зовнішні сили на них не діють. Така система може мати як кінетичну, так і потенціальну енергію. Кінетичну — внаслідок руху тіл системи, потенціальну — унаслідок їх взаємодії.

Як ми вже з'ясували, за будь-яких взаємодій тіл робота сил пружності (тяжіння) визначається зміною їх потенціальної енергії, взятої з протилежним знаком: $A = -(E_{п2} - E_{п1})$.

Водночас, робота тих самих сил, за теоремою про кінетичну енергію, визначається зміною їх кінетичної енергії: $A = E_{к2} - E_{к1}$. Прирівнюючи ці вирази, отримуємо: $-(E_{п2} - E_{п1}) = E_{к2} - E_{к1}$, або $E_{к1} + E_{п1} = E_{к2} + E_{п2}$.

Суму кінетичної та потенціальної енергій тіла називають **повною механічною енергією** тіла: $E = E_k + E_{\text{п}}$.

Кінетична і потенціальна енергії тіл можуть змінюватися з часом, але в замкненій системі їх сума залишається сталою. **Закон збереження і перетворення повної механічної енергії** формулюють так:

повна механічна енергія замкненої системи тіл, які взаємодіють силами тяжіння або (та) пружності, залишається незмінною за будь-яких взаємодій тіл між собою.

Формулюючи цей закон, завжди підкреслюють, *що він справджується лише тоді, коли тіла взаємодіють силами пружності або (та) тяжіння без дії сторонніх сил.*

Наприклад, якщо підняти над сталеною плитою сталеву кульку й випустити потім її з рук, вона падатиме. У міру падіння кульки її потенціальна енергія меншає, а кінетична — більшає, бо зростає швидкість руху кульки. Від удару кульки об плиту деформуються і кулька, і плита, а кінетична енергія, яку мала кулька, перетворюється в потенціальну енергію деформованих плити і кульки. Потім унаслідок дії сил пружності плита і кулька наберуть своєї початкової форми, кулька відскочить від плити, а їхня потенціальна енергія знову перетвориться в кінетичну енергію кульки: кулька підскочить угору зі швидкістю, що дорівнює швидкості, яку вона мала в момент удару об плиту. Під час піднімання вгору швидкість кульки, а отже, і її кінетична енергія, зменшується, потенціальна енергія зростає. У верхній точці підйому вся кінетична енергія кульки знову перетворюється в потенціальну.

Якщо в системі діють сили тертя (опір повітря, внутрішнє тертя в речовині кульки і плити), повна механічна енергія не залишається сталою.

Робота сили тертя завжди від'ємна, тому повна механічна енергія тіла, на яке діє лише ця сила, поступово зменшується. Робота сил тертя завжди приводить до нагрівання взаємодіючих тіл, тобто до збільшення їх внутрішньої енергії.

Якщо система *незамкнена* і в ній діють сили тертя (опору), то зміна механічної енергії системи дорівнює сумі робіт зовнішніх сил і внутрішніх сил тертя, тобто $A + A_{\text{от}} = \Delta E$.

Закон збереження і перетворення енергії дає змогу розкрити фізичний зміст поняття роботи. Робота сил тяжіння або сил пружності, з одного боку, дорівнює збільшенню кінетичної енергії, а з другого — зменшенню потенціальної енергії тіл. Таким чином, робота дорівнює зміні енергії.



ЗНАЮ, ВМІЮ, РОЗУМІЮ

1. Виведіть формулу для розрахунку роботи, що виконується у випадку зміни швидкості тіла.
2. Як зміниться кінетична енергія тіла, якщо сила, прикладена до тіла, виконує додатну роботу; від'ємну роботу?

- Тіло кинули вертикально вгору. Вкажіть, додатну чи від'ємну роботу виконує сила тяжіння: а) під час піднімання тіла; б) під час його падіння.
- Чи залежить робота сили тяжіння від траєкторії руху тіла в полі тяжіння Землі? Чому дорівнює робота сили тяжіння по замкненій траєкторії?
- Чому дорівнює потенціальна енергія тіла, що перебуває на деякій висоті над землею? Як змінюється потенціальна енергія тіла під час його руху вгору?
- Чому під час розрахунків роботи сили пружності використовують її середнє значення?
- Що спільного у виразах для роботи сили пружності та роботи сили тяжіння? Що спільного в потенціальних енергіях тіла, на яке діє сила тяжіння, і тіла, на яке діє сила пружності?
- Що таке повна механічна енергія? Сформулюйте й запишіть закон збереження повної механічної енергії.
- У яких системах виконується закон збереження повної механічної енергії в загальному вигляді?
- Як впливає на енергію системи тіл дія сили тертя?



Приклади розв'язування задач

Задача 1. Молотом, який падає з висоти $h = 12$ м, забивають палю. Від удару паля заглиблюється в землю на $s = 2$ см. Визначте середню силу удару F_c і його тривалість τ , якщо маса молота $m = 5 \cdot 10^2$ кг, маса палі значно менша від маси молота.

Дано:

$$h = 12 \text{ м}$$

$$s = 2 \text{ см}$$

$$m = 5 \cdot 10^2 \text{ кг}$$

$$F_c \text{ — ?}$$

$$\tau \text{ — ?}$$

Розв'язання:

Робота, яка витрачається на подолання сил опору ґрунту, дорівнює зміні потенціальної енергії молота (мал. 104):

$$F_c s = mg(h + s). \text{ Звідси } F_c = mg \left(1 + \frac{h}{s} \right).$$

Підставляючи числові значення, отримуємо: $F_c \approx 3 \cdot 10^5$ Н.

Тривалість удару визначаємо із співвідношення:

$$\tau = \frac{s}{v_c}.$$

Вважаємо рух палі у ґрунті рівносповільненим, тому $v_c = \frac{v_0 + v}{2}$. За законом збереження енергії початкова швидкість палі дорівнює швидкості молота на початку удару $v_0 = \sqrt{2gh}$, у кінці руху палі $v = 0$.

Таким чином, $\tau = \frac{2s}{\sqrt{2gh}}$, $\tau \approx 8 \cdot 10^{-3}$ с.

Відповідь: $3 \cdot 10^5$ Н; $8 \cdot 10^{-3}$ с.

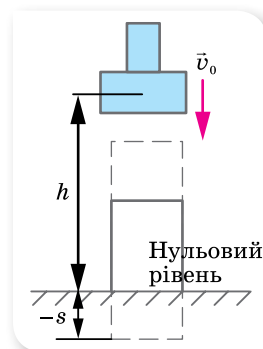

Мал. 104

Задача 2. З якої мінімальної висоти h має спускатись велосипедист, щоб проїхати за інерцією (без тертя) по внутрішній стороні велотреку у вигляді «мертвої петлі» радіусом R без відриву у верхній точці (мал. 105, с. 108)?

Розв'язання:

Виберемо нульовий рівень енергії. Пов'яжемо його з підніжжям гірки. Щодо цього рівня, тіло на висоті h має потенціальну енергію $E_{\text{п1}} = mgh$. У міру руху потенціальна енергія тіла зменшується й перетворюється у кінетичну енергію.

Біля підніжжя гірки потенціальна енергія тіла дорівнює нулю, а кінетична енергія максимальна й дорівнює $E_{\text{к1}} = \frac{mv_{\text{max}}^2}{2}$.

Далі тіло, піднімаючись угору, рухається по колу. У верхній точці кола воно має швидкість v , отже, має кінетичну енергію $E_{\text{к}} = \frac{mv^2}{2}$. Ця енергія менша від кінетичної енергії, яку тіло мало біля підніжжя гірки, оскільки воно піднялося на висоту, яка дорівнює $2R$, і набуло потенціальної енергії $E_{\text{п}} = mg2R$.

Якщо втрат енергії немає, то сума потенціальної та кінетичної енергії в будь-якій точці траєкторії є величиною постійною.

Описуючи рух з точки зору перетворення енергії, проміжними етапами руху ми можемо не цікавитись. Вибираємо тільки два стани тіла — у вихідній точці та верхній точці кола. Згідно із законом збереження енергії $E_{\text{п1}} = E_{\text{к}} + E_{\text{п}}$.

$$\text{Або: } mgh = \frac{mv^2}{2} + mg2R. \text{ Звідки } h = \frac{v^2}{2g} + 2R.$$

У верхній точці «мертвої петлі» на велосипедиста діє тільки сила тяжіння, оскільки сила тиску коліс на поверхню компенсується силою реакції опори.

Направимо вісь X вертикально вниз і напишемо рівняння другого закону Ньютона у векторній формі: $m\vec{a}_{\text{д}} = m\vec{g}$. Звідси: $a_{\text{д}} = g = \frac{v^2}{R}$.

$$\text{Виразимо } v^2 = Rg. \text{ Підставляємо: } h = \frac{Rg}{2g} + 2R = 2,5R.$$

Відповідь: $2,5R$.

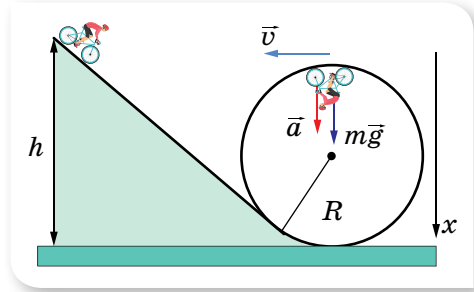

Мал. 105

ВПРАВА 16

1. Визначте кінетичну енергію штучного супутника Землі масою 1300 кг, який рухається по коловій орбіті на висоті 100 км над поверхнею Землі.
2. Шофер вимкнув двигун автомобіля на швидкості $72 \frac{\text{км}}{\text{год}}$. Здолавши після цього відстань 34 м, автомобіль зупинився. Якою була кінетична енергія автомобіля в

момент вимкнення двигуна, якщо сила тертя коліс об дорогу 5880 Н? Яка маса автомобіля?

3. Яку роботу виконує сила тертя, коли автомобіль масою 1000 кг, що мав швидкість $90 \frac{\text{км}}{\text{год}}$, гальмує до швидкості $54 \frac{\text{км}}{\text{год}}$?
4. Потяг на дитячій залізниці, маса якого 15 т, рушає з місця з прискоренням $1,4 \frac{\text{м}}{\text{с}^2}$.
Визначте роботу сили тяги та роботу сили опору на перших 10 м шляху, якщо коефіцієнт опору дорівнює 0,02. Якої кінетичної енергії набув цей потяг?
5. З якою швидкістю рухався потяг масою 1500 т, якщо під дією гальмівної сили в 150 кН він пройшов з моменту початку гальмування до зупинки шлях 500 м?
6. Баштовий кран піднімає в горизонтальному положенні сталеву балку завдовжки 5 м і перерізом 100 см^2 на висоту 12 м. Яку корисну роботу виконує кран?
7. Яку роботу виконує людина, піднімаючи тіло масою 2 кг на висоту 1 м з прискоренням $3 \frac{\text{м}}{\text{с}^2}$?
8. Автомобіль масою 10 т рухається з вимкненим двигуном по схилу, який утворює з горизонтом кут 4° . Обчисліть роботу сили тяжіння на шляху 100 м.
9. На балкон, розташований на висоті 6 м, кинули з поверхні землі предмет масою 200 г. Під час польоту предмет досяг максимальної висоти 8 м від поверхні землі. Визначте роботу сили тяжіння під час польоту предмета вгору, вниз і на всьому шляху, а також результуючу зміну потенціальної енергії.
10. Щоб стиснути пружину дитячого пружинного пістолета на 3 см, приклали силу 20 Н. Визначте потенціальну енергію стиснутої пружини.
11. Щоб розтягнути пружину на 4 мм, треба виконати роботу 0,02 Дж. Яку роботу треба виконати, щоб розтягнути цю саму пружину на 4 см?
12. Потужність гідроелектростанції становить 73,5 МВт, ККД — 0,75. Визначте, на який рівень гребля піднімає воду, якщо витрата води становить $10^3 \frac{\text{м}^3}{\text{с}}$.
13. Двигун насоса, розвиваючи потужність 25 кВт, піднімає 100 м^3 нафти на висоту 6 м за 8 хв. Визначте ККД установки.
14. Куля масою 3 кг падає з висоти 3 м на пружину й стискає її. Визначте максимальний стиск пружини, якщо її жорсткість $700 \frac{\text{Н}}{\text{м}}$. Масою пружини знехтуйте.
15. Кулька масою 10 г, що вилітає горизонтально з пружинного пістолета, потрапляє в центр підвішеної на нитці пластилінової кулі масою 40 г і застряє в ній. Жорсткість пружини пістолета — $400 \frac{\text{Н}}{\text{м}}$, стиск пружини перед пострілом — 5 см. На яку висоту піднімуться кульки?
16. Колода масою 10 кг скочується з гірки заввишки 5 м і зупиняється на горизонтальній ділянці шляху. Яку роботу необхідно виконати, щоб закотити колоду тим самим шляхом на гірку?
17. З гори, висота якої $h = 2 \text{ м}$ й основа $d = 5 \text{ м}$, з'їжджають сани, які потім зупиняються, коли пройдуть по горизонталі шлях $l = 35 \text{ м}$ від підніжжя гори. Визначте коефіцієнт тертя.
18. Тіло кидають з поверхні землі вертикально вгору зі швидкістю $20 \frac{\text{м}}{\text{с}}$. Визначте максимальну висоту підйому тіла та висоту, на якій його кінетична й потенціальна енергії однакові. Опором повітря знехтуйте.
19. Тіло вільно ковзає з вершини нерухомої похилої площини під кутом $\alpha = 30^\circ$ до горизонту. Визначте його швидкість у кінці похилої площини та час руху, якщо висота похилої площини 10 м, а коефіцієнт тертя 0,05.

20. Угору по похилій площині починає рухатися тіло з початковою швидкістю $10 \frac{M}{C}$. На якій відстані від нижнього краю похилої площини кінетична енергія тіла зменшиться у 2 рази? Коефіцієнт тертя між тілом і площиною 0,6. Кут нахилу площини до горизонту 30° .
21. Ковзаняр масою 70 кг, що стоїть у ковзанах на льоду, кидає в горизонтальному напрямку камінь масою 3 кг зі швидкістю $8 \frac{M}{C}$. Визначте, на яку відстань від'їде при цьому ковзаняр, якщо коефіцієнт тертя ковзанів об лід 0,02.
22. Сталева кулька масою 20 г падає з висоти 1 м на сталеву плиту й відскакує від неї на висоту 81 см. Визначте: а) імпульс сили, яка діє на плиту під час удару; б) кількість теплоти, яка при цьому виділяється.
23. Людина стоїть на нерухомому візку й кидає горизонтально камінь масою 8 кг зі швидкістю $5 \frac{M}{C}$ відносно Землі. Визначте, яку роботу при цьому виконує людина, якщо маса візка разом з людиною 160 кг. Проаналізуйте залежність роботи від маси. Тертям знехтуйте.
24. Куля, що летіла горизонтально зі швидкістю $40 \frac{M}{C}$, потрапляє у брусок, підвішений на нитці завдовжки 4 м, і застрягає в ньому. Визначте кут, на який відхилиться брусок, якщо маса кулі 20 г, а бруска — 5 кг.
25. Два вантажі масами 10 і 15 кг підвішені на нитках завдовжки 2 м так, що вони дотикаються один до одного. Менший вантаж відхилили на кут 60° і відпустили. На яку висоту піднімуться обидва вантажі після удару? Удар вважати непружним. Яка кількість теплоти при цьому виділиться?
26. Свинцева куля масою 500 г, що рухається зі швидкістю $10 \frac{CM}{C}$, вдаряється в нерухому кулю з воску масою 200 г, після чого обидві кулі рухаються разом. Визначте кінетичну енергію куль після удару.
27. Дві кулі підвішені на паралельних нитках однакової довжини так, що вони дотикаються одна до одної. Маса куль — 0,2 кг і 100 г. Першу кулю відхилиють так, що її центр ваги піднімається на висоту 4,5 см, і відпускають. На яку висоту піднімуться кулі після удару, якщо удар: а) пружний; б) непружний?
28. Між двома тілами масами 6,5 та 2,5 кг стиснено пружину. Коли пружина розпрямилась, перше тіло пройшло в горизонтальному напрямку до повної зупинки шлях 1,2 м. Визначте кінетичну енергію другого тіла відразу після випрямлення пружини, нехтуючи масою пружини і вважаючи, що коефіцієнт тертя при русі тіл однаковий і дорівнює 0,2, а втрат енергії, коли пружина випрямляється, немає.
29. Куля, що летіла горизонтально зі швидкістю $100 \frac{M}{C}$, ударяється об нерухомий клин, що лежить на горизонтальній поверхні, і пружно відлітає вертикально угору. Початкова швидкість клина після удару — $2 \frac{M}{C}$. Визначте, на яку висоту підніметься куля. Опором повітря знехтуйте.
30. Маленький візок масою $m = 1$ кг описує у вертикальній площині «мертву петлю», скочуючись із найменшої необхідної для цього висоти (мал. 106). Визначте, з якою силою F візок тисне на рейки в точці A петлі, радіус якої утворює кут $\alpha = 60^\circ$ з вертикаллю. Тертя не враховуйте.

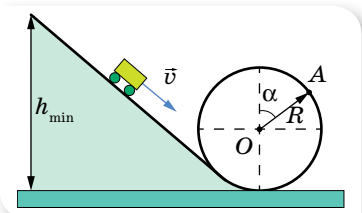

Мал. 106

§ 17

Момент імпульсу. Закон збереження моменту імпульсу

Момент імпульсу. Підставимо в основне рівняння динаміки обертального руху матеріальної точки $M = J\varepsilon$ вираз для кутового прискорення $\varepsilon = \frac{\omega - \omega_0}{\Delta t}$. Маємо: $M = \frac{J\omega - J\omega_0}{\Delta t}$ (1), або $M\Delta t = J\omega - J\omega_0$.

Ураховуючи, що для матеріальної точки момент інерції $J = mr^2$, а кутова швидкість $\omega = \frac{v}{r}$, отримаємо: $M\Delta t = mvr - mv_0r$. Величину mvr називають *моментом імпульсу* матеріальної точки.

Момент імпульсу, L — це характеристика обертального руху матеріальної точки (чи системи матеріальних точок), що визначається відстанню точки від осі обертання, величиною та напрямком імпульсу відносно осі обертання: $L = J\omega = mvr$.

Момент імпульсу є векторною величиною. Напрямок вектора моменту імпульсу збігається з напрямком вектора кутової швидкості.

Таким чином, формулу (1) можна записати як $\vec{M} = \frac{\Delta \vec{L}}{\Delta t}$, тобто момент сили дорівнює зміні моменту імпульсу тіла за одиницю часу.

Закон збереження моменту імпульсу. Зміна моменту імпульсу тіла відбувається лише в результаті дії зовнішніх сил і залежить від моменту зовнішніх сил (обертального моменту). Якщо на тіло не діють зовнішні сили або їх рівнодійна не створює моменту відносно осі обертання $M = 0$, то зміна моменту імпульсу також дорівнює нулю: $\Delta J\omega = M\Delta t = 0$. Якщо зміна величини $\Delta J\omega$ дорівнює нулю, сама величина залишається незмінною: $J\omega = \text{const}$. Отже, ми познайомилися ще з одним законом збереження — *законом збереження моменту імпульсу*:

якщо на систему не діють моменти зовнішніх сил (замкнена система), то повний момент імпульсу системи тіл залишається постійним за величиною та напрямком: $\sum_{i=1}^n \vec{L}_i = \text{const}$.

Збільшення моменту імпульсу одного з тіл має бути скомпенсованим відповідним зменшенням моменту імпульсу інших тіл системи.

Якщо розглядати окремо взяте тіло, яке не зазнає дії зовнішніх сил і не є твердим, тобто може змінювати свій момент інерції, то для такого тіла також виконується умова $J\omega = \text{const}$. При цьому зміна моменту інерції (наприклад, збільшення) супроводжується відповідною зміною кутової швидкості (зменшенням). Продемонструємо це на прикладі.

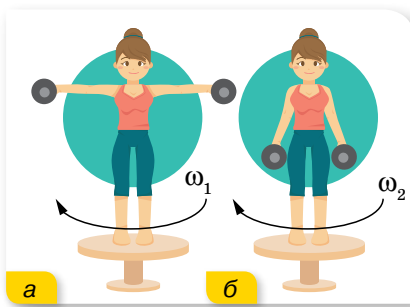

Мал. 107. Зміна кутової швидкості обертання внаслідок зміни моменту інерції

Дівчинка стоїть на круглій платформі, яка може обертатися навколо нерухомої осі майже без тертя (мал. 107). Змінюючи положення рук (краще з гантелями), вона змінюватиме свій момент інерції, у результаті чого зміниться кутова швидкість обертання (мал. 107, б).

Цю властивість на практиці використовують балерини, акробати, танцівники, фігуристи під час виконання стрибків, переворотів тощо.

Кінетична енергія тіла, що обертається. Лінійна швидкість v матеріальної

точки масою m , що обертається навколо осі O , може бути виражена через кутову швидкість ω й радіус обертання r : $v = \omega r$.

Вираз для кінетичної енергії в цьому разі набуває вигляду $E_k = \frac{m\omega^2 r^2}{2}$.

Добуток mr^2 є моментом інерції цієї точки відносно осі O , $J = mr^2$, отже, для обертального руху $E_k = \frac{J\omega^2}{2}$. Цей вираз можна застосовувати для всього тіла в цілому.

Отже, для загального випадку руху твердого тіла, що одночасно рухається поступально й обертається, наприклад котиться, повна кінетична енергія складається з кінетичної енергії поступального руху центра мас та енергії обертального руху відносно осі, що проходить через центр мас:

$$E_k = \frac{mv^2}{2} + \frac{J\omega^2}{2}.$$

Зіставлення характеристик і рівнянь механіки поступального й обертального рухів (табл. 3).

Таблиця 3

Поступальний рух	Обертальний рух
Маса m , кг	Момент інерції J , кг · м ²
Сила \vec{F} , Н	Момент сили \vec{M} , Н · м
Імпульс тіла: $\vec{p} = m\vec{v}$, $\frac{\text{кг} \cdot \text{м}}{\text{с}}$	Момент імпульсу: $\vec{L} = J\vec{\omega}$, $\frac{\text{кг} \cdot \text{м}^2}{\text{с}}$
ІІ закон Ньютона: $\sum_{i=1}^n \vec{F}_i = m\vec{a}$	ІІ закон Ньютона: $\sum_{i=1}^n \vec{M}_i = J\vec{\epsilon}$
Закон збереження імпульса для замкненої системи: $\sum_{i=1}^n m_i \vec{v}_i = \text{const}$	Закон збереження моменту імпульсу для замкненої системи: $\sum_{i=1}^n J_i \vec{\omega}_i = \text{const}$

Поступальний рух	Обертальний рух
Робота: $A = Fs$, Дж	Робота: $A = M\phi$, Дж
Кінетична енергія: $E = \frac{mv^2}{2}$, Дж	Кінетична енергія: $E = \frac{J\omega^2}{2}$, Дж
Потужність: $N = \frac{A}{t} = Fv$, Вт	Потужність: $N = \frac{A}{t} = M\omega$, Вт



ЗНАЮ, ВМЮ, РОЗУМІЮ

1. Що називають моментом імпульсу?
2. Сформулюйте закон збереження моменту імпульсу.
3. За якої умови зміна моменту інерції зумовлює зміну кутової швидкості? Як практично використовується прийом зміни моменту інерції?
4. Виведіть формулу кінетичної енергії тіла, що обертається.
5. Якою є кінетична енергія тіла, що котиться?



Приклади розв'язування задач

Задача 1. Горизонтальна платформа масою M і радіусом R обертається з кутовою швидкістю ω . На краю платформи стоїть людина масою m . З якою кутовою швидкістю ω_1 обертатиметься платформа, якщо людина перейде з краю платформи до її центра? Людину можна вважати матеріальною точкою, платформу — однорідним диском.

Дано:

M, R, ω, m

ω_1 — ?

Розв'язання:

Початкова сума моментів імпульсів людини та платформи

дорівнює $\frac{MR^2}{2}\omega + mR^2\omega$.

Якщо людина перейде до центра платформи, то момент імпульсу дорівнюватиме $\frac{MR^2}{2}\omega_1$.

За законом збереження моменту імпульсу $\frac{MR^2}{2}\omega + mR^2\omega = \frac{MR^2}{2}\omega_1$,

звідки $\omega_1 = \frac{M + 2m}{M}\omega$.

Відповідь: $\omega_1 = \frac{M + 2m}{M}\omega$.

Задача 2. Горизонтальна платформа масою 80 кг і радіусом 1 м обертається навколо вертикальної осі, що проходить через її центр. У центрі платформи стоїть людина і тримає в розставлених руках гантелі. Плат-

форма обертається з кутовою швидкістю $2 \frac{\text{рад}}{\text{с}}$. З якою кутовою швидкістю почне обертатися платформа, якщо людина опустить руки і зменшить при цьому свій момент інерції від 3 до $1 \text{ кг} \cdot \text{м}^2$? Платформу вважайте круглим однорідним диском.

Дано:

$$m = 80 \text{ кг}$$

$$R = 1 \text{ м}$$

$$\omega_1 = 2 \frac{\text{рад}}{\text{с}}$$

$$J_1 = 3 \text{ кг} \cdot \text{м}^2$$

$$J_2 = 1 \text{ кг} \cdot \text{м}^2$$

$$\omega_2 = ?$$

Розв'язання:

За законом збереження моменту імпульсу

$$\frac{MR^2}{2} \omega_1 + J_1 \omega_1 = \frac{MR^2}{2} \omega_2 + J_2 \omega_2.$$

$$\text{Звідки } \omega_2 = \frac{MR^2 + 2J_1}{MR^2 + 2J_2} \omega_1.$$

Обчислимо:

$$\omega_2 = \frac{80 \text{ кг} \cdot 1 \text{ м}^2 + 2 \cdot 3 \text{ кг} \cdot \text{м}^2}{80 \text{ кг} \cdot 1 \text{ м}^2 + 2 \cdot 1 \text{ кг} \cdot \text{м}^2} \cdot 2 \frac{\text{рад}}{\text{с}} = 2,1 \frac{\text{рад}}{\text{с}}.$$

Відповідь: $2,1 \frac{\text{рад}}{\text{с}}$.

Задача 3. Маховик масою m та радіусом R обертається навколо осі, що проходить через його центр. Кутова швидкість обертання маховика — ω . Щоб зупинити маховик, до його обода притискають гальмівну колодку, яка діє на нього із силою $F_{\text{тер}}$. Скільки обертів зробить маховик до повної зупинки? Вважайте, що маса маховика розподілена по ободу.

Дано:

$$m, R, \omega, F_{\text{тер}}$$

$$n = ?$$

Розв'язання:

Розв'язуючи задачу, вважатимемо обертання маховика подібним до обертання тонкого однорідного обруча радіусом R і масою m , що обертається з кутовою швидкістю ω .

Кінетична енергія такого обруча: $E_{\text{к}} = \frac{J\omega^2}{2}$, де $J = mR^2$.

Маховик зупиниться за умови, що вся його кінетична енергія витратиться на роботу з подолання сили тертя $F_{\text{тер}}$, що виникає між гальмівною колодкою та ободом, $E_{\text{к}} = F_{\text{тер}} s$, де s — гальмівний шлях, що дорівнює

$$2\pi R \cdot n. \text{ Отже, } \frac{mR^2 \omega^2}{2} = F_{\text{тер}} \cdot 2\pi R n, \text{ звідки } n = \frac{m\omega^2 R}{4\pi F_{\text{тер}}}.$$

Відповідь: $n = \frac{m\omega^2 R}{4\pi F_{\text{тер}}}.$

Задача 4. На барабан масою $m = 9 \text{ кг}$ намотано шнур, до кінця якого прив'язано вантаж масою $m_0 = 2 \text{ кг}$. Визначте прискорення вантажу. Барабан вважаєте однорідним циліндром. Тертям знехуйте.

Дано:

$m = 9 \text{ кг}$

$m_0 = 2 \text{ кг}$

$a = ?$

Розв'язання:

Під час опускання вантажу його потенціальна енергія зменшується й переходить у кінетичну енергію поступального руху вантажу та кінетичну енергію обертання барабана:

$$m_0gh = \frac{m_0v^2}{2} + \frac{J\omega^2}{2}.$$

Оскільки для циліндра момент інерції $J = \frac{mR^2}{2}$ і $\omega = \frac{v}{R}$, можна записати:

$$m_0gh = \frac{m_0v^2}{2} + \frac{mv^2}{2 \cdot 2} = \frac{v^2}{2} \left(m_0 + \frac{m}{2} \right).$$

Рух рівноприскорений без початкової швидкості, отже, $h = \frac{at^2}{2}$, $v = at$.

Підставляючи, отримуємо: $m_0g \frac{at^2}{2} = \frac{a^2t^2}{2} \left(m_0 + \frac{m}{2} \right)$, звідки $a = \frac{2m_0g}{2m_0 + m}$.

$$\text{Обчислимо: } a = \frac{2 \cdot 2 \text{ кг} \cdot 9,8 \frac{\text{М}}{\text{с}^2}}{2 \cdot 2 \text{ кг} + 9 \text{ кг}} = 3 \frac{\text{М}}{\text{с}^2}.$$

Відповідь: $3 \frac{\text{М}}{\text{с}^2}$.

ВПРАВА 17

- Спортсмен стоїть у центрі платформи, що обертається зі швидкістю $1 \frac{\text{об}}{\text{с}}$. Спортсмен тримав гантелі на витягнутих руках на відстані 60 см від осі обертання. Як зміниться швидкість обертання платформи, якщо спортсмен зігне руки й гантелі опиняться на відстані 10 см від осі обертання?
- Людина, що стоїть у центрі платформи, тримає в руках стержень завдовжки 2,4 м і масою 8 кг у вертикальному положенні (уздовж осі обертання платформи). Платформа з людиною обертається із частотою 1 с^{-1} . З якою частотою буде обертатися платформа, якщо людина поверне стержень у горизонтальне положення? Сумарний момент інерції людини і платформи — $6 \text{ кг} \cdot \text{м}^2$.
- На краю горизонтальної платформи, що має форму диска радіусом $R = 2 \text{ м}$, стоїть людина масою $m_1 = 80 \text{ кг}$. Маса платформи $m_2 = 240 \text{ кг}$. Платформа може обертатися навколо вертикальної осі, що проходить через її центр. З якою кутовою швидкістю буде обертатися платформа, якщо людина буде йти вздовж її краю зі швидкістю $v = 2 \frac{\text{М}}{\text{с}}$ відносно платформи?
- Платформа у формі диска може обертатися навколо вертикальної осі. На краю платформи стоїть людина масою $m_1 = 60 \text{ кг}$. На який кут повернеться платформа, якщо людина піде краєм платформи і, обійшовши її по колу, повернеться в початкове положення? Маса платформи $m_2 = 240 \text{ кг}$. Момент інерції людини розраховуйте як для матеріальної точки.
- Доведіть, що людина, яка стоїть на ідеально гладкій горизонтальній поверхні, зможе повернутись навколо вертикальної осі, якщо почне обертати руку над головою.

6. Диск масою 2 кг котиться без тертя по горизонтальній поверхні зі швидкістю $4 \frac{\text{м}}{\text{с}}$. Визначте кінетичну енергію диска.
7. Мідна куля радіусом 10 см обертається із частотою $2 \frac{\text{об}}{\text{с}}$ навколо осі, що проходить через її центр. Яку роботу потрібно виконати, щоб збільшити кутову швидкість обертання кулі вдвічі?
8. Космічний корабель обертася в міжзоряному просторі з кутовою швидкістю ω . По команді із Землі на ньому відкрились антени, внаслідок чого момент інерції корабля збільшився у 2 рази. Як змінилися кутова швидкість і кінетична енергія обертального руху корабля?
9. По похилій площині, висота якої 1 м, першого разу зісковзує без тертя вантаж, наступного разу — скочується без тертя обруч. Маса вантажу та обруча однакові й дорівнюють 1 кг. Радіус обруча — 10 см. Маса обруча розподілена по ободу. Яку швидкість поступального руху матимуть вантаж та обруч після спуску з похилої площини?
10. На обід шківа, насадженого на спільну вісь із маховим колесом, намотано нитку, до кінця якої підвішений вантаж масою 1 кг. На яку відстань має опуститися вантаж, щоб махове колесо зі шківом отримало кутову швидкість $6 \frac{\text{рад}}{\text{с}}$? Момент інерції колеса зі шківом — $0,39 \text{ кг} \cdot \text{м}^2$, радіус шківа — 0,1 м.
11. Тіло кинули зі швидкістю v_0 під кутом до горизонту. Визначте швидкість тіла на висоті $h \leq h_{\text{max}}$.

§ 18

Механіка рідин і газів

Гідростатика та гідродинаміка. *Гідростатика* вивчає закони рівноваги рідин, які перебувають у стані абсолютного чи відносного спокою та рівноваги тіл, занурених у рідини за умови, коли відсутні переміщення часток рідини одна відносно одної.

Одне з основних завдань гідростатики — вивчення розподілу тиску в рідині.

Знаючи розподіл тиску на підставі законів гідростатики, можна розрахувати сили, що діють з боку рідини, що перебуває в стані спокою, на занурені в неї тіла, наприклад, на стіну греблі, занурений трубопровід, конструкції морських нафто- і газовидобувних платформ тощо. Зокрема, можна вивести умови плавання тіл на поверхні або всередині рідини, а також з'ясувати, за яких умов тіла, які плавають, будуть мати стійкість, що особливо важливо в кораблебудуванні. На законах гідростатики, зокрема на законі Паскаля, ґрунтується робота гідравлічного преса, гідравлічного акумулятора, рідинного манометра, сифона й багатьох інших машин і приладів.

Закон Паскаля: тиск, який діє на рідину або газ, передається ними в усіх напрямках однаково.

Кожний верхній шар рідини своєю вагою тисне на шари, що містяться нижче. Тиск у рідинах називають *гідростатичним*. Гідростатичний тиск рідин залежить від густини рідини й висоти стовпа рідини в посудині: $p = \rho gh$, де ρ — густина рідини, h — висота стовпа рідини.

За цією формулою можна визначити тиск рідини, наливої в посудину будь-якої форми. Крім того, за нею можна обчислити й тиск на стінки посудини, а також тиск усередині рідини, у тому числі й тиск знизу вгору, оскільки він на тій самій глибині однаковий у всіх напрямках.

Закон Архімеда: на тіло, занурене в рідину або газ, діє виштовхувальна сила, яка дорівнює вазі рідини або газу в об'ємі цього тіла: $F = \rho gV$, де ρ — густина рідини, у яку повністю занурене тіло об'ємом V .

Гідродинаміка вивчає рух нестисливих рідин під дією зовнішніх сил і механічну взаємодію між рідиною й тілами при їх відносному русі.

Рух реальних рідин і газів — складне явище для дослідження математичними методами, тому для його опису застосовують модель — *ідеальну рідину*, яка вважається однорідною нестисловою й нев'язкою. Під час руху ідеальної рідини не відбувається перетворення механічної енергії у внутрішню, отже, для опису її руху можна застосовувати закон збереження механічної енергії.

Рух рідин може бути *ламінарним* (від лат. *lamina* — шар) і *турбулентним* (від лат. *turbulentus* — вихор).

У ламинарній течії шари рідини ніби ковзають один по одному, не змішуючись. Такий рух рідини — стаціонарний. За невеликих швидкостей руху рідини можливий її стаціонарний потік. У турбулентній течії рух рідин нестаціонарний — шари рідини змішуються, утворюючи завихрення.

Розглянемо стаціонарний рух ідеальної рідини по трубі змінного перерізу (мал. 108).

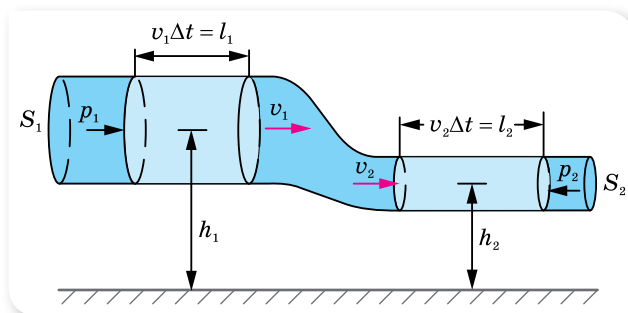

Мал. 108. Рух рідини по трубі змінного перерізу

Протягом інтервалу часу Δt рідина у трубі на ділянці перерізом S_1 змістилася на $l_1 = v_1 \Delta t$, а на ділянці перерізом S_2 — на $l_2 = v_2 \Delta t$, де v_1, v_2 — швидкість руху рідини на відповідних ділянках труби.

Оскільки рідина у трубі не накопичується і не стискається, то об'єм рідини, що проходить через широку ділянку труби, дорівнює об'єму рідини, що проходить через її вузьку ділянку протягом однакового інтервалу часу Δt : $V_1 = V_2$ — **умова неперервності течії рідини**.

Об'єм рідини, що проходить через переріз S_1 труби, дорівнює $V_1 = l_1 S_1 = v_1 \Delta t S_1$, відповідно через переріз S_2 : $V_2 = l_2 S_2 = v_2 \Delta t S_2$. Оскільки $V_1 = V_2$, то $v_1 S_1 = v_2 S_2$ або $\frac{S_1}{S_2} = \frac{v_2}{v_1}$.

Швидкість руху однорідної нестисливої та нев'язкої рідини у трубі змінного перерізу обернено пропорційна площі її поперечного перерізу:

$$\frac{v_2}{v_1} = \frac{S_1}{S_2}.$$

Рівняння Бернуллі. Як відомо, нерухома рідина в посудині, згідно із законом Паскаля, передає зовнішній тиск до всіх точок рідини без змін. Якщо рідина тече без тертя по трубі змінного перерізу, то тиск на різних ділянках труби неоднаковий: у вузьких ділянках труби, де швидкість руху рідини є більшою, тиск менший, у широких — навпаки. Пояснимо цей факт.

Переходячи із широкої ділянки труби у вузьку, рідина змінює свою швидкість, тобто рухається з прискоренням. А за другим законом Ньютона тіло набуває прискорення тоді, коли на нього діє сила. Це означає, що на рідину, яка в даний момент міститься у звуженій частині труби, діє з боку рідини в ширшій її частині певна сила, що може виникнути тільки внаслідок різниці тисків у різних перерізах труби. Сила напрямлена в бік вузької частини труби, отже, у вузьких місцях тиск менший, ніж у широких. Ця сила тиску, яка змушує рідину текти по трубі, є силою пружності стиснутої рідини. Говорячи про нестисливість рідини, мають на увазі лише те, що вона не може бути настільки стиснутою, щоб помітно змінився її об'єм. Разом з тим, дуже мале стиснення, яке спричиняє виникнення сил пружності, неминуче відбувається. Ці сили й створюють тиск рідини.

Установимо зв'язок між тиском і швидкістю рідини в різних перерізах труби. Виділимо тонкий поперечний шар рідини масою m . У перерізі S_1 потенціальна енергія шару рідини дорівнює mgh_1 , а кінетична — $\frac{mv_1^2}{2}$. Перемістившись у переріз S_2 , цей шар матиме потенціальну енергію mgh_2 і кінетичну — $\frac{mv_2^2}{2}$.

На вибраний шар рідини в перерізі S_1 тисне рідина, що тече позаду, а рідина, що тече попереду, заважає його переміщенню. Іншими словами, над даним шаром рідини решта рідини виконує роботу. Визначимо її.

Позначимо тиск рідини на перерізі S_1 через p_1 , а зустрічний тиск на перерізі S_2 — через p_2 . Сила тиску на перерізі S_1 виконує додатну роботу $p_1 S_1 l_1$, а сила зустрічного тиску — від'ємну роботу $-p_2 S_2 l_2$. Ураховуючи, що $S_1 l_1 = S_2 l_2 = V$, вираз для роботи сили тиску має вигляд $(p_1 - p_2)V$. У ре-

зультаті виконання силами тиску роботи змінюється повна механічна енергія шару рідини $(p_1 - p_2)V = \left(\frac{mv_2^2}{2} + mgh_2\right) - \left(\frac{mv_1^2}{2} + mgh_1\right)$.

Розкриємо дужки та перенесемо всі члени, що стосуються перерізу S_1 у лівий бік рівності, а ті, що стосуються перерізу S_2 , — у правий. Поділимо рівність на V і, врахувавши, що $\frac{m}{V} = \rho$, отримаємо:

$$p_1 + \rho gh_1 + \rho \frac{v_1^2}{2} = p_2 + \rho gh_2 + \rho \frac{v_2^2}{2}.$$

Перерізи були вибрані довільно, отже, ця рівність виконується для всіх перерізів: $p + \rho gh + \rho \frac{v^2}{2} = \text{const}$.

Отриманий вираз називається **рівнянням Бернуллі**, що описує рух ідеальної рідини.

З'ясуємо, який фізичний зміст мають доданки цього рівняння. Очевидно, що ρgh — потенціальна енергія одиничного об'єму рідини, $\rho \frac{v^2}{2}$ — його кінетична енергія, тому і перший доданок має зміст енергії, а саме — це потенціальна енергія «стиснутого» зовнішнім тиском p одиничного об'єму рідини.

Отже, фізичний зміст рівняння Бернуллі полягає в тому, що в потоці ідеальної рідини повна механічна енергія одиниці її об'єму є величиною сталою по всій довжині труби.

Закон Бернуллі був відкритий у 1738 р. Цей закон справджується і для рухомого газу, але за умови, що його тиск невеликий і густина суттєво не змінюється.

Зауважимо ще один факт. Усі доданки рівняння мають розмірність тиску. Тому в інженерній практиці їх називають: p — статичний тиск, ρgh — ваговий тиск, $\rho \frac{v^2}{2}$ — динамічний тиск.

Рівняння Бернуллі для горизонтального потоку має вигляд $p_1 + \rho \frac{v_1^2}{2} = p_2 + \rho \frac{v_2^2}{2}$. З нього випливає, що зі збільшенням швидкості v має зменшуватись тиск p , щоб сума статичного і динамічного тисків була сталою, і навпаки.



Цікаво знати

Рівняння Бернуллі дає змогу якісно пояснити виникнення піднімальної сили крила літака. Механізм виникнення цієї сили подвійний. З одного боку, це сила реакції, що виникає під час відбивання потоку повітря й дорівнює зміні його імпульсу за одиницю часу. З другого боку, під час обтікання крила за ним утворюються вихори, які знижують, як це впливає з рівняння Бернуллі, тиск над крилом.

Теорія піднімальної сили крила була створена Миколою Єгоровичем Жуковським. Кожний літак має крила, які можуть мати найрізноманітнішу форму, але їх об'єднує спільна ознака: плоска нижня поверхня й опукла верхня (мал. 109). Унаслідок такої несиметричності форми крила потоки повітря проходять різні відстані й зустрічаються поблизу гострого заднього його краю з різними швидкостями. Це спричинює виникнення вихорів, у яких повітря рухається проти годинникової стрілки. Ці вихори, збільшуючись, відриваються від крила й відносяться потоком. Решта маси повітря поблизу крила обертається проти напрямку обертання вихорів, що створює циркуляцію повітря навколо крила. Накладаючись на загальний потік, циркуляція прискорює рух повітря над крилом і сповільнює його під крилом. Унаслідок цього над крилом тиск знижується, а під крилом — збільшується. У результаті дії цієї різниці тисків на крило літака діє сила, напрямок якої утворює певний кут відносно набігаючого повітряного потоку. Цю силу можна розкласти на дві складові. Вертикальна складова цієї сили \vec{F}_y називається *піднімальною силою*, горизонтальна \vec{F}_x — *силою опору повітря*.

Скориставшись рівнянням Бернуллі, можна обчислити піднімальну силу крила літака під час його польоту в повітрі. Якщо швидкість потоку повітря над крилом більша, ніж під крилом, то згідно з рівнянням Бернуллі виникає різниця тисків: $\Delta p = p_2 - p_1$, де p_2 — тиск під крилом, p_1 — тиск над крилом. Піднімальну силу можна обчислити за формулою $F = (p_2 - p_1)S = \frac{1}{2}\rho(v_1^2 - v_2^2)S$, де S — площа поверхні крила, v_1 — швидкість потоку повітря над крилом, v_2 — швидкість потоку повітря під крилом.

Під час горизонтального польоту піднімальна сила має дорівнювати силі земного тяжіння, а сила тяги гвинтів двигунів — лобовому опору. Модулі цих сил залежать від кута атаки α крил літака.

У переліку світових авіаційних лайнерів одне з провідних місць займають українські літаки (мал. 110). Всесвітньо відомі АН-124 «Антей», АН-140 та АН-70, сконструйовані й виготовлені в Україні.

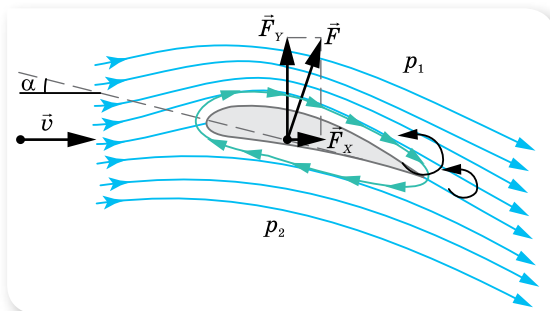

Мал. 109. Виникнення піднімальної сили крила



Мал. 110. Український літак Антонов-140 (АН-140)



ЗНАЮ, ВМЮ, РОЗУМІЮ

1. У чому полягає суть закону Паскаля? Як ви уявляєте механізм передачі тиску ріди-нами та газами, якщо на них діє зовнішня сила?
2. Які сили діють на тіло, що плаває в рідині? Зобразіть їх.
3. Доведіть, що швидкість руху рідини у трубі змінного перерізу обернено пропорцій-на площі поперечного перерізу.
4. Поясніть, чому тиск рідини більший там, де швидкість потоку менша, і менший там, де швидкість потоку більша.
5. Наведіть приклади, що підтверджують закон Бернуллі. Наведіть приклади застосу-вання закону Бернуллі в техніці.



Експериментуємо

Тримаючи за кінчики два аркуші паперу зі шкільного зошита так, щоб відстань між їх площинами була 3–5 см, подуйте у простір між ними. Опишіть і поясніть явище, що спостерігалось.



Приклади розв'язування задач

Задача 1. Доведіть теорему Торрічеллі, згідно з якою швидкість виті-кання з вузького отвору в широкій посудині дорівнює швидкості вільного падіння з висоти рівня рідини в посудині над отвором.

Дано:

$$\begin{array}{|l} h \\ \hline v - ? \end{array}$$

Розв'язання:

Застосуємо рівняння Бернуллі для горизонтального потоку:

$$p_1 + \frac{\rho v_1^2}{2} = p_2 + \frac{\rho v_2^2}{2}.$$

У широкій частині посудини $v_1 \rightarrow 0$, $p_1 = p_{\text{атм}} + \rho gh$, при витіканні з отвору $p_2 = p_{\text{атм}}$ (мал. 111).

Рівняння Бернуллі набуває вигляду:

$$p_{\text{атм}} + \rho gh = p_{\text{атм}} + \frac{\rho v^2}{2}, \text{ звідси: } v = \sqrt{2gh}.$$

Відповідь: $v = \sqrt{2gh}$.

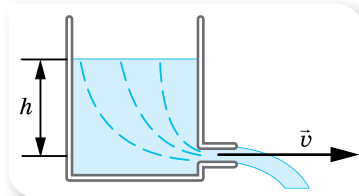

Мал. 111

Задача 2. Медична сестра тисне на поршень шприца діаметром 1 см із силою 0,01 Н. Визначте швидкість витікання струменя рідини зі шприца, який розташовано горизонтально. Тертям знехтуйте. Густина рідини — $10^3 \frac{\text{кг}}{\text{м}^3}$.

Дано:

$$\begin{array}{|l} d = 0,01 \text{ м} \\ F = 0,01 \text{ Н} \\ \rho = 10^3 \frac{\text{кг}}{\text{м}^3} \\ \hline v - ? \end{array}$$

Розв'язання:

Застосуємо рівняння Бернуллі для горизонтального потоку:

$$p_1 + \frac{\rho v_1^2}{2} = p_2 + \frac{\rho v_2^2}{2}.$$

Оскільки діаметр шприца значно перевищує діаметр голки, то швидкість руху рідини у шприці $v_1 \rightarrow 0$, тиск p_1 дорівнює сумі зовнішнього тиску $\left(\frac{F}{S}\right)$ та атмосферного $p_{\text{атм}}$, тиск $p_2 = p_{\text{атм}}$.

Рівняння Бернуллі набуває вигляду $\frac{F}{S} + p_{\text{атм}} = p_{\text{атм}} + \frac{\rho v^2}{2}$, звідси:

$$v = \sqrt{\frac{2F}{S\rho}}.$$

Площа поперечного перерізу поршня шприца: $S = \frac{\pi d^2}{4}$.

Підставляючи, отримуємо: $v = \sqrt{\frac{8F}{\pi d^2 \rho}} = \frac{2}{d} \sqrt{\frac{2F}{\rho}}$.

Обчислимо: $v = \frac{2}{10^{-2} \text{ м}} \sqrt{\frac{2 \cdot 0,01 \text{ Н}}{10^3 \frac{\text{кг}}{\text{м}^3} \cdot 3,14}} = 0,5 \frac{\text{м}}{\text{с}}$.

Відповідь: $0,5 \frac{\text{м}}{\text{с}}$.

Задача 3. Переріз русла річки — 130 м^2 , швидкість течії в цьому місці — $0,4 \frac{\text{м}}{\text{с}}$. Яка швидкість течії у вузькому місці, площа перерізу якого дорівнює 52 м^2 ?

Дано:

$$S_1 = 130 \text{ м}^2$$

$$v_1 = 0,4 \frac{\text{м}}{\text{с}}$$

$$S_2 = 52 \text{ м}^2$$

$$v_2 = ?$$

Розв'язання:

Для течії води в річці застосовуємо рівняння неперервності потоку $\frac{S_1}{S_2} = \frac{v_2}{v_1}$. Звідси: $v_2 = \frac{S_1 v_1}{S_2}$.

$$\text{Обчислимо: } v_2 = \frac{0,4 \frac{\text{м}}{\text{с}} \cdot 130 \text{ м}^2}{52 \text{ м}^2} = 1 \frac{\text{м}}{\text{с}}.$$

Відповідь: $1 \frac{\text{м}}{\text{с}}$.

ВПРАВА 18

- У циліндричну трубку площею поперечного перерізу 5 см^2 налили 100 г ртуті, 50 г гліцерину і 30 г води. Визначте тиск рідин на дно трубки, якщо її встановлено вертикально й під кутом 30° до горизонту.
- На якій глибині у воді тиск буде в п'ять разів більшим від атмосферного, що становить 750 мм рт. ст. ?
- У сполучені посудини налили гліцерин, а зверху в одну посудину налили стовп води заввишки 40 см , а в другу — стовп олії заввишки 60 см . Визначте різницю рівнів гліцерину в сполучених посудинах.
- Порожниста чавунна куля масою 5 кг плаває у воді так, що її половина занурена у воду. Визначте об'єм порожнини кулі.

5. У посудину налили ртуть і олію. Опущена в посудину куля плаває так, що її нижня половина занурена у ртуть, а верхня — в олію. Визначте густину кулі.
6. Крижина площею поперечного перерізу 1 м^2 і заввишки 40 см плаває у воді. Яку роботу треба виконати, щоб повністю занурити крижину у воду?
7. Наповнену воднем метеорологічну кулю-зонд масою 8 кг запускають без початкової швидкості. Вважаючи рух рівноприскореним, визначте висоту підняття кулі та її повну енергію в кінці 5 -ї секунди руху. Радіус оболонки кулі — $1,5 \text{ м}$, опір її рухові — 50 Н . Зміною густини повітря знехтуйте.
8. У пожежному шлангу діаметром 7 см тече вода зі швидкістю $9 \frac{\text{м}}{\text{с}}$. Визначте внутрішній діаметр трубки брандспойта, якщо вода витікає з нього зі швидкістю $129,6 \frac{\text{км}}{\text{год}}$.
9. У горизонтальній трубі, діаметр якої 8 см , нафта тече зі швидкістю $2 \frac{\text{м}}{\text{с}}$ за тиску 150 кПа . Визначте, під яким тиском тече нафта у вузькій частині труби діаметром 4 см .
10. Під час польоту тиск повітря під крилом літака дорівнює $97,8 \text{ кПа}$. Площа крила — 20 м^2 . Визначте піднімальну силу крила літака.
11. Якою має бути висота циліндричної посудини радіусом 5 см , заповненої водою, щоб сила тиску води на дно дорівнювала силі тиску на бічну поверхню?
12. Площа поршня у шприці — 2 см^2 , а площа отвору — 1 мм^2 . Скільки часу витікатиме вода зі шприца, якщо діяти на поршень із силою 8 Н і якщо хід поршня — 5 см ? Шприц розташовано горизонтально.
13. З брандспойта б'є струмина води, що дає $60 \frac{\text{л}}{\text{хв}}$. Яка площа поперечного перерізу струмини на висоті 2 м над кінцем брандспойта, якщо поблизу нього вона дорівнює $1,5 \text{ см}^2$?

§ 19

Основи спеціальної теорії відносності

Постулати спеціальної теорії відносності. Після того як учені переконалися, що в усіх інерціальних системах механічні явища протікають однаково, у кінці XIX — на початку XX ст. були здійснені експерименти, спрямовані на виявлення таких явищ природи, які б змінювалися під час переходу з однієї інерціальної системи в іншу. Проте жодна спроба не була успішною. Теплові, електричні, оптичні, магнітні й атомні явища відбуваються в усіх інерціальних системах відліку однаково. Однаково протікають також хімічні й біологічні процеси.

У 1905 р. Альберт Ейнштейн висловив припущення про те, що *незалежність явищ природи від вибору інерціальної системи відліку є одним з основних законів Всесвіту.*

Цей постулат став першим основним положенням *спеціальної теорії відносності (СТВ).*

Друге положення СТВ було сформульовано як результат дослідів з вимірювання швидкості світла. Швидкість світла у вакуумі

$c = (2,997928 \pm 0,000004) \cdot 10^8 \frac{\text{м}}{\text{с}}$. Виникає питання: відносно якої системи відліку визначено цю величину?

У 1881 р. американські вчені Альберт Майкельсон і Генрі Морлі провели експеримент, яким намагалися виявити вплив швидкості руху Землі навколо Сонця на швидкість поширення світла від джерела, розташованого на Землі. Пригадаємо, що згідно з класичним законом додавання швидкостей, коли тіло рухається відносно інерціальної системи зі швидкістю \vec{v}_1 , а сама система рухається зі швидкістю \vec{v}_2 відносно нерухомої системи, то швидкість v тіла відносно нерухомої системи відліку дорівнює $\vec{v} = \vec{v}_1 + \vec{v}_2$.

Оскільки Земля рухається по орбіті у світовому просторі (який вважався абсолютним і нерухомим), то на швидкість поширення світлового сигналу має впливати швидкість руху самої Землі. В експерименті визначали час, за який світло проходить одну й ту саму відстань у прямому і зворотному напрямках у двох випадках. В одному — світловий сигнал посилався у напрямку добового обертання Землі, а в другому — перпендикулярно до напрямку обертання Землі.

Якби швидкість поширення світлового сигналу залежала від швидкості руху джерела, то цей час був би різним. Вимірювання проводилися дуже точно за допомогою спеціального приладу — інтерферометра Майкельсона. Експерименти ставили в різний час доби і в різні пори року, а результат завжди був негативним — *швидкість поширення світлового сигналу була однаковою й не залежала від швидкості руху джерела*.

Отже, було встановлено, що класичний закон додавання швидкостей не справджується для явищ, пов'язаних із поширенням світла. Із цього робимо висновок і про обмеженість застосування перетворень Галілея, з яких випливає, що при складному русі швидкості руху тіл алгебраїчно додаються.

Виявились певні суперечності, які не можна було вирішити, застосовуючи закони механіки Ньютона. Учені намагалися подолати ці труднощі різними шляхами. Найреволюційнішим шляхом до розв'язання проблем підійшов Альберт Ейнштейн: не потрібно придумувати різні гіпотези — необхідно ці факти сприймати як постулати (постулат — положення, яке не можна довести логічно, це результат узагальнення дослідних фактів).

Отже, основні *постулати спеціальної теорії відносності* формулюються так:

1. Усі закони фізики в усіх інерціальних системах відліку однакові (принцип відносності Ейнштейна).
2. Швидкість поширення світла у вакуумі не залежить від швидкості руху джерела чи приймача, тобто є однаковою в усіх інерціальних системах відліку.

З другого постулату випливає, що швидкість поширення світла є максимально можливою швидкістю передавання взаємодії у природі.

Жодний сигнал, жодна взаємодія тіл не може поширюватися зі швидкістю, більшою за швидкість світла.

Висновки теорії відносності є основою *релятивістської* (від. англ. *relativity* — відносність) *механіки*, що вивчає закони руху тіл, швидкість яких наближається до швидкості світла.

У повсякденному житті ми стикаємося тільки з рухом тіл зі швидкостями, набагато меншими за швидкість світла, коли всі релятивістські ефекти практично не помітні. Ми звикли до повільних рухів і позбавлені можливості уявити собі процеси за швидкостей, близьких до швидкості світла. Такі процеси недоступні ані нашим органам чуття, ані нашій уяві.

Але описуючи реальні рухи заряджених частинок (електронів, протонів, α -частинок тощо) у прискорювачах (пристроях для отримання частинок з великою кінетичною енергією — циклотронах, бетатронах, синхротронах, генераторах Ван-де-Граафа тощо) та частинок високих енергій у космічних променях, виникає необхідність використовувати співвідношення саме спеціальної теорії відносності. Адже швидкість руху цих частинок наближається до швидкості поширення світла й найчастіше її виражають у частках від швидкості світла (наприклад, $v = 0,99c$, де c — швидкість поширення світла у вакуумі).

Те, що ці розрахунки дають правильні результати, є підтвердженням правильності СТВ, якими б неймовірними не здавалися нам деякі висновки.

Відносність одночасності. Нехай із середини потяга, що рівномірно рухається, посилається світловий сигнал в обидва боки (мал. 112). Спостерігач у потязі помітить, що світловий сигнал досягнув голови і хвоста потяга одночасно. Спостерігач, який стояв на платформі, зазначив, що сигнал досягнув хвоста потяга раніше, ніж голови. Оскільки за другим постулатом швидкість поширення світлового сигналу однакова в обох інерціальних системах відліку, це означає, що *час у цих системах не однаковий: що швидше рухається система відліку відносно спостерігача, то повільніше, з його погляду, у ній відбуваються події.*

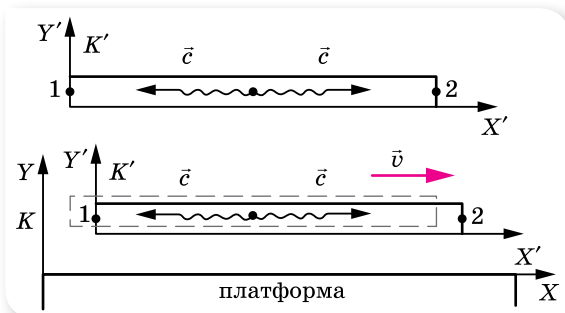

Мал. 112. Приклад, що доводить неодноразність події

До початку ХХ ст. ніхто не мав сумнівів щодо абсолютності часу. Дві події, одночасні для жителів Землі, одночасні й для жителів будь-якої космічної цивілізації. Тобто одночасність у ньютонівській механіці вва-

жається абсолютною. Але теорія відносності довела, що це не так. Уявлення про абсолютний час, який тече раз і назавжди заданим темпом, цілком незалежно від матерії та її руху, хибне.

Події, одночасні в одній інерціальній системі відліку, не одночасні в інших інерціальних системах, що рухаються відносно першої. Одночасність подій — відносна.

Відносність інтервалів часу. Розглянемо такий уявний досвід. Припустимо, що на підлозі вагона розташоване джерело світла, а на стелі — дзеркало. Яким буде інтервал часу, протягом якого світло досягне стелі та, відбившись від дзеркала, повернеться назад?

Для спостерігача у вагоні (мал. 113, а) цей час дорівнює подвоєній відстані від підлоги до стелі (висота вагона BD), поділеній на швидкість світла c : $t_0 = \frac{2BD}{c}$.

Час, виміряний за годинником, який рухається разом з тілом (у системі відліку, пов'язаній із цим тілом), називають **власним часом** t_0 .

Як бачимо, цей інтервал часу не залежить від того, нерухомий вагон чи рухається він рівномірно і прямолінійно.

Розв'яжемо задачу відносно нерухомого спостерігача (в іншій інерціальній системі відліку), відносно якого вагон рухається зі швидкістю \vec{v} праворуч (мал. 113, б).

Відносно нерухомого спостерігача світло проходить відстань $2AB$. Отже, час проходження світлового сигналу дорівнює $t = \frac{2AB}{c}$. Оскільки гіпотенуза AB більша за катет BD , то $t > t_0$. І що більшою є швидкість руху вагона v , то відчутніша ця нерівність.

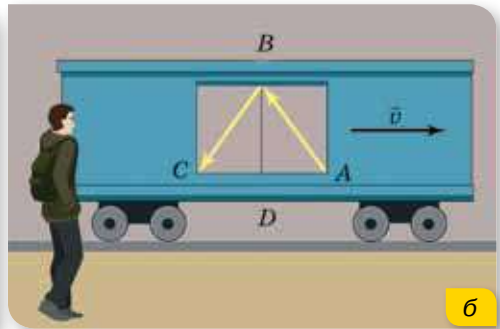

Мал. 113. Поширення світлового сигналу відносно: а — спостерігача, що рухається разом із вагоном; б — відносно нерухомого спостерігача

Установимо математичну залежність між t і t_0 . Для цього обчислимо відповідні відстані $AB = ct$, $BD = ct_0$, $AD = vt$ і застосуємо теорему Піфагора: $(ct)^2 = (ct_0)^2 + (vt)^2$. Перетворимо цей вираз: $(c^2 - v^2)t^2 = c^2t_0^2$, звідки

$$t^2 = \frac{c^2t_0^2}{c^2 - v^2} = \frac{t_0^2}{1 - \frac{v^2}{c^2}}, \text{ або } t = \frac{t_0}{\sqrt{1 - \frac{v^2}{c^2}}}.$$

Оскільки $\sqrt{1 - \frac{v^2}{c^2}} < 1$, то $t > t_0$, тобто відносно нерухомого спостерігача подія, що відбувається в рухомій системі відліку, триває довше. Або, іншими словами, власний інтервал часу менший від інтервалу часу, виміряного в іншій інерціальній системі відліку: $\Delta t = \frac{\Delta t_0}{\sqrt{1 - \frac{v^2}{c^2}}}$.

Перетворення Лоренца. Нехай відбувається деяка подія. У системі K вона характеризується значеннями координат і часу x, y, z, t . У системі K' , яка рухається відносно системи K з постійною швидкістю \vec{v} уздовж осі X (мал. 114), ця подія характеризується значеннями x', y', z', t' .

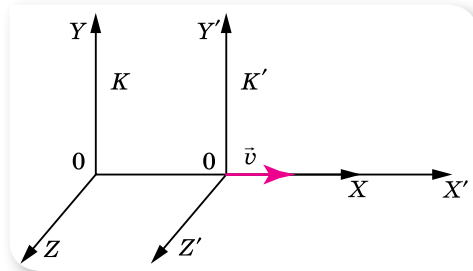

Мал. 114. Інерціальні системи відліку

Нагадаємо, що співвідношення $x = vt + x', y = y', z = z', t = t'$ називають *перетвореннями Галілея*.

Ці рівняння дають змогу перейти від координат і часу в одній інерціальній системі відліку до координат і часу в іншій інерціальній системі. Координати тіла залежать від системи відліку, тобто є величинами відносними. Рівність $t = t'$ виражає абсолютний характер часу.

Згідно з теорією відносності час є величиною відносною, тому перетворення Галілея мають бути замінені більш загальними — перетвореннями Лоренца (Хендрик Антон Лоренц (1853–1928) — нідерландський фізик-теоретик).

Зв'язок між величинами, що характеризують подію в різних інерціальних системах відліку, називають **перетвореннями Лоренца**:

$$x' = \frac{x \pm vt}{\sqrt{1 - \frac{v^2}{c^2}}}, y = y', z = z'; t' = \frac{t \pm \frac{v}{c^2} x}{\sqrt{1 - \frac{v^2}{c^2}}}.$$

Знак «+» у чисельнику беруть, переходячи від системи K' до системи K , знак «-» — від системи K до системи K' . Це зумовлено тим, що система K' рухається відносно системи K зі швидкістю v , водночас можна вважати, що система K рухається відносно системи K' зі швидкістю $-v$.

Як видно, у перетвореннях Лоренца взаємопов'язані координата x та час t . Для швидкостей $v \ll c$ перетворення Лоренца практично не відрізняються від перетворень Галілея.

Таким чином, простір і час, які в ньютонівській механіці вважалися незалежними, у релятивістській механіці взаємопов'язані та є чотири-вимірним простором—часом. Будь-яка подія характеризується чотирма

величинами: координатами x, y, z , які вказують на те, **де** вона відбулася, і часом t , який вказує на те, **коли** вона відбулася. Значення цих чотирьох величин залежать від системи відліку, у якій спостерігається подія.

Відносність довжин. Довжина відрізка, яка в ньютонівській механіці вважалась абсолютною, також залежить від швидкості руху тіла відносно певної системи відліку.

Адже що означає — виміряти довжину відрізка? Це означає — одночасно вказати координати його початку і кінця: $l = x_2 - x_1$. Але, як ми вже знаємо, поняття одночасності є відносним. Події, одночасні в одній системі відліку, неодноразові в іншій.

Альберт Ейнштейн показав, що уявлення про абсолютну довжину відрізка виникає в нас лише тому, що ми зазвичай маємо справу зі швидкостями, набагато меншими від швидкості світла. Якщо ж система рухається відносно спостерігача зі швидкістю, близькою до швидкості світла, і в ній міститься лінійка завдовжки l_0 , то з погляду такого спостерігача довжина лінійки буде меншою: $l < l_0$.

Розглянемо це детальніше. Нехай лінійка лежить у вагоні, що рухається рівномірно і прямолінійно зі швидкістю \vec{v} . Лінійка розташована вздовж прямої, у напрямку якої відбувається рух вагона. На одному кінці лінійки закріплено джерело світла, а на іншому — дзеркало. Довжину лінійки визначимо за часом проходження світла вздовж лінійки у прямому і зворотному напрямках. Для спостерігача у вагоні цей час (власний час)

дорівнює $t_0 = \frac{2l_0}{c}$, звідки $l_0 = \frac{ct_0}{2}$. Для спостерігача, відносно якого вагон, а відповідно і дзеркало, віддаляється зі швидкістю \vec{v} , час руху світлового сигналу до дзеркала буде $t_1 = \frac{l + vt_1}{c}$, а від дзеркала $t_2 = \frac{l - vt_2}{c}$.

Загальний час руху $t = t_1 + t_2$. Розв'язуючи систему з трьох рівнянь, отримуємо: $t = \frac{2lc}{c^2 - v^2}$, звідки $l = \frac{c^2 - v^2}{2c} t$. (1)

Щоб знайти зв'язок між l та l_0 , пригадаємо, що відносно спостерігача у вагоні час руху сигналу $t_0 = \frac{2l_0}{c}$, а для спостерігача, відносно якого вагон рухається, ця подія відбувається повільніше:

$$t = \frac{t_0}{\sqrt{1 - \frac{v^2}{c^2}}}, \text{ або } t = \frac{2l_0}{c\sqrt{1 - \frac{v^2}{c^2}}}.$$

Підставляючи останній вираз у формулу (1), отримуємо:

$$\begin{aligned} l &= \frac{c^2 - v^2}{2c} t = \frac{c^2 - v^2}{2c} \cdot \frac{2l_0}{c\sqrt{1 - \frac{v^2}{c^2}}} = \\ &= \frac{c^2 - v^2}{c^2} \cdot \frac{l_0}{\sqrt{1 - \frac{v^2}{c^2}}} = \left(1 - \frac{v^2}{c^2}\right) \cdot \frac{l_0}{\sqrt{1 - \frac{v^2}{c^2}}} = l_0\sqrt{1 - \frac{v^2}{c^2}}. \end{aligned}$$

Отже, якщо система рухається відносно нерухомого спостерігача зі швидкістю, близькою до швидкості світла, і в ній міститься лінійка завдовжки l_0 , то з погляду нерухомого спостерігача довжина лінійки буде у $\sqrt{1 - \frac{v^2}{c^2}}$ разів менша: $l = l_0 \sqrt{1 - \frac{v^2}{c^2}}$.

Довжина відрізка не є поняттям абсолютним, вона залежить від тієї системи відліку, відносно якої відбувається вимірювання. Довжина тіла в системі відліку, відносно якої воно перебуває у спокої, називається **власною довжиною** l_0 .

Релятивістський закон додавання швидкостей. Новим релятивістським уявленням про простір і час відповідає новий закон додавання швидкостей. Очевидно, що класичний закон додавання швидкостей уже не дійсний, бо суперечить постулату про сталість світла у вакуумі. Справді, згідно з класичним законом додавання, якщо в потязі, що рухається зі швидкістю v , відправити в напрямку руху світловий сигнал, то відносно землі його швидкість має бути $c + v$, а це суперечить другому постулату СТВ.

Нехай тіло рухається відносно системи K' зі швидкістю \vec{u} . Сама система K' рухається відносно системи K , яка вважається нерухомою, з постійною швидкістю \vec{v} уздовж осі X (мал. 115).

Позначимо швидкість цього самого тіла відносно нерухомої системи K літерою \vec{w} .

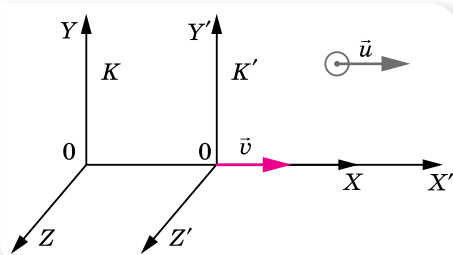

Мал. 115. До виведення релятивістського закону додавання

Тоді **релятивістський закон додавання швидкостей** матиме вигляд:

$$\vec{w} = \frac{\vec{v} + \vec{u}}{1 + \frac{\vec{v}\vec{u}}{c^2}}, \text{ тут } \vec{u} \text{ — швидкість руху тіла відносно рухомої системи відліку } K', \vec{v} \text{ — швидкість рухомої системи } K', \text{ відносно нерухомої } K, \vec{w} \text{ — швидкість руху тіла відносно нерухомої системи відліку } K.$$

Якщо $u \ll c$ та $v \ll c$, маємо класичний закон додавання швидкостей $\vec{w} = \vec{v} + \vec{u}$.

Якщо $u = c$, то $w = \frac{v + c}{1 + \frac{vc}{c^2}} = c \frac{v + c}{v + c} = c$, як цього і вимагає другий постулат СТВ.



ЗНАЮ, ВМЮ, РОЗУМЮ

1. Сформулюйте постулати спеціальної теорії відносності.
2. Чим відрізняється перший постулат СТВ від принципу відносності в класичній механіці?

3. Що показав експеримент Майкельсона—Морлі?
4. Чому виникла необхідність у перегляді уявлень про простір і час?
5. Чому не можна стверджувати, що події, які відбуваються одночасно в одній системі відліку, є одночасними і в іншій?
6. Яка тривалість подій у різних інерціальних системах відліку?
7. У чому відмінність між перетвореннями Галілея та Лоренца?
8. Чи впливає на вимірювання лінійних розмірів тіла рух системи, у якій відбувається вимірювання?
9. Що називають власним часом і власною довжиною?
10. Чому класичний закон додавання швидкостей і другий закон динаміки Ньютона не узгоджуються з постулатами теорії відносності?
11. Як залежить імпульс тіла від його швидкості руху в спеціальній теорії відносності?



Приклади розв'язування задач

Під час розв'язування задач необхідно чітко встановити, яку систему відліку вважати рухомою, а яку — нерухомою. Визначити, яке саме тіло перебуває у стані спокою відносно рухомої системи відліку, і тоді параметри цього тіла вважати власними.

Задача. Система відліку K' рухається відносно системи відліку K зі швидкістю $\frac{2}{3}c$. Частинка рухається відносно системи відліку K' зі швидкістю $\frac{2}{3}c$. Визначте швидкість руху частинки в системі відліку K .

Дано:

$$v = \frac{2}{3}c$$

$$u = \frac{2}{3}c$$

$$w = ?$$

Розв'язання:

Оскільки рух усіх тіл відбувається в одному напрямку, то за релятивістським законом додавання швидкостей:

$$w = \frac{u + v}{1 + \frac{uv}{c^2}} = \frac{\frac{2}{3}c + \frac{2}{3}c}{1 + \frac{\frac{2}{3}c \cdot \frac{2}{3}c}{c^2}}; w = \frac{4c}{3 \cdot \left(1 + \frac{4}{9}\right)} = \frac{12}{13}c = 0,92c, \text{ тобто } w < c.$$

За класичним законом додавання швидкостей було б:

$$w = \frac{2}{3}c + \frac{2}{3}c = \frac{4}{3}c = 1,33c, \text{ тобто } w > c, \text{ що неприпустимо, оскільки швидкість поширення світла у вакуумі є максимально можливою швидкістю передавання сигналу.}$$

Відповідь: $0,92c$.

ВПРАВА 19

1. Тіло рухається відносно рухомої системи відліку зі швидкістю $0,2c$, а відносно нерухомої — зі швидкістю $0,8c$, де c — швидкість поширення світла у вакуумі. З якою швидкістю рухається система відліку відносно нерухомої системи?
2. Два тіла рухаються відносно нерухомого спостерігача рівномірно і прямолінійно у протилежних напрямках зі швидкостями $0,8c$ та $-0,5c$. Визначте відносні швидкості цих тіл за класичним і релятивістським співвідношеннями.

3. Частинки рухаються назустріч одна одній зі швидкістю $0,9c$. Визначте їх відносну швидкість.
4. За якої відносної швидкості руху релятивістське скорочення довжини рухомого тіла становить 25% ?
5. Яку швидкість повинно мати рухоме тіло, щоб його поздовжні розміри зменшилися удвічі?
6. У скільки разів збільшується час існування нестабільної частинки за годинником нерухомого спостерігача, якщо вона рухається зі швидкістю $0,99c$?



Перевірте себе (§ 14–19)



1. Автомобіль масою 1 т рівномірно рухається по колу зі швидкістю $54 \frac{\text{км}}{\text{год}}$. Визначте модуль зміни імпульсу автомобіля за час проходження чверті кола.

А 0 Б $21 \cdot 10^3 \frac{\text{кг} \cdot \text{м}}{\text{с}}$	В $15 \cdot 10^3 \frac{\text{кг} \cdot \text{м}}{\text{с}}$ Г $54 \cdot 10^3 \frac{\text{кг} \cdot \text{м}}{\text{с}}$
------------------------------------------------------------------------------------	------------------------------------------------------------------------------------------------------------------------------------------
2. На ракеті, швидкість якої відносно Землі дорівнює $0,6c$, увімкнули прожектор у напрямку руху ракети. Якою є швидкість поширення світла відносно Землі?

А $0,4c$	Б $0,6c$	В c	Г $1,6c$
-----------------	-----------------	--------------	-----------------
3. Тіло може рухатись з точки A в точку B різними траєкторіями (див. малюнок). Порівняйте роботу сили тяжіння під час переміщення тіла.

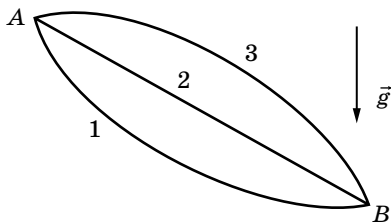

- | | |
|----------------------------------------------------------|----------------------------------------------------------|
| А $A_1 > A_2 > A_3$
Б $A_1 = A_2 = A_3$ | В $A_3 > A_2 > A_1$
Г $A_2 = A_3 > A_1$ |
|----------------------------------------------------------|----------------------------------------------------------|
4. Цеглину, густина якої $2700 \frac{\text{кг}}{\text{м}^3}$, довжина — $0,4\text{ м}$, ширина і висота — по $0,2\text{ м}$, перевели з положення 1 в положення 2. Яку роботу при цьому було виконано? Вважайте, що $g = 10 \frac{\text{м}}{\text{с}^2}$.

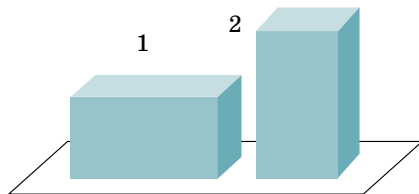

- | | | | |
|---------------------------|---------------------------|---------------------------|---------------------------|
| А $8,64\text{ Дж}$ | Б $4,32\text{ Дж}$ | В $86,4\text{ Дж}$ | Г $43,2\text{ Дж}$ |
|---------------------------|---------------------------|---------------------------|---------------------------|

5. Визначте роботу, яку виконує людина, повільно піднімаючи на 60 см під водою камінь масою 50 кг й об'ємом $0,02 \text{ м}^3$. Густина води — $10^3 \frac{\text{кг}}{\text{м}^3}$. Вважайте, що $g = 10 \frac{\text{м}}{\text{с}^2}$.

- А 360 Дж
 Б 300 Дж
 В 180 Дж
 Г 120 Дж

6. Тіло кинули під кутом до горизонту. У якій точці траєкторії кінетична енергія тіла є найменшою?

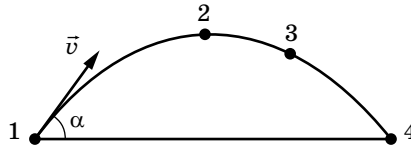

- А точка 1
 Б точка 2
 В точка 3
 Г точка 4

7. Три суцільні металеві циліндри однакового об'єму занурили в склянки з водою (див. малюнок). Порівняйте сили Архімеда, що діють на циліндри, якщо перший циліндр — мідний, другий — сталевий, а третій — алюмінієвий.

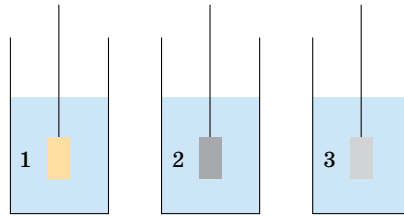

- А сили однакові в усіх трьох випадках
 Б для першого — найбільша, для третього — найменша
 В для другого — найбільша, для третього — найменша
 Г для третього — найбільша, для першого — найменша

8. Брусок зісковзує з вершини похилої площини завдовжки 42 см і заввишки 7 см, а потім рухається по горизонтальній поверхні завдовжки 142 см і зупиняється. Визначте коефіцієнт тертя, вважаючи його однаковим на горизонтальній і похилій площинах.
9. На нерухому кульку масою 4 кг налітає кулька масою 1 кг і відлітає назад. Визначте (у метрах за секунду) швидкість, з якою почне рухатися після зіткнення важча кулька, якщо легша до зіткнення мала швидкість $5 \frac{\text{м}}{\text{с}}$. Зіткнення абсолютно пружне.
10. Визначте найменший об'єм кулі, наповненої воднем (густина $0,1 \frac{\text{кг}}{\text{м}^3}$), здатної підняти людину масою 70 кг на висоту 100 м за 30 с. Маса оболонки кулі з гондолюю — 20 кг, густина повітря — $1,3 \frac{\text{кг}}{\text{м}^3}$. Опором і зміною густини повітря знехтуйте.

МОЛЕКУЛЯРНО-КІНЕТИЧНА ТЕОРІЯ БУДОВИ РЕЧОВИНИ. ТЕРМОДИНАМІКА

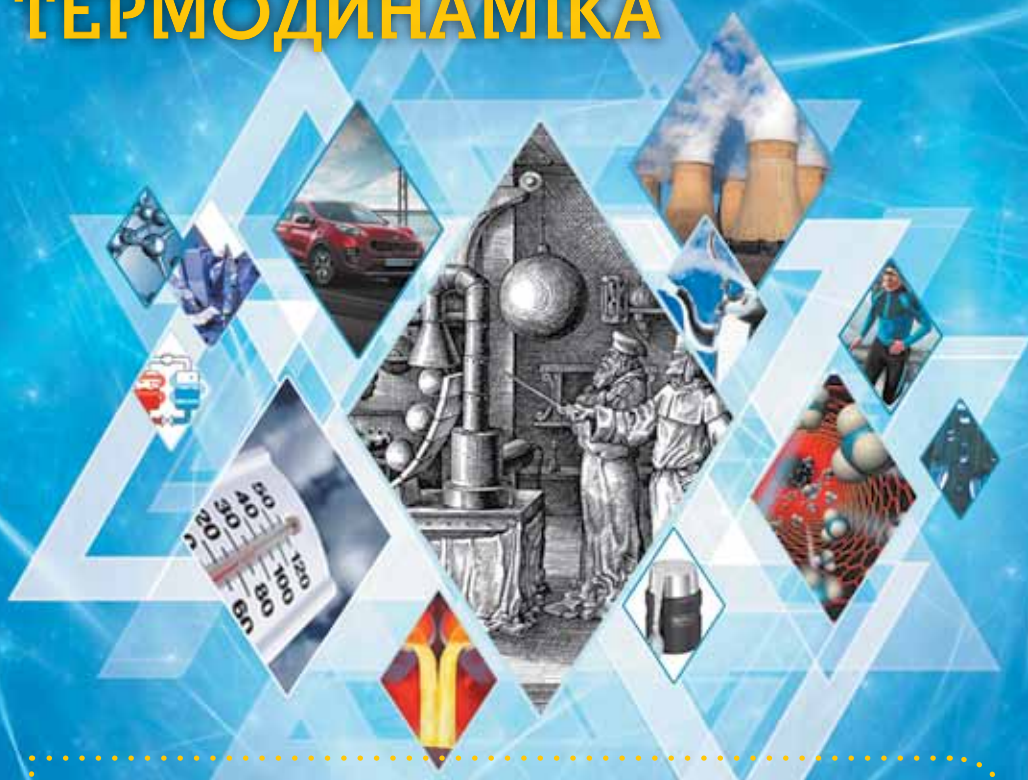

Молекулярною фізикою називається розділ фізики, який вивчає будову, фізичні властивості й агрегатні стани речовини на основі їх мікроскопічної (молекулярної) будови. Молекулярна фізика користується так званим статистичним методом, який дає змогу визначити середні величини, що характеризують рух і взаємодію величезної сукупності молекул. Саме тому молекулярну фізику часто називають статистичною фізикою.

Дослідженням різних властивостей тіл і змін стану речовини займається також **термодинаміка**, яка користується термодинамічним методом — вивчення макроскопічних властивостей тіл і явищ без урахування їх внутрішньої будови.

Обидва методи доповнюють один одного. Спільне їх використання дає найбільш повну характеристику властивостей систем, що складаються з величезної кількості частинок.

Молекулярно-кінетична теорія будови речовини

Основні положення молекулярно-кінетичної теорії речовини. На основі досліджень багатьох учених у ХХ ст. було створено теорію будови речовини, так звану *молекулярно-кінетичну теорію*.

Молекулярно-кінетичною теорією (МКТ) називають теорію, яка пояснює будову та властивості тіл на основі закономірностей руху та взаємодії атомів і молекул.

Ця теорія прагне пов'язати характеристики руху та взаємодії окремих атомів і молекул з величинами, які описують властивості макротіла.

В основу молекулярно-кінетичної теорії речовини покладено *три положення*, сучасне формулювання яких таке:

1. Будь-які речовини мають дискретну (переривчасту) будову. Вони складаються з найдрібніших частинок — молекул або атомів (іонів).
2. Молекули перебувають у стані безперервного хаотичного (невпорядкованого) руху. Цей рух називається тепловим і в загальному випадку є сукупністю поступального, обертального та коливального рухів.
3. Молекули взаємодіють одна з одною силами притягання й відштовхування. Природа цих сил — електромагнітна.

Можна навести безліч фактів на підтвердження цих положень. Зокрема, пружність газів, твердих тіл і рідин, здатність рідин змочувати тверді тіла, процеси фарбування, склеювання, деформації твердих тіл тощо – свідчать про існування сил притягання й відштовхування між молекулами. У 1974 р. вперше вдалося сфотографувати окремі атоми та молекули за допомогою електронного мікроскопа.

Розміри та маси атомів і молекул. Нині за допомогою сучасних мікроскопів (електронних і тунельних) отримано достатню кількість фотографій різних видів молекул і атомів. На малюнку 116 зображено електронний мікроскоп і фотографія атомів Літію, отримана за його допомогою. Світлі точки на фотографії — це зображення атомів Літію. Знаючи збільшення мікроскопа, можна оцінити розміри атомів Літію.

Цікавий факт виявився, коли вчені визначили розміри атома та розміри його ядра. Діаметр атома

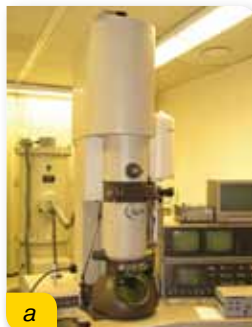

Мал. 116.
Електронний мікроскоп (а),
фотографія атомів Літію (б)

становить близько 10^{-10} м, а діаметр ядра в різних атомів — $10^{-14} \div 10^{-15}$ м, тобто діаметр ядра в 10 000 разів менший від діаметра всього атома.

Оскільки маси молекул неорганічних речовин дуже малі, то в розрахунках зручніше використовувати не абсолютні значення мас, а відносні. Для зручності розрахунків увели поняття *відносної атомної (молекулярної) маси*.

Відотною атомною масою речовини A_r називають відношення маси атома m_0 даної речовини до $\frac{1}{12}$ маси атома Карбону C^{12} : $A_r = \frac{m_0}{\frac{1}{12} m_0(C^{12})}$.

Величину $\frac{1}{12} m_0(C^{12})$ використовують для порівняння тому, що Карбон є одним із найпоширеніших елементів у природі, а ізоотп C^{12} — найстійкіший його ізоотп. Одиницею відносної атомної (молекулярної) маси є атомна одиниця маси (1 а. о. м.).

Абсолютні значення атомних мас різних хімічних елементів лежать у межах $10^{-25} - 10^{-27}$ кг, а їхні відносні маси, наведені в періодичній таблиці хімічних елементів — у межах 1–100 а. о. м. (Для практичних розрахунків наведені в цій таблиці відносні атомні маси хімічних елементів ми будемо заокруглювати до найближчого цілого числа.)

Якщо речовина складається не з атомів, а з молекул, то її відносна молекулярна маса M_r дорівнює сумі відносних атомних мас атомів, які утворюють цю молекулу. Наприклад, для води (H_2O): $M_r = 1 \cdot 2 + 16 \cdot 1 = 18$ а. о. м.

Експериментально встановлено, що 1 а. о. м. = $1,660 \cdot 10^{-27}$ кг ($1,660 \cdot 10^{-27}$ кг — це $\frac{1}{12}$ маси атома Карбону). Оскільки в періодичній системі Менделєєва вказані відносні атомні маси елементів, то легко обчислити масу будь-якого атома чи молекули. Наприклад, маса молекули води $m_{H_2O} = 1,66 \cdot 10^{-27}$ кг \cdot 18 = $29,88 \cdot 10^{-27}$ кг.

Кількість речовини. Кількість молекул у будь-якому макроскопічному тілі надзвичайно велика, тому в обчисленнях використовують не абсолютну кількість молекул у тілі, а відносну, тобто користуються порціями речовини, які мають однакову кількість молекул.

Кількість речовини ν — це фізична величина, яка визначається відношенням кількості молекул (атомів чи йонів) N у певному тілі до кількості N_A атомів у 0,012 кг Карбону: $\nu = \frac{N}{N_A}$.

Одиницею кількості речовини є моль: 1 моль.

Моль — одна із семи основних одиниць Міжнародної системи одиниць (СІ). В одному молі речовини міститься стільки ж структурних елементів (молекул, атомів), скільки атомів міститься в 0,012 кг ізоотпу Карбону $^{12}_6C$.

Отже, незалежно від агрегатного стану 1 моль речовини містить одну й ту саму кількість молекул, що дорівнює числу Авогадро: $N_A = 6,02 \cdot 10^{23}$ моль⁻¹.

У 1811 р. італійський фізик і хімік Амедео Авогадро (1776–1856) відкрив важливий для фізики та хімії закон (**закон Авогадро**), згідно з яким за однакових температур і тисків у рівних об'ємах різних газів міститься однакова кількість молекул. Згідно із законом 1 кмоль будь-якого ідеального газу за *нормальних умов*¹ займає об'єм 22,4 м³.

Авогадро, виходячи із цього закону, запропонував метод визначення атомних мас елементів і молекулярних мас речовин.

Молярна маса. Крім відносної молекулярної маси, у фізиці та хімії широко використовують молярну масу M .

Молярна маса M — фізична величина, яка визначається відношенням

$$\text{маси речовини } m \text{ до кількості речовини } \nu: M = \frac{m}{\nu}.$$

Іншими словами, молярною масою називають масу речовини, взятої в кількості одного моля. Відповідно до цього означення молярна маса визначається добутком маси молекули та сталої Авогадро: $M = m_0 N_A$ або $M = M_r \cdot 10^{-3} \frac{\text{кг}}{\text{моль}}$.

Молярна маса суміші, яка складається з n різних газів, визначається за формулою $M = \frac{m_1 + m_2 + \dots + m_n}{\frac{m_1}{M_1} + \frac{m_2}{M_2} + \dots + \frac{m_n}{M_n}}$, де m_1, m_2, m_n — маси газів, де M_1, M_2, M_n — їх молярні маси.

Кількість атомів (або *молекул*) N , що містяться в речовині масою m , можна визначити за формулою $N = \frac{m}{M} N_A = \nu N_A$.

Усі величини, означені в цьому параграфі, називаються мікроскопічними параметрами, оскільки вони характеризують мікроскопічну будову речовини. Молярну масу визначають хімічними методами. Стала Авогадро з високою точністю визначена кількома фізичними методами. Маси молекул і атомів з високою точністю визначають за допомогою *маспектрографа*. Це прилад, у якому за допомогою електричних і магнітних полів відбувається розділення заряджених частинок (йонів) у просторі залежно від їх маси та електричного заряду.

Сучасні методи дослідження будови речовини. Наноматеріали. Потреби людини в різних матеріалах постійно зростають, але ресурси природних речовин на планеті обмежені. Друга половина ХХ ст. стала періодом інтенсивного пошуку, дослідження й виробництва штучних матеріалів. Це — полімери й пластмаси, створені на основі полімерів (поліетилен, по-

¹ *Нормальні умови (н.у.)* — стандартні фізичні умови, які характеризуються тиском $p = 101\,325$ Па (760 мм рт. ст.) і температурою $T = 273,15$ К ($t = 0$ °С).



Мал. 117. Сучасні матеріали

ліпропілен, полістирен, тефлон, поліметилметакрилат, полівінілацетат, епоксидні смоли, каучуки й волокна та ін.). Важливою умовою сталого розвитку є створення новітніх матеріалів на основі біосировини.

Сучасні матеріали вражають розмаїттям (мал. 117). Їхні унікальна структура і властивості зумовлюють створення не лише принципово нових продуктів, а й галузей науки та індустрії, наприклад нанотехнології. **Нанотехнології** — це технології, ґрунтовані на маніпуляції окремими атомами та молекулами для побудови структур з наперед заданими властивостями. Властивості наносистем багато в чому відрізняються від властивостей більших об'єктів, що складаються з тих самих атомів і молекул. Наприклад, наночастинки платини набагато ефективніше очищають автомобільні викиди від токсичних забруднювачів, ніж звичні платинові каталізатори. Одношарові та багатшарові графітні циліндри нанометрової товщини, так звані вуглецеві нанотрубки, прекрасно проводять електрику й тому можуть стати заміною мідним провідникам. Нанотрубки також дають змогу створювати композитні матеріали виняткової міцності та принципово нові напівпровідникові й оптоелектронні пристрої. На сучасному етапі нанотехнології використовують під час виробництва особливих сортів скла, на яких не осідає бруд (застосовується в автомобіле- й авіабудуванні), для створення одягу, який неможливо забруднити або пожмакати. Особливого значення набуває використання нових пристроїв на основі нанотехнологій у медицині, які можуть маніпулювати на клітинному рівні.

Інтенсивному розвитку створення нових речовин сприяє те, що сучасні методи експериментальних досліджень структури речовини надзвичайно різноманітні — від нескладних визначень дефектів кристалічної будови твердих тіл за допомогою порівняно простих оптичних мікроскопів до досліджень нанокристалічної структури за допомогою сучасних електронних мікроскопів.



ЗНАЮ, ВМІЮ, РОЗЦІМЮ

1. Обґрунтуйте вислів «Вчення про будову речовини лежить в основі всіх природничих наук».
2. Сформулюйте основні положення молекулярно-кінетичної теорії.
3. Наведіть факти, що підтверджують положення молекулярно-кінетичної теорії.
4. опишіть будову атома. (Як описується атом у квантовій фізиці? Для відповіді скористайтесь додатковими джерелами.)
5. Чому молекулярна фізика використовує відносні величини для вимірювання маси?



Експериментуємо

1. Визначте, скільки молекул містить вода в склянці. (Обладнання: посудина з водою, склянка, мензурка.)
2. Визначте кількість речовини, що міститься в певному тілі. (Обладнання: досліджуване тіло (залізне, мідне тощо), терези з важками.)
3. Визначте кількість речовини, що міститься в певному тілі правильної геометричної форми. (Обладнання: досліджуване тіло правильної геометричної форми (залізне, мідне тощо), лінійка (штангенциркуль), таблиці (густин, періодичної системи хімічних елементів).)



Виконуємо навчальні проекти

- ▶ Дослідне підтвердження основних положень молекулярно-кінетичної теорії речовини.
- ▶ Рециклінг як цивілізований спосіб утилізації твердих побутових відходів.



Приклади розв'язування задач

Задача. Яку частину об'єму газу за нормальних умов займає власний об'єм молекул і яка середня відстань між ними? Вважайте, що діаметр молекули газу $3 \cdot 10^{-10}$ м.

Дано:

$$d = 3 \cdot 10^{-10} \text{ м}$$

$$V_0 = 22,4 \text{ л} =$$

$$= 2,24 \cdot 10^{-2} \text{ м}^3$$

$$\frac{V}{V_0} \text{ —? } L \text{ —?}$$

Розв'язання:

Об'єм однієї молекули $V_m \approx d^3$. Оскільки в 1 молі речовини міститься N_A молекул, то об'єм всіх молекул 1 моля газу $V = d^3 N_A$.

Згідно із законом Авогадро за нормальних умов об'єм 1 моля газу становить $V_0 = 2,24 \cdot 10^{-2} \text{ м}^3$.

$$\text{Тоді } \frac{V}{V_0} = \frac{d^3 N_A}{V_0} = \frac{(3 \cdot 10^{-10} \text{ м})^3 \cdot 6,02 \cdot 10^{23} \text{ моль}^{-1}}{2,24 \cdot 10^{-2} \text{ м}^3} = 7 \cdot 10^{-4} = 0,07 \%$$

Щоб визначити відстань між молекулами, спочатку визначимо, скільки молекул міститься в 1 м^3 газу: $N = \nu N_A$. Оскільки в $V_0 = 2,24 \cdot 10^{-2} \text{ м}^3$ міститься 1 моль газу, то в 1 м^3 $\nu = \frac{1 \text{ моль} \cdot 1 \text{ м}^3}{V_0}$. Отже,

$$N = \frac{N_A}{V_0} = \frac{6,02 \cdot 10^{23} \text{ моль}^{-1}}{2,24 \cdot 10^{-2} \text{ м}^3} = 2,7 \cdot 10^{25}$$

Якщо припустити, що молекули розташовані рівномірно по всьому об'ємі куба, то на 1 м висоти припадає $\sqrt[3]{2,7 \cdot 10^{25}} = 3 \cdot 10^8$ шарів молекул. Отже, відстань між шарами і між молекулами $L = \frac{1 \text{ м}}{3 \cdot 10^8} = 3 \cdot 10^{-9} \text{ м}$. Тобто, відстань між молекулами на порядок більша за їхні лінійні розміри.

Відповідь: 0,07 %; $3 \cdot 10^{-9} \text{ м}$.

ВПРАВА 20

1. Мікроскопічна порошок вуглецю має масу 0,1 нг. Скільки молекул у ній?
2. На виріб, поверхня якого 20 см^2 , нанесено шар срібла завтовшки 1 мкм. Скільки атомів срібла міститься в покритті?
3. Скільки молекул міститься: в 1 г заліза; в 1 г водню; в 10 г кисню?
4. Скільки молей містять: 50 г заліза; 50 г кисню?
5. Визначте масу молекул азоту, кисню, води.
6. Знаючи сталу Авогадро N_A , густину ρ певної речовини та її молярну масу M , виведіть формули для розрахунку кількості молекул в одиниці маси цієї речовини, в одиниці об'єму, у тілі масою m , у тілі об'ємом V .
7. Вважаючи, що діаметр молекули водню становить близько $2,3 \cdot 10^{-10} \text{ м}$, обчисліть, якої довжини вийшла б нитка, якби всі молекули, що містяться в 1 мг цього газу, були розташовані в один ряд упритул один до одного. Зіставте довжину цієї нитки із середньою відстанню від Землі до Місяця.
8. Вода масою 200 г, яка була налита у склянку, цілком випарувалася за 20 діб. Скільки в середньому молекул води вилітало з її поверхні за 1 с?
9. В озеро, що має середню глибину 10 м і площу поверхні 20 км^2 , кинули кристалик кухонної солі масою 0,01 г. Скільки молекул цієї солі виявилось б у наперстку води об'ємом 2 см^3 , зачерпнутої з озера, якщо вважати, що сіль, розчинившись, рівномірно розподілилася в усьому об'ємі води озера?
10. Кристал кухонної солі має кубічну форму і складається з йонів Na і Cl , які чергуються. Визначте середню відстань d між їх центрами, якщо густина солі $\rho = 2200 \frac{\text{кг}}{\text{м}^3}$.
11. Вважаючи, що повітря переважно складається з кисню й азоту, визначте процентний (ваговий) вміст цих газів в атмосфері. Молярна маса азоту $M_1 = 0,028 \frac{\text{кг}}{\text{моль}}$, кисню $M_2 = 0,032 \frac{\text{кг}}{\text{моль}}$, повітря $M_3 = 0,029 \frac{\text{кг}}{\text{моль}}$.

§ 21

Взаємодія молекул. Пояснення агрегатних станів на основі молекулярно-кінетичної теорії

Природа сил міжмолекулярної взаємодії. З проявом сил міжмолекулярної взаємодії ми ознайомились, вивчаючи механіку (пригадайте природу сили тертя та сили пружності).

Згідно з третім положенням молекулярно-кінетичної теорії, молекули взаємодіють одна з одною силами електромагнітної природи. Хоча молекули є електронейтральними, до їх складу входять різнойменно заряджені частинки — ядро та електрони. Як відомо, однойменні заряди відштовхуються, а різнойменні — притягаються, тому між молекулами одночасно діють сили і притягання, і відштовхування. Крім того, між рухомими зарядженими частинками атомів і молекул є магнітна взаємодія, яка робить свій внесок у рівнодійну сил притягання й відштовхування молекул.

Сили притягання й відштовхування існують одночасно, але, як показують досліди, залежать від відстаней між частинками по-різному. Теоретичні розрахунки доводять, що сили відштовхування між двома молекулами залежать від відстані між ними за законом $F_{\text{відшт}} \sim \frac{1}{r^{13}}$, а сили притягання — $F_{\text{прит}} \sim \frac{1}{r^7}$.

Кінетична і потенціальна енергія молекул. Молекули тіла можуть мати різні швидкості, тому для характеристики стану тіла використовують середню кінетичну енергію поступального руху молекул E_k . Оскільки між молекулами є сили взаємодії, то молекули тіла, крім кінетичної, мають потенціальну енергію E_n . Вважатимемо, що потенціальна енергія відокремленої молекули, яка не взаємодіє з іншими молекулами, дорівнює нулю. Тоді при взаємодії двох молекул потенціальна енергія, зумовлена силами відштовхування, буде додатною, а силами притягання — від'ємною, оскільки, зближуючи молекули, для подолання сил відштовхування треба виконати певну роботу, а сили притягання, навпаки, самі виконують роботу.

На малюнку 118 наведено залежність зміни потенціальної енергії взаємодії двох молекул від відстані між ними. Частину кривої потенціальної енергії в околі її найменшого значення називають *потенціальною ямою*, а найменше значення потенціальної енергії $E_{n,\text{мін}}$ — *глибиною потенціальної ями* (або *енергією зв'язку*).

Енергія зв'язку $E_{n,\text{мін}}$ визначається величиною роботи, яку потрібно виконати проти сил притягання, щоб молекули, які перебували в рівноважному стані, віддалилися на нескінченно велику відстань. Іншими словами, глибина потенціальної ями має простий фізичний зміст: «щоб вийти з ями, необхідна енергія, що дорівнює глибині ями».

Повна енергія, яка складається з кінетичної енергії молекул і їх потенціальної енергії взаємодії, визначає *внутрішню енергію тіла*. Співвідношення між двома складовими внутрішньої енергії — середньою кінетичною та середньою потенціальною енергіями — визначає той чи інший агрегатний стан речовини.

Повна енергія на будь-яких відстанях залишається сталою: $E_{\text{пов}} = E_{\text{к}} + E_{\text{п}} = \text{const}$.

Якби не було теплового руху ($E_{\text{к}} = 0$), молекули розмістилися б на відстані r_0 , яка відповідає рівноважному стану, оскільки рівнодійна міжмолекулярних сил на цій відстані дорівнює нулю (мал. 118). Повна енергія в цьому разі дорівнює потенціальній енергії взаємодії.

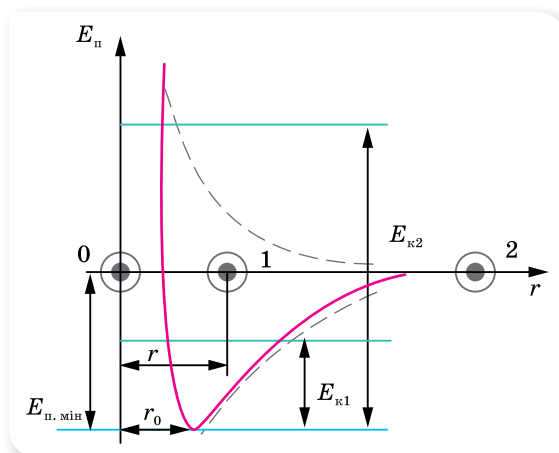

Мал. 118. Графік залежності потенціальної енергії взаємодії молекул від відстані між ними

Оскільки молекули завжди мають кінетичну енергію (їх тепловий рух ніколи не припиняється), то відстань між ними безперервно змінюється. Якщо кінетична енергія $E_{\text{к}1}$ молекули буде меншою від $E_{\text{п.мін}}$, то молекула рухатиметься так, що значення її потенціальної енергії взаємодії лежатиме в межах потенціальної ями. При цьому сили взаємодії утримують молекули одна біля одної на деякій середній відстані r . Що більшою буде кінетична енергія молекули, то більшою стає середня відстань між молекулами.

Якщо кінетична енергія молекули $E_{\text{к}2}$ більша за $E_{\text{п.мін}}$, то вона подолає «потенціальний бар'єр» і відстань між молекулами може збільшуватись безмежно.

Слід зазначити, що характер зміни потенціальної енергії в усіх речовинах однаковий, але значення мінімальної потенціальної енергії $E_{\text{п.мін}}$ залежить від природи речовини та її агрегатного стану.

Агрегатні стани речовини. Одна й та сама речовина може перебувати у твердому, рідкому та газоподібному станах, які називають *агрегатними станами речовини*. Наприклад, лід, вода та водяна пара.

Властивості речовини залежать від руху її молекул і сили взаємодії між ними. Сили міжмолекулярної взаємодії намагаються утримати молекули на певних відстанях одна від одної, а хаотичний рух молекул намагається розкидати їх по всьому простору. Спільна дія обох цих чинників і визначає агрегатний стан кожної речовини.

Звернімося знову до графіка залежності потенціальної енергії взаємодії молекул від відстані між ними (мал. 118, с. 141). Доки кінетична енергія поступального руху молекул мала, молекула здійснює коливальний рух у межах потенціальної ями. Її кінетична енергія при цьому переходить у потенціальну енергію взаємодії, і навпаки. Швидкості окремих молекул можуть мати різні значення, відповідно різними будуть і значення кінетичної енергії, але поки середнє значення кінетичної енергії набагато менше від $E_{п.мін}$, молекули тільки коливаються навколо своїх середніх положень і речовина залишається у твердому стані.

Повна (внутрішня) енергія речовини у твердому стані визначається потенціальною енергією і має найменше значення порівняно з іншими агрегатними станами (за однакових значень температури) (мал. 119, а).

З підвищенням температури тіла кінетична енергія E_k руху його молекул збільшується, а з наближенням E_k до $E_{п.мін}$ речовина переходить у рідкий стан. Абсолютне значення внутрішньої енергії речовини в рідкому стані

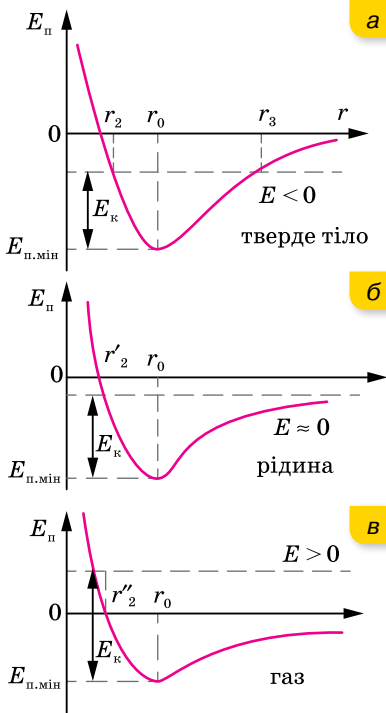

Мал. 119. Порівняння повної (внутрішньої) енергії в різних агрегатних станах речовини

близьке до нуля (мал. 119, б). З подальшим нагріванням тіла E_k поступального руху стає більшою за енергію зв'язку молекул $E_k > E_{п.мін}$, сили міжмолекулярної взаємодії вже не можуть утримати молекули одна біля одної, і вони розлітаються по всьому наданому їм простору (об'єму), речовина переходить у газоподібний стан. Внутрішня енергія визначається практично тільки значенням кінетичної енергії (мал. 119, в).

Отже, якщо $E_k < E_{п.мін}$, то речовина перебуває у твердому стані, якщо $E_k \approx E_{п.мін}$ — стан речовини рідкий, якщо $E_k > E_{п.мін}$ — газоподібний.

Виникає запитання, чому за тієї самої температури одні речовини тверді, інші рідкі чи газоподібні? Пояснюється це тим, що, хоч вигляд потенціальної кривої для всіх речовин однаковий, глибина потенціальної ями і відстань рівноважного стану залежать від виду речовини.

Поняття фази речовини. Під час перетворення речовини з одного агрегатного стану в інший протягом деякого часу речовина може існувати в різних

агрегатних станах (неоднорідна система). Для опису рівноважних станів неоднорідних систем вводять поняття *фази речовини*.

Однорідна речовина перебуває в одній фазі, наприклад, шматок льоду або краплина води. Якщо в закритій посудині міститься вода, у якій плавають шматочки льоду, то вода — це рідка фаза, лід — тверда, а суміш повітря й водяної пари над поверхнею води — газоподібна. Це приклад трифазної системи. Якщо до води додати олію, то матимемо систему з двома рідкими фазами, оскільки вода й олія не змішуються.

Різні агрегатні стани речовини є її різними фазами. Але поняття «фаза» — ширше, ніж агрегатний стан. Так, багато речовин у твердому агрегатному стані можуть мати кілька фаз, які відрізняються одна від одної своїми властивостями. Наприклад, алмаз і графіт є різними твердими фазами вуглецю.



ЗНАЮ, ВМЮ, РОЗУМІЮ

1. Яка природа міжмолекулярних сил? Які властивості мають сили молекулярної взаємодії?
2. Як сили взаємодії між молекулами залежать від відстані між ними?
3. Назвіть основні визначальні властивості газів, рідин, твердих тіл.
4. Опишіть характер руху та розміщення молекул у газах, рідинах і твердих тілах.
5. Яке співвідношення між кінетичною та потенціальною енергіями молекул для газоподібного, рідкого і твердого станів речовини?
6. Яка середня відстань між молекулами в газах, рідинах і твердих тілах?



Експериментуємо

Візьміть два невеликі скельця (найкраще — предметні скельця від мікроскопа) і добре витріть їхні поверхні сухою ганчіркою, щоб на них не було пилу, жиру та вологи. Складіть поверхні разом і, тримаючи одне з них у горизонтальному положенні, переконайтеся, що вони «злиплися». Поясніть це «злипання» скелець. Чому вони не тримаються разом, якщо їх попередньо не протерти? Чому дослід не вдається зі шматочками дерева чи металу?

§ 22

Ідеальний газ у молекулярно-кінетичній теорії

Ідеальний газ. Як ми вже знаємо, вивчаючи фізичні явища, використовують метод моделювання. При цьому чинниками, які не мають суттєвого впливу на хід явища, нехтують, отримавши можливість теоретично (математично) досліджувати ідеалізоване явище. Якщо модель явища створено вдало, це дає змогу вивчати процеси, що відбуваються реально, і передбачати їх перебіг у різних випадках.

Сформульовані раніше основні положення молекулярно-кінетичної теорії речовини спочатку застосуємо до найпоширенішого і найпростішого за будовою стану речовини — газоподібного. Зробимо це, використавши модель — *ідеальний газ* — таку фізичну модель реального газу, у якій молекули вважають матеріальними точками, що майже не взаємодіють між собою. Точніше, в ідеальному газі:

- а) силами міжмолекулярної взаємодії нехтують;
- б) вважається, що взаємодія між молекулами відбувається тільки під час зіткнень молекул і є пружною взаємодією, між зіткненнями молекули рухаються рівномірно і прямолінійно;
- в) власним об'ємом молекул нехтують, тобто вважають молекули матеріальними точками.

На основі експериментальних результатів дослідження газів, з використанням моделі ідеального газу була побудована *молекулярно-кінетична теорія газів*. Відразу зазначимо, що реальні гази набувають властивостей ідеального газу за значного розрідження, коли середня відстань між молекулами набагато більша за їхні розміри. Більшість реальних газів за кімнатної температури й нормального атмосферного тиску є близькими за своїми властивостями до ідеального газу. Найближчими до ідеального газу є водень і гелій (за нормальних умов).

За високих тисків і низьких температур реальний газ не можна вважати ідеальним, оскільки за цих умов відстані між молекулами такі, що сили притягання починають відігравати помітну роль. Істотно впливає на поведінку молекул за цих умов і власний об'єм молекул. Поведінка реального газу в такому разі описується законами, що відрізняються від законів ідеального газу. Детальніше про властивості реальних газів — у § 31.

Надалі, досліджуючи властивості газу, матимемо на увазі саме ідеальний газ (навіть якщо термін «ідеальний» не вказано).

Мікроскопічні й макроскопічні параметри газу. Основним завданням вивчення властивостей газів на основі молекулярно-кінетичної теорії є встановлення кількісних зв'язків між величинами, які вимірюються експериментально (тиском, температурою тощо), і характеристиками самих молекул. Останні називають *мікроскопічними параметрами*. До них належать: маса молекули, її швидкість і кінетична енергія хаотичного поступального руху. Параметри газу як молекулярної системи, що складається з величезної кількості частинок, називаються *макроскопічними параметрами*. Це об'єм, тиск і температура.

Іншими словами, завданням молекулярно-кінетичної теорії газів є встановлення зв'язку між макроскопічними і мікроскопічними параметрами газу.

Поняття про статистичні закономірності. У практичній діяльності ми маємо справу з явищами, у яких задіяна величезна кількість частинок. Наприклад, в 1 см^3 газу за нормальних умов міститься $2,7 \cdot 10^{19}$ молекул. При цьому кожна молекула зазнає близько мільярда зіткнень за секунду, внаслідок чого постійно змінюється її швидкість і напрямок руху. Навіть якщо нам вдасться дослідити закономірності руху однієї молекули, стверджувати, що ці закономірності властиві всій сукупності молекул

не можна! Механічний рух великої сукупності молекул має *якісно* інші властивості порівняно з окремою молекулою.

Закони молекулярної фізики ґрунтуються на *статистичних методах*, які дають можливість досліджувати системи, що складаються з великої сукупності частинок. Фізичні закономірності таких систем мають ймовірнісний, або статистичний характер.

Одним із прийомів статистичного методу є обчислення *середніх значень* різних величин, що зазнають індивідуальних змін. Так, досліджуючи рух сукупності молекул газу, немає потреби визначати швидкість і кінетичну енергію поступального руху кожної молекули окремо, статистичний метод дає змогу обчислити середнє значення цих величин. Швидкості окремих молекул можуть бути будь-якими, проте *середнє значення модуля швидкості* руху молекул — усталена величина. Щоб її визначити, треба додати значення швидкості руху всіх молекул і поділити цю суму на кількість молекул, $\bar{v} = \frac{v_1 + v_2 + \dots + v_N}{N}$ (середнє значення величини позначають рискою над її літерним символом).

Надалі нам знадобиться середнє значення не самої швидкості, а квадрата швидкості. Від цієї величини залежить середня кінетична енергія молекул. А середня кінетична енергія молекул, як ми незабаром переконаємося, має виняткове значення в молекулярно-кінетичній теорії.

Отже, *середній квадрат швидкості* руху молекул дорівнює $\overline{v^2} = \frac{v_1^2 + v_2^2 + \dots + v_N^2}{N}$, де v_1, v_2, \dots, v_N — модулі швидкостей окремих молекул, N — їх кількість у газі.

Середня квадратична швидкість руху молекул (\bar{v}) — це величина, яка визначається коренем квадратним із середнього квадрата швидкості руху молекул: $\bar{v} = \sqrt{\overline{v^2}}$.

Середня квадратична швидкість є характеристикою хаотичного невпорядкованого руху молекул, її ще називають *тепловою*.

У молекулярній фізиці також широко використовуються *закони теорії ймовірності*. Це звільняє від потреби знати точне значення тих чи інших фізичних величин: достатньо мати відомості про найімовірніші значення цих величин. Так, визначити, скільки молекул газу, що містяться в посудині, мають швидкість, наприклад, $300 \frac{\text{м}}{\text{с}}$, неможливо. Ми можемо лише встановити, яка частина молекул має швидкість, що лежить, наприклад, в інтервалі $(300 \pm 10) \frac{\text{м}}{\text{с}}$, або в іншому інтервалі.

Молекулярно-кінетична теорія ідеального газу, користуючись методами статистики, дає змогу теоретично вивести газові закони, пояснити властивості газів і процесів, що відбуваються в газах.

Тиск газу в молекулярно-кінетичній теорії. Газ чинить тиск на всі тіла, з якими контактує. Цим газ принципово відрізняється від рідин і твердих тіл. З курсу фізики 7 класу ми знаємо, що тиск газу на стінки посудини (чи будь-яку іншу поверхню) зумовлений ударами об неї молекул газу. У результаті удару, наприклад, об стінку посудини кожна молекула передає їй імпульс, а отже, діє на неї з певною (дуже малою) силою. Натомість стінка діє на молекулу з такою самою силою у протилежному напрямку. Коли кількість молекул у посудині мала, ці удари відбуваються зі значними (у молекулярному масштабі) інтервалами часу і сприймаються не як безперервна дія, а як низка послідовних, дуже малих дій. Коли кількість молекул у посудині велика, що реально (крім штучно створюваних умов високого вакууму), ці удари відбуватимуться безперервно. Нескінченно малі дії окремих молекул додаються, і результуюча дія сприймається як постійно діюча сила.

Отже, згідно з молекулярно-кінетичними уявленнями, тиск газу виникає в результаті ударів молекул об стінки посудини.

Це величина, яка характеризує стан великої кількості молекул, — тобто макроскопічна величина. У випадку однієї чи кількох молекул поняття тиску взагалі втрачає сенс.

За одиницю тиску в СІ беруть такий тиск, за якого на 1 м^2 поверхні діє сила в 1 Н . Цю одиницю називають паскалем: $1 \text{ Па} = 1 \frac{\text{Н}}{\text{м}^2}$. Використовують і позасистемні одиниці — міліметр ртутного стовпчика ($1 \text{ мм рт. ст.} \approx 133,3 \text{ Па}$), атмосферу ($1 \text{ атм} \approx 10^5 \text{ Па}$). Вимірюють тиск газу, нижчий і вищий, ніж атмосферний, за допомогою манометрів, атмосферний — барометрами.

Нагадуємо, що тиск, p — це фізична величина, яка чисельно дорівнює силі, що діє на одиницю площі поверхні перпендикулярно цій поверхні. Оскільки величезна кількість молекул газу рухається хаотично, то в середньому кількість ударів у будь-якому напрямку однакова, а отже, тиск на всі стінки посудини має бути однаковим, на що вказує закон Паскаля.

Виведення основного рівняння молекулярно-кінетичної теорії ідеального газу. Використовуючи модель ідеального газу, німецький фізик Рудольф Клаузіус вивів рівняння, що встановлює зв'язок між тиском ідеального газу p , масою молекули m_0 , концентрацією молекул n і середнім квадратом швидкості $\overline{v^2}$.

Точне виведення рівняння молекулярно-кінетичної теорії досить складне. Доведення майже кожного твердження у фізиці, виведення будь-якого рівняння можна виконати з різним ступенем точності й переконливості: дуже спрощено, більш-менш точно й з високою точністю, доступною сучасному стану розвитку науки. Ми обмежимося дуже спрощеним, схематичним виведенням рівняння.

Нехай усередині посудини, площа стінки якої S , міститься ідеальний одноатомний газ з молекулами масою m_0 кожна. Згідно зі статистичними закономірностями, можна вважати, що всі молекули рухаються із середньою квадратичною швидкістю $\overline{v} = \sqrt{\overline{v^2}} = \sqrt{\frac{v_1^2 + v_2^2 + v_3^2 + \dots + v_N^2}{N}}$.

У декартовій системі координат вектор швидкості \vec{v} має три складові: v_x , v_y , v_z (мал. 120). За визначенням $v^2 = v_x^2 + v_y^2 + v_z^2$.

Повна хаотичність руху дає змогу стверджувати, що рух у всіх напрямках відбувається з однаковою швидкістю, тому $\bar{v}_x = \bar{v}_y = \bar{v}_z$, а отже, $\bar{v}^2 = 3\bar{v}_x^2$, звідки $\bar{v}_x^2 = \frac{1}{3}\bar{v}^2$.

Припустімо, що молекули газу рухаються від однієї стінки до іншої без взаємних зіткнень. Це спрощення внаслідок великої кількості молекул N і хаотичності їх руху не впливає на точність розрахунків. Під час зіткнень зі стінками посудини молекули ідеального газу взаємодіють з ними за законами механіки як абсолютно пружні тіла. Молекула діє на стінку силою \vec{F}_1 , що за третім законом Ньютона дорівнює силі \vec{F}_2 , з якою стінка посудини діє на молекулу і протилежна їй за напрямком.

Нехай молекула масою m_0 рухається зі швидкістю \vec{v}_0 перпендикулярно до стінки посудини, площа якої S (мал. 121). Пружно вдарившись об стінку, вона передає їй імпульс: $\vec{F}_1 \Delta t = m_0 \vec{v} - m_0 \vec{v}_0$, де \vec{v} — швидкість молекули після удару об стінку. Оскільки взаємодія пружна, модуль швидкості не змінюється, а напрямок руху змінюється на протилежний, отже $\vec{v} = -\vec{v}_0$, то $\vec{F}_1 \Delta t = m_0 \vec{v} - (-m_0 \vec{v}_0) = 2m_0 \vec{v}_0$.

Якщо швидкість руху молекули напрямлена під довільним кутом до стінки, то під час зіткнення молекули зі стінкою проекція її швидкості на вісь, перпендикулярну до поверхні стінки, змінює знак, $v_x = -v_{0x}$, а проекції швидкостей v_y та v_z на осі, паралельні поверхні стінки, лишаються без змін. Отже, зміна проекції імпульсу молекули дорівнює: $F_1 \Delta t = 2m_0 v_x$.

Щоб обчислити імпульс сили F , яка діє на стінку з боку всіх молекул, підрачуємо кількість зіткнень молекул зі стінкою за час Δt . За цей час стінки посудини досягнуть лише ті молекули, які містяться в об'ємі $V = S v_x \Delta t$. Оскільки в цьому об'ємі половина молекул рухається до стінки, а половина від неї, то кількість молекул Z , які вдаряться об стінку за час Δt , дорівнює $Z = \frac{N}{2} = \frac{nV}{2}$, де $n = \frac{N}{V}$ — концентрація молекул. Підста-

вивши значення об'єму V , отримаємо $Z = \frac{n v_x \Delta t S}{2}$.

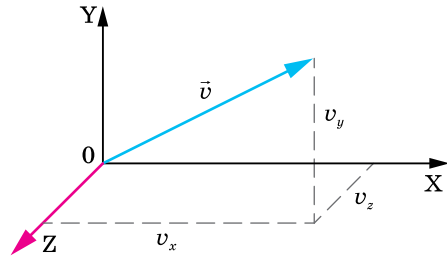

Мал. 120. Проекції вектора швидкості \vec{v} на осі системи координат

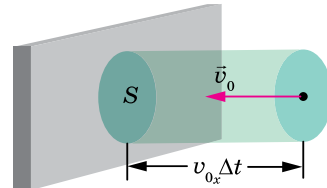

Мал. 121. До виведення основного рівняння молекулярно-кінетичної теорії

Усі ці молекули передадуть стінці імпульс, який згідно з другим законом Ньютона дорівнює імпульсу сили $F\Delta t = 2m_0v_xZ = \frac{2m_0v_x^2n\Delta tS}{2}$. Звідки $F = m_0nSv_x^2$.

Оскільки для великих сукупностей молекул діють закони статистики, слід брати середнє значення квадрата проекції швидкості $\overline{v_x^2}$. Врахувавши, що $\overline{v_x^2} = \frac{1}{3}\overline{v^2}$, а тиск $p = \frac{F}{S}$, одержимо вираз **основного рівняння молекулярно-кінетичної теорії газів**:

$$p = \frac{1}{3}nm_0\overline{v^2}.$$

Отримавши основне рівняння МКТ газів, ми виконали основне завдання молекулярно-кінетичної теорії газів — встановили зв'язок між тиском (макроскопічним параметром) з такими мікроскопічними параметрами, як маса однієї молекули й середня квадратична швидкість руху молекул.

Це рівняння можна подати і в іншому вигляді. Поділимо і помножимо праву частину рівняння на 2: $p = \frac{2 \cdot nm_0\overline{v^2}}{2 \cdot 3} = \frac{2}{3}n\overline{E}$, отже, тиск ідеального газу пропорційний середній кінетичній енергії хаотичного руху молекул.

Основне рівняння МКТ газів підтверджує такий факт: що більшими є маси молекул та їхні швидкості, а також кількість молекул в одиниці об'єму (концентрація), то більший тиск вони чинять на стінки посудини.

Парціальний тиск. Якщо газ є сумішшю кількох ідеальних газів, то молекули кожного типу газу чинять тиск на стінку посудини незалежно.

Парціальний тиск — це тиск, що його чинив би газ, який входить до складу суміші газів, коли б він сам за тієї самої температури займав увесь об'єм.

Згідно з принципом суперпозиції сил тиски газів, які утворюють суміш (парціальні тиски), додаються. Це твердження вперше сформулював у 1801 р. англійський фізик і хімік Джон Дальтон (1766–1844), тому його називають **законом Дальтона**:

тиск суміші газів дорівнює сумі парціальних тисків складових газів,

$$p = p_1 + p_2 + \dots + p_n.$$

Закон Дальтона строго виконується для суміші ідеальних газів; наближено застосовується для реальних газів за температур і тисків, далеких від **критичних**¹. Так, атмосферний тиск складається із парціальних тисків азоту, кисню та інших газів, що містяться в атмосферному повітрі.

¹ Для кожної речовини існує свій критичний стан, який визначається критичною температурою, тиском та об'ємом.



ЗНАЮ, ВМЮ, РОЗУМЮ

1. Назвіть умови, за яких газ можна вважати ідеальним.
2. Які величини називають мікроскопічними та макроскопічними параметрами газу?
3. Чому в молекулярній фізиці використовують статистичні методи? У чому їх суть?
4. Який механізм виникнення тиску газу з погляду МКТ?
5. Які особливості основного рівняння ідеального газу й чому його називають основним?
6. Виведіть і поясніть фізичний зміст основного рівняння МКТ.
7. У чому полягає суть закону Дальтона?



Приклади розв'язування задач

Задача 1. Тиск розрідженого газу $p = 5 \cdot 10^4$ Па, його густина $\rho = 4,1 \cdot 10^{-2} \frac{\text{кг}}{\text{м}^3}$.

Визначте середню квадратичну швидкість хаотичного руху молекул газу.

Дано:

$$p = 5 \cdot 10^4 \text{ Па}$$

$$\rho = 4,1 \cdot 10^{-2} \frac{\text{кг}}{\text{м}^3}$$

$$\bar{v} \text{ — ?}$$

Розв'язання:

В основному рівнянні МКТ ідеального газу для тиску

$$p = \frac{1}{3} n m_0 \bar{v}^2, \text{ добуток } n m_0 = \rho.$$

$$\text{Отже, } p = \frac{1}{3} \rho \bar{v}^2. \text{ Звідси } \bar{v} = \sqrt{\frac{3p}{\rho}} \approx 1900 \frac{\text{м}}{\text{с}}.$$

Відповідь: $\bar{v} = 1900 \frac{\text{м}}{\text{с}}$.

ВПРАВА 21

1. Який тиск газу, якщо середня квадратична швидкість руху його молекул $500 \frac{\text{м}}{\text{с}}$, а його густина становить $1,35 \frac{\text{кг}}{\text{м}^3}$?
2. Чому дорівнює середня квадратична швидкість руху молекул газу, якщо, маючи масу 6 кг, він займає об'єм 5 м^3 за тиску 200 кПа?
3. Визначте концентрацію молекул кисню, якщо його тиск 0,2 МПа, а середня квадратична швидкість руху молекул дорівнює $700 \frac{\text{м}}{\text{с}}$.
4. Визначте середню кінетичну енергію руху молекули одноатомного газу за тиску 20 кПа. Концентрація молекул цього газу за зазначеного тиску дорівнює $3 \cdot 10^{25} \text{ м}^{-3}$.
5. У закритій посудині міститься ідеальний газ. Як зміниться його тиск, якщо середня квадратична швидкість молекул збільшиться на 20 %?
6. На стінку площею S налітає потік молекул зі швидкістю v . Кількість молекул, що рухається в напрямку до стінки, дорівнює n_0 . Маса кожної молекули — m . Визначте силу й тиск, які діють на стінку, якщо молекули рухаються перпендикулярно до стінки. Удари об стінку абсолютно пружні. Яким буде значення тиску й сили тиску у випадку, коли стінка рухається назустріч молекулам зі швидкістю u ?

7. Пластинку покривають золотом у вакуумі за допомогою напилювання. Атоми золота, що падають на пластинку, мають однакову енергію $4 \cdot 10^{-20}$ Дж і створюють тиск 0,15 Па. За який час товщина покриття зростає на $8 \cdot 10^{-6}$ м?
8. Обчисліть середню кількість зіткнень за одиницю часу молекул деякого газу, якщо середня довжина вільного пробігу молекули — 5 мкм, а середня квадратична швидкість — $500 \frac{\text{м}}{\text{с}}$.

§ 23

Термодинамічний і молекулярно-кінетичний зміст температури

Термодинамічна рівновага. Температура. Як уже зазначалося, у молекулярній фізиці використовують як термодинамічні, так і статистичні методи дослідження. Згідно з термодинамічним підходом, будь-яке *макроскопічне* тіло або *групу макроскопічних* тіл називають *термодинамічною системою*. Ідеальний газ є термодинамічною системою. Величини, які характеризують стан термодинамічної системи без урахування молекулярної будови тіл, — *об'єм, тиск, температуру* називають відповідно макроскопічними (або термодинамічними) параметрами.

Температура — це фізична величина, про яку ви знаєте з раннього дитинства як про ступінь нагрітості тіл (холодне, тепле, гаряче), характеристику теплої або холодної погоди в різні пори року, показник стану здоров'я тощо. Побутове поняття температури часто перешкоджає глибокому розумінню її фізичного змісту. Це одна з непростих фізичних величин, до розуміння якої людство йшло протягом багатьох століть.

Численні спостереження і досліди свідчать, що для будь-яких взаємодіючих макроскопічних тіл або групи тіл (термодинамічної системи) за незмінних зовнішніх умов раніше чи пізніше *настає стан теплової рівноваги*.

Тепловою, або термодинамічною, рівновагою називають такий стан системи, коли всі її макроскопічні параметри як завгодно довго лишаються незмінними.

Отже, коли між двома тілами встановлюється тепловий контакт і зовнішні умови не змінюються, тіла приходять до стану теплової рівноваги.

Термодинамічна (або абсолютна температура), T є єдиною функцією стану термодинамічної системи, яка характеризує напрямок самовільного теплообміну між тілами (системами).

Термодинамічна система може перебувати в різних станах теплової рівноваги. У кожному із цих станів температура має певне значення. Інші величини можуть мати у стані теплової рівноваги різні (але постійні) значення. Так, об'єми різних частин системи й тиски всередині їх, за

наявності твердих перегородок, можуть бути різними. Якщо до кімнати ви внесете м'яч, що був наповнений стиснутим повітрям надворі, через деякий час температура повітря в ньому та кімнаті зрівняються. А тиск повітря в м'ячі все одно буде більшим, ніж у кімнаті.

У всіх частинах системи, що перебуває в стані теплової рівноваги, температура має одне й те саме значення.

Способи вимірювання температури. Термометри. Властивість температури набувати однакового значення для тіл, що перебувають у стані теплової рівноваги, покладено в основу її вимірювання. Прилади для вимірювання температури називають *термометрами* (мал. 122).

Щоб виміряти температуру певного тіла, його приводять у контакт із термометром і чекають, поки теплообмін між тілом і термометром припиниться. Термометр фіксує власну температуру, що дорівнює температурі тіла, з яким він перебуває в тепловій рівновазі.

Конструктивно всі термометри складаються з вимірювального елемента й температурної шкали. Щоб виготовити термометр, можна скористатися зміною будь-якої макроскопічної величини залежно від температури: об'єму, тиску, електричного опору тощо. Найчастіше на практиці використовують рідинні термометри (мал. 122, а), дія яких ґрунтується на залежності об'єму рідини (ртуті або спирту) від зміни температури.



Мал. 122. Термометри різних конструкцій: а — рідинний; б — електричний, в — безконтактний (пірометр); г — біметалевий; д — газовий

Дія електричних термометрів (мал. 122, б) ґрунтується на залежності сили струму від температури. Електричними термометрами інших конструкцій температуру можна вимірювати й на основі залежності опору провідника (резистора) або напівпровідника (термістора) від температури. Ці термометри дають змогу виконувати вимірювання дистанційно.

У безконтактних термометрах (пірометрах) (мал. 122, в) для вимірювання температури використовують залежність випромінювання тіла від температури. За допомогою пірометрів вимірюють температуру тіл від $+300$ до $+6000$ °С і вище (наприклад, температуру зір).

Дія біметалевих термометрів (мал. 122, г) ґрунтується на залежності деформації біметалевої пластинки від температури.

У газових термометрах на зміну температури вказує зміна тиску газу, вміщеного у скляній посудині сталого об'єму (мал. 122, д).

За постійних значень об'єму V і кількості молекул N тиск газу, який вимірюють манометром, може бути мірою температури газу, а отже, будь-якого тіла, з яким газ перебуває в тепловій рівновазі.

В оптичних пірометрах порівнюють випромінювання тіла на певній довжині хвилі та спеціальної лампи, яскравість якої можна регулювати, змінюючи значення струму. Зображення тіла й нитки лампи проєктують на одну площину. Підбираючи значення струму в лампі, досягають однакової яскравості зображень. За напругою, прикладеною до лампи, визначають температуру тіла. Індикатор в оптичному пірометрі — око експериментатора.

Абсолютна температурна шкала. Термодинамічна температура відлічується за абсолютною термодинамічною шкалою (шкалою Кельвіна), яка є основною в системі СІ. Відповідно одиницею температури є кельвін: 1 К.

У 1848 р. видатний англійський фізик Вільям Томсон (лорд Кельвін) (1824–1907) запропонував точку 0 °С температурної шкали Цельсія змістити до 273,15 К, залишивши ціну поділки незмінною.

Перехід від шкали Цельсія до абсолютної температурної шкали такий: $T(\text{К}) = (t \text{ } ^\circ\text{С} + 273,15) \text{ К}$, $1 \text{ } ^\circ\text{С} = 1 \text{ К}$.

Температуру 0 К називають *абсолютним нулем температур*, за шкалою Цельсія йому відповідає $-273,15 \text{ } ^\circ\text{С}$. Це температура, за якої має припинитися поступальний рух молекул. Однак доведено, що навіть за абсолютного нуля молекулярний рух не припиняється — молекули здійснюють коливальні рухи. Досягти абсолютного нуля неможливо — це один з основних законів природи. Тим більше неможливо дістати температуру, нижчу за абсолютний нуль. Що ближча температура охолоджуваного тіла до абсолютного нуля, то важче проходить подальше охолодження.

Температура й середня кінетична енергія поступального руху молекул газу. У стані теплової рівноваги макропараметри (тиск, об'єм, температура тощо) не змінюються як завгодно довго. Це означає, що в тілах не відбуваються хімічні реакції, агрегатні перетворення тощо. Однак це не означає, що всередині системи у стані теплової рівноваги не рухаються атоми й молекули: мікропроцеси в тілах не припиняються, оскільки ні на мить не припиняється тепловий рух молекул або атомів. Положення і швидкості руху молекул у стані теплової рівноваги безперервно змінюються, а макропараметри — сталі, бо вони визначаються поведінкою не окремих молекул, а їх усередненим результатом.

Якщо два тіла з різними температурами приведено в контакт, то їхні молекули внаслідок хаотичного руху стикаються, а отже, відбувається передавання енергії, яке триває доти, поки середні кінетичні енергії молекул зрівняються. Саме тоді й настає *теплова рівновага*.

Можна висловити *припущення*, що середня кінетична енергія молекул і температура однаково характеризують процес встановлення теплової рівноваги, тільки перша — мікроскопічно, а друга — макроскопічно. Експериментально встановити зв'язок середньої кінетичної енергії молекул з температурою дуже важко, бо середню кінетичну енергію молекули не можна виміряти безпосередньо. Спочатку треба з'ясувати зв'язок

середньої кінетичної енергії з величинами, які можна виміряти. Зробимо це на прикладі ідеального газу.

Звернімося до такого досліду. Візьмемо кілька посудин, заповнених різними газами, наприклад, воднем, гелієм і киснем. Посудини мають певні об'єми й сполучені з манометрами. Це дає змогу виміряти тиск у кожній посудині. Маса газів відомі, а отже, відома кількість молекул у кожній посудині. Приведемо газу у стан теплової рівноваги. Для цього помістимо посудини в лід, що тоне, і почекаємо, поки встановиться рівновага, і тиск газів перестане змінюватись (мал. 123). Після цього можна стверджувати, що всі газу мають однакову температуру 0°C . Тиск газів, їх об'єми й кількості молекул будуть різними.

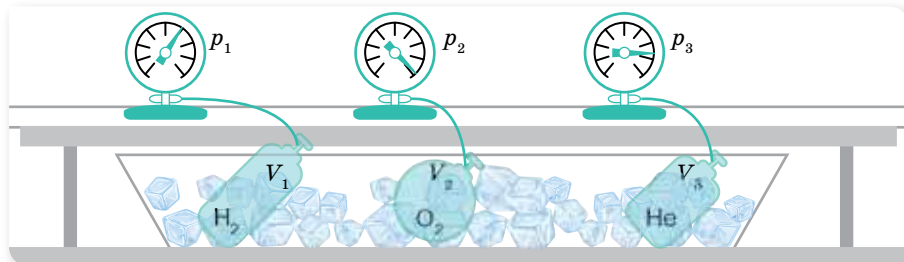

Мал. 123. Установка для досліду

За основним рівнянням МКТ, тиск ідеального газу $p = \frac{2}{3} n \bar{E}$. Ураховуючи, що $n = \frac{N}{V}$, можна записати $\bar{E} = \frac{3}{2} \frac{pV}{N}$. Отже, середню кінетичну енергію молекул можна визначити, якщо виміряти тиск і об'єм газу й обчислити кількість молекул, знаючи масу газу, сталу Авогадро та молярну масу газу: $N = \frac{m}{M} N_A$.

Проведені вимірювання показали, що за однакової температури $\frac{p_{\text{H}_2} V_{\text{H}_2}}{N_{\text{H}_2}} = \frac{p_{\text{He}} V_{\text{He}}}{N_{\text{He}}} = \frac{p_{\text{O}_2} V_{\text{O}_2}}{N_{\text{O}_2}}$. Отже, однаковими є і значення \bar{E} для всіх газів.

Звертаємо вашу увагу на той факт, що для тисків у тисячі атмосфер, коли густина газів стає досить значною, відношення $\frac{pV}{N}$ перестає бути точно визначеним, незалежним від об'ємів, що їх займають газу. Воно справджується для розріджених газів, які можна вважати ідеальними.

Якщо всі посудини з газами поставити в киплячу воду ($+100^\circ\text{C}$) за нормального атмосферного тиску, то значення відношення $\frac{pV}{N}$, як і раніше, для всіх газів буде однаковим, але збільшиться (порівняно з 0°C). Завдяки цьому можна стверджувати, що величина $\frac{pV}{N}$ зростає за підвищення температури, більше того, ні від чого, крім температури, не залежить.

Цей дослідний факт дає змогу розглядати величину $\frac{pV}{N}$ як температуру, що вимірюється в енергетичних одиницях — джоулях: $\left[\frac{pV}{N}\right] = \text{Па} \cdot \text{м}^3 = \frac{\text{Н} \cdot \text{м}^3}{\text{м}^2} = \text{Н} \cdot \text{м} = \text{Дж}$. Проте, по-перше, це незручні для практичного застосування одиниці. Так, температурі 100°C відповідає дуже мала величина — порядку 10^{-21} Дж. А по-друге, і це головне, уже давно температуру вимірюють у градусах. Вважатимемо величину $\frac{pV}{N}$ прямо пропорційною температурі T , яку вимірюють у градусах (за шкалою Кельвіна), $\frac{pV}{N} \sim T$ або, переходячи до знаку рівності, $\frac{pV}{N} = kT$.

Перепишемо формулу $\bar{E} = \frac{3}{2} \frac{pV}{N}$ у вигляді $\frac{pV}{N} = \frac{2}{3} \bar{E}$ і прирівняємо її праву частину до правої частини формули $\frac{pV}{N} = kT$. Отримаємо: $\frac{2}{3} \bar{E} = kT$.

Звідси $\bar{E} = \frac{3}{2} kT$, тобто

середня кінетична енергія хаотичного руху молекул газу пропорційна абсолютній температурі.

Чим вища температура, тим швидше рухаються молекули. Отже, припущення про зв'язок температури й середньої кінетичної енергії руху молекул підтвердилося.

Стала Больцмана. Останнє співвідношення одержав австрійський фізик Больцман. Він показав, що середня кінетична енергія поступального руху молекул газу лінійно залежить від температури. Коефіцієнт пропорційності, що входить до формули, називається *сталою Больцмана*, його значення: $k = 1,38 \cdot 10^{-23} \frac{\text{Дж}}{\text{К}}$.

Для вимірювання температури можна використати довільні одиниці енергії. Проте історично склалося так, що для вимірювання температури було запропоновано спеціальні одиниці — градуси. Причина цього в тому, що вимірювати температуру навчилися раніше, ніж було з'ясовано її фізичний зміст. Саме стала Больцмана є тим коефіцієнтом, який переводить одиниці енергії джоулі в градуси.

Стала Больцмана — це фундаментальна фізична стала, яка пов'язує температуру в енергетичних одиницях з температурою в кельвінах. Чисельно вона дорівнює зміні кінетичної енергії однієї молекули ідеального газу в результаті зміни температури газу на 1 К .

Молекулярно-кінетичний зміст температури. Абсолютна температура (або просто температура) — це макроскопічний параметр, який характеризує внутрішній тепловий стан тіла й визначається рухом величезної

кількості його структурних елементів. У цьому розумінні температура є статистичною величиною, а тому поняття температури має сенс лише для величезної кількості молекул. Не можна говорити про температуру однієї або кількох (небагатьох) молекул, про «гарячі» або «холодні» молекули.

Співвідношення між температурою й середньою кінетичною енергією руху молекул, яке було встановлено для ідеального газу, справджується для будь-яких речовин, рух атомів або молекул яких підпорядковується законам механіки Ньютона. Воно справджується для рідин і твердих тіл, у яких атоми можуть лише коливатись біля положень рівноваги у вузлах кристалічних ґраток.

Температура як термодинамічна величина характеризує тепловий стан системи, як молекулярно-кінетична величина — інтенсивність хаотичного руху молекул у цій системі.



ЗНАЮ, ВМЮ, РОЗУМІЮ

1. Які характерні ознаки стану теплової рівноваги? Наведіть приклади встановлення теплової рівноваги тіл, які оточують вас у повсякденному житті.
2. Якою фізичною величиною характеризується стан теплової рівноваги?
3. Поясніть принцип побудови температурних шкал Цельсія та Кельвіна. Запишіть формули, що виражають співвідношення між значеннями температури, вимірюваної за шкалами Цельсія та Кельвіна.
4. Як пов'язані об'єм, тиск і кількість молекул різних газів у стані теплової рівноваги?
5. Запишіть формулу, що показує, як залежить від температури середня кінетична енергія поступального руху молекул.
6. Температура газу збільшилася від 1 до 2 °С. Чи можна сказати, що середня кінетична енергія його частинок також збільшилась удвічі?
7. Запишіть і поясніть формулу, що показує залежність тиску газу від його температури та концентрації молекул.
8. Що називають абсолютним нулем температури? Який фізичний зміст цього поняття з погляду МКТ?
9. Який фізичний зміст сталої Больцмана? Чому вона дорівнює?

ВПРАВА 22

1. За якої температури середня квадратична швидкість руху молекул азоту дорівнює $830 \frac{\text{м}}{\text{с}}$?
2. На скільки відсотків збільшується середня кінетична енергія руху молекул газу в разі збільшення його температури від 7 до 35 °С?
3. У скільки разів середня квадратична швидкість руху молекул кисню менша за середню квадратичну швидкість руху молекул водню, якщо температури цих газів однакові?
4. Після підвищення температури ідеального газу на 150 К середня квадратична швидкість руху його молекул збільшилась від 400 до $500 \frac{\text{м}}{\text{с}}$. На скільки градусів треба нагріти цей газ, щоб збільшити середню квадратичну швидкість його молекул від 500 до $600 \frac{\text{м}}{\text{с}}$?

- У посудині об'ємом 3 дм³ міститься гелій масою 4 мг, азот масою 70 мг і $5 \cdot 10^{21}$ молекул водню. Який тиск суміші, якщо її температура 27 °С?
- Побудуйте графік залежності густини кисню: а) від тиску (за температури $T = \text{const} = 390$ К в інтервалі $0 \leq p \leq 400$ кПа через кожні 50 кПа); б) від температури (за $p = \text{const} = 400$ кПа в інтервалі $200 \leq T \leq 300$ К через кожні 20 К).

§ 24 Швидкості молекул

Швидкість руху молекул газу. Отримані в попередньому параграфі формули дають змогу обчислити середню квадратичну швидкість руху молекул. З формул $\bar{E} = \frac{m_0 v^2}{2}$ і $\bar{E} = \frac{3}{2} kT$ отримуємо: $\bar{v} = \sqrt{\frac{3kT}{m_0}}$.

Так, за цією формулою середня квадратична швидкість, наприклад, молекул азоту для $t = 0$ °С, становить $500 \frac{\text{м}}{\text{с}}$, а молекул водню — $1800 \frac{\text{м}}{\text{с}}$. Уперше такі розрахунки були виконані у другій половині XIX ст., і результат виявився настільки неочікуваним, що багато фізиків висловили сумнів щодо правильності молекулярно-кінетичної теорії. Адже відомо, що пахощі поширюються досить повільно — потрібні десятки секунд, щоб запах парфумів, розлитих в одному кутку кімнати, досяг іншого кутка. Наразі це легко пояснити великою кількістю зіткнень між молекулами.

Дослід Штерна. Експериментально швидкість теплового руху атомів уперше в 1920 р. визначив німецький вчений-фізик Отто Штерн (1888–1969). Для цього він використав прилад, схему якого зображено на малюнку 124, а.

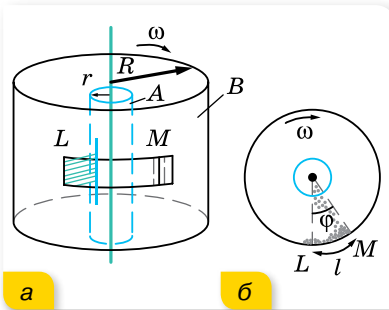

Мал. 124. Дослід Штерна:
а — схема установки для вимірювання швидкості руху молекул; б — зміщення пучка атомів під час обертання циліндрів

Уздовж спільної осі двох жорстко з'єднаних циліндрів А і В розміщений платиновий дріт, покритий шаром срібла. Внутрішній циліндр А має щілину. Дріт нагрівається електричним струмом до температури $t = 1300$ °С, за якої молекули срібла з його поверхні випаровуються. У такий спосіб у камері циліндрів, повітря з якої заздалегідь відкачали до тиску $1,3 \cdot 10^{-4}$ Па, утворювався газ з атомів Аргентуму. Оскільки у простір між циліндрами атоми Аргентуму потрапляли крізь щілину, то у випадку нерухомих циліндрів на зовнішньому циліндрі В навпроти щілини утворювалася срібна смужка. Її положення на малюнку 124, а і б позначено областю L.

Потім циліндри починали обертати з кутовою частотою ω , внаслідок чого срібна смужка змістилась в область M (мал. 124, а і б). Зміщення

смужки пояснюється тим, що за час τ , поки атоми Аргентуму зі швидкістю v пролітають відстань $(R - r)$, зовнішній циліндр встигає повернутись на кут $\varphi = \omega\tau$. Відповідно, кожна точка поверхні зовнішнього циліндра зміщується на відстань $l = \omega R\tau$, де R — радіус зовнішнього циліндра, ωR — лінійна швидкість руху точок на його поверхні. Це й приводить до зміщення точок осідання атомів Аргентуму.

Оскільки смужка в області M ширша за розміри щілини в циліндрі A (розмита), це підтверджує той факт, що не всі атоми мають однакову швидкість. Тому в подальших розрахунках використаємо середнє значення швидкості \bar{v} .

Отже, час τ , поки атоми Аргентуму зі швидкістю \bar{v} пролітають відстань $(R - r)$, можна визначити так: $\tau = \frac{R - r}{\bar{v}} = \frac{l}{\omega R}$. Звідки $\bar{v} = \frac{\omega R(R - r)}{l}$.

Знаючи радіуси циліндрів R та r , кутову швидкість їх обертання ω та вимірявши відстань l між областями L і M (між точками найбільшого скупчення атомів), можна визначити швидкість руху молекул.

У досліді Отто Штерна було встановлено, що середня швидкість руху атомів срібла дорівнює $650 \frac{\text{м}}{\text{с}}$. Цей фундаментальний дослід є експериментальним підтвердженням існування атомів речовини та правильності молекулярно-кінетичної теорії в цілому.

Розподіл молекул за швидкостями. Рух молекул газу описується законами статистичної фізики. Середні значення швидкості й енергії молекул мають певне значення. Проте в кожний момент часу енергії й швидкості окремих молекул можуть значно відрізнятись від свого середнього значення. Можна говорити про розподіл молекул за швидкостями.

На основі молекулярно-кінетичної теорії в 1859 р. англійський фізик Джеймс Клерк Максвелл уперше встановив закон розподілу молекул ідеального газу за швидкостями. Це був перший статистичний закон у фізиці. Максвелл показав, що хаотичний рух окремих молекул підпорядкований певному статистичному закону. Через складність математичного виразу цього закону розглянемо лише його графічну форму (мал. 125).

По осі абсцис відкладена швидкість молекул v , а по осі ординат — функція $f(v) = \frac{\Delta N}{N \cdot \Delta v}$ (де N — загаль-

на кількість молекул, ΔN — кількість молекул, що мають швидкості в інтервалі від v до $v + \Delta v$). Значення $f(v)$ показує, яка частка всіх молекул має швидкості в інтервалі $v + \Delta v$. Максимум на кривій розподілу відповідає *найбільш імовірній* швидкості v_n , тобто швидкості, яку має максимальна кількість молекул газу.

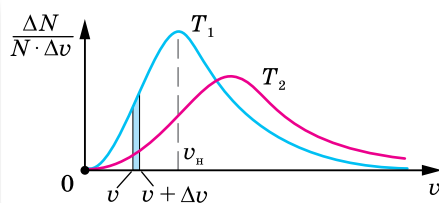

Мал. 125. Графіки розподілу молекул за швидкостями для двох різних температур $T_2 > T_1$

Розподіл молекул за швидкостями залежить від температури. З підвищенням температури максимум функції розподілу зміщується у бік більшої швидкості.

Розподіл молекул за швидкостями (розподіл Максвелла) тривалий час залишався експериментально не підтвердженим.



ЗНАЮ, ВМЮ, РОЗЦМЮ

1. Як можна визначити середню квадратичну швидкість руху молекул газу?
2. Побудуйте схему досліду Штерна та поясніть його сутність.
3. Чому в досліді Штерна смужка срібла: а) зміщена; б) розмита по краях; в) неоднорідна за товщиною?
4. Подумайте, де залишиться слід атомів, швидкості руху яких більші за середню швидкість, і як зміниться положення нальоту, якщо збільшити струм у дроті.
5. Які висновки можна зробити з розподілу Максвелла?

ВПРАВА 23

1. Який тиск на стінки посудини створював би ідеальний газ, концентрація молекул якого $1 \cdot 10^{20} \text{ м}^{-3}$, якщо їх середньоквадратична швидкість $1 \frac{\text{км}}{\text{с}}$ і маса молекули $3 \cdot 10^{-27} \text{ кг}$?
2. Визначте середню квадратичну швидкість молекул кисню за нормальних умов.
3. За якої температури середня квадратична швидкість атомів гелію дорівнює $1,3 \frac{\text{км}}{\text{с}}$?
4. У скільки разів змінився б тиск у балоні, якби в результаті електричного розряду кисень O_2 , що міститься в балоні, перетворився на озон O_3 ? Вважайте, що температура газу не змінилася.
5. Повітря складається в основному з кисню й азоту. Молекули якого з цих газів мають: а) більшу середню кінетичну енергію; б) більшу середню квадратичну швидкість?
6. У скільки разів середня квадратична швидкість молекул кисню більша за середню квадратичну швидкість пилінки масою 10^{-8} г , що розташована серед молекул кисню?
7. Визначте середню арифметичну швидкість молекул газу, якщо їх середня квадратична швидкість $1 \frac{\text{км}}{\text{с}}$.
8. Використовуючи розподіл Максвелла за швидкостями, виведіть формулу для середньої квадратичної швидкості молекул.

§ 25

Рівняння стану ідеального газу. Об'єднаний газовий закон

Рівняння стану ідеального газу. Універсальна газова стала. Як уже зазначалося, ідеальний газ є найпростішою термодинамічною системою. Стан газу певної маси повністю визначений, якщо відомі його тиск, температура та об'єм. Ці величини називають *параметрами стану газу*. Якщо

ці параметри змінюються, то в газі відбувається той або інший процес. У природі часто протікають процеси, у яких одночасно змінюються всі три величини, що характеризують стан газу. Рівняння, що зв'язує параметри стану цього газу (p, V, T), називають *рівнянням стану ідеального газу*.

Слід зазначити, що задовго до того, як рівняння стану ідеального газу було виведено на основі молекулярно-кінетичних уявлень, закономірності поведінки газів у різних умовах були досить добре досліджені експериментально. Саме тому рівняння стану ідеального газу можна розглядати як узагальнення експериментальних фактів, що знаходять своє пояснення в молекулярно-кінетичній теорії.

Нині рівняння стану ідеального газу легко можна вивести з основного рівняння МКТ. Ураховавши рівняння $\bar{E} = \frac{3}{2} kT$ і співвідношення

$$p = \frac{2}{3} n \bar{E},$$

одержимо ще один вираз основного рівняння МКТ газів:

$$p = nkT,$$

де p — тиск газу, n — концентрація молекул ідеального газу, k — стала Больцмана, T — абсолютна температура газу. Далі, $p = nkT \rightarrow p = \frac{N}{V} kT$

$$\rightarrow pV = NkT \rightarrow pV = \frac{m}{M} N_A kT.$$

Добуток сталої Авогадро N_A на сталу Больцмана k є також сталою величиною, яку називають *універсальною (молярною) газовою сталою* й позначають $R = N_A k$. Підрахуємо значення універсальної газової сталої:

$$R = 6,02 \cdot 10^{23} \frac{1}{\text{моль}} \cdot 1,38 \cdot 10^{-23} \frac{\text{Дж}}{\text{К}} = 8,31 \frac{\text{Дж}}{\text{моль} \cdot \text{К}}.$$

Отже, ми отримали з основного рівняння МКТ газів рівняння, яке містить тільки макроскопічні (термодинамічні) характеристики стану газу і яке називають рівнянням стану ідеального газу. Це рівняння ще називають *рівнянням Менделєєва — Клапейрона*:

$$pV = \frac{m}{M} RT.$$

Рівняння Менделєєва — Клапейрона дає змогу визначити один невідомий параметр стану ідеального газу, якщо інші параметри відомі, для газу будь-якого хімічного складу й довільної маси m . Єдина величина в цьому рівнянні, що залежить від виду газу, — це його молярна маса M .

Якщо врахувати, що густина газу $\rho = \frac{m}{V}$, то рівняння Менделєєва — Клапейрона матиме вигляд: $p = \frac{\rho}{M} RT \rightarrow RT$. Або врахувавши, що $v = \frac{m}{M}$, отримуємо: $pV = vRT$.

Для суміші газів рівняння набуває вигляду: $pV = (v_1 + v_2 + \dots + v_n) RT$, де v_1, v_2, \dots — кількості речовини кожного з газів суміші.

Для одного моля ($\nu = 1$ моль) довільного газу це співвідношення набуває вигляду: $pV = RT$.

Отже, виведене на підставі молекулярно-кінетичних уявлень рівняння підтверджує ще один встановлений експериментально закон. Якщо в це рівняння підставити значення тиску й температури, що відповідають нормальним умовам ($T = 273,15$ К (0°C), $p = 1$ атм $= 1,013 \cdot 10^5$ Па), то один моль будь-якого газу займає об'єм $V_0 = 0,0224$ м³. Це твердження називають **законом Авогадро**.

Лише за тиску в сотні атмосфер (коли виявляє себе об'єм молекул газу) і за температур, близьких до температур зрідження газу (внаслідок великої сили взаємодії молекул), відхилення від результатів розрахунків за рівнянням стану ідеального газу стають істотними.

Об'єднаний газовий закон. У природі часто відбуваються процеси, коли водночас змінюються всі три параметри стану газу, при цьому маса газу залишається незмінною ($m = \text{const}$). Якщо параметри на початку процесу, який відбувається з газом певної маси, позначити через p_1, V_1, T_1 , а їх значення в кінці процесу — через p_2, V_2, T_2 , то $\frac{p_1 V_1}{T_1} = \frac{m}{M} R$ і $\frac{p_2 V_2}{T_2} = \frac{m}{M} R$.

Оскільки праві частини обох виразів однакові, однакові і їхні ліві частини.

Отже, для газу незмінної маси: $\frac{p_1 V_1}{T_1} = \frac{p_2 V_2}{T_2}$, або $\frac{pV}{T} = \text{const}$ — *під час переходу газу незмінної маси з одного стану в інший добуток його тиску на об'єм, поділений на термодинамічну температуру газу, є величиною сталою*.

Рівняння стану ідеального газу $\frac{pV}{T} = \text{const}$ виведене в 1834 р. французьким фізиком Бенуа Клапейроном (1799–1864), який протягом десяти років працював у Росії. У 1874 р. видатний російський учений Дмитро Менделєєв удосконалив формулу рівняння стану, увівши макроскопічний параметр — масу газу. Саме тому рівняння $pV = \frac{m}{M} RT$ називають

рівнянням Менделєєва — Клапейрона.

Співвідношення між значеннями тих чи інших параметрів на початку і в кінці процесу називається *газовим законом*. Рівняння Клапейрона $\frac{p_1 V_1}{T_1} = \frac{p_2 V_2}{T_2}$ ще називають *об'єднаним газовим законом*.



ЗНАЮ, ВМІЮ, РОЗЦІМЮ

1. Що таке параметри стану системи? Які величини до них належать?
2. Виведіть рівняння Менделєєва — Клапейрона для довільної маси ідеального газу.
3. Виведіть рівняння Клапейрона. Як воно формулюється?
4. Чому дорівнює універсальна газова стала в СІ?
5. Чому дорівнює об'єм одного моля будь-якого газу за нормальних умов?



Приклади розв'язування задач

Задача. У приміщенні об'ємом $V = 100 \text{ м}^3$ після роботи обігрівача температура повітря¹ збільшилася від $t_1 = 17 \text{ }^\circ\text{C}$ до $t_2 = 22 \text{ }^\circ\text{C}$. Яка маса Δm повітря, що вийшло з кімнати? Атмосферний тиск $p = 10^5 \text{ Па}$.

Дано:

$$V = 100 \text{ м}^3$$

$$t_1 = 17 \text{ }^\circ\text{C}$$

$$t_2 = 22 \text{ }^\circ\text{C}$$

$$p = 10^5 \text{ Па}$$

$$M = 29 \cdot 10^{-3} \frac{\text{кг}}{\text{моль}}$$

$$\Delta m \text{ — ?}$$

Розв'язання:

Запишемо рівняння Менделєєва — Клапейрона для двох станів повітря:

$$1) \text{ для } t_1 = 17 \text{ }^\circ\text{C} (T_1 = 290 \text{ К}), pV = \frac{m_1}{M} RT_1;$$

$$2) \text{ для } t_2 = 22 \text{ }^\circ\text{C} (T_2 = 295 \text{ К}), pV = \frac{m_2}{M} RT_2.$$

Визначимо маси повітря в кімнаті в першому та другому станах:

$$m_1 = \frac{pVM}{RT_1} \text{ і } m_2 = \frac{pVM}{RT_2}.$$

$$\text{Маса повітря, що вийшло з кімнати: } \Delta m = m_1 - m_2 = \frac{pVM}{R} \left(\frac{1}{T_1} - \frac{1}{T_2} \right).$$

Після підстановки числових значень отримаємо: $\Delta m = 2,1 \text{ кг}$.

Відповідь: 2,1 кг.

ВПРАВА 24

1. Визначте густину водню за температури $127 \text{ }^\circ\text{C}$ і тиску 830 кПа .
2. Який тиск стиснутого повітря, що міститься в балоні ємністю 20 л за $12 \text{ }^\circ\text{C}$, якщо маса цього повітря 2 кг ?
3. Густина деякої газоподібної речовини за температури $10 \text{ }^\circ\text{C}$ й нормального атмосферного тиску дорівнює $2,5 \frac{\text{кг}}{\text{м}^3}$. Визначте молярну масу цієї речовини.
4. Яка кількість речовини міститься в газі, якщо за температури 240 К і під тиском 200 кПа його об'єм дорівнює 40 л ?
5. Газ за тиску $0,2 \text{ МПа}$ і температури $15 \text{ }^\circ\text{C}$ має об'єм 5 л . Визначте об'єм цього газу за нормальних умов.
6. У балоні міститься газ, температура якого $15 \text{ }^\circ\text{C}$. У скільки разів зменшиться тиск газу, якщо 40% його вийде з балона, а температура при цьому зменшиться на $8 \text{ }^\circ\text{C}$?
7. Пробірку, перевернуту догори дном, занурили у воду на деяку глибину. Яка концентрація повітря у пробірці на глибині 3 м ? Температура води та повітря однакові й дорівнюють $20 \text{ }^\circ\text{C}$. Атмосферний тиск — 760 мм рт. ст.
8. Кулю із жорсткою оболонкою масою $11,6 \text{ г}$ заповнено воднем. Об'єм водню — 10 л . Температура водню та повітря, що оточує кулю, — $0 \text{ }^\circ\text{C}$. Визначте тиск водню в кулі, якщо результуюча піднімальна сила, яка діє на кулю, дорівнює нулю.
9. Повітряна куля об'ємом 2500 м^3 і масою оболонки 400 кг має внизу отвір, через який повітря в кулі нагрівається пальником. Визначте максимальну масу вантажу, який може підняти куля, якщо повітря в ній нагрівати до температури $77 \text{ }^\circ\text{C}$. Температура навколишнього повітря — $7 \text{ }^\circ\text{C}$, його густина — $1,2 \frac{\text{кг}}{\text{м}^3}$. Оболонку кулі вважайте нерозтяжною.

¹ У цій і наступних задачах, якщо немає спеціальних застережень, повітря вважайте однорідним газом, молярна маса якого становить $0,029 \text{ кг/моль}$.

§ 26 Ізопроееси

Ізопроееси. За допомогою рівняння стану ідеального газу можна досліджувати проееси, у яких маса газу й один із трьох параметрів залишаються незмінними.

Проееси, які відбуваються за незмінного значення одного з параметрів газу сталої маси m і певного сорту μ , називають **ізопроеесами** (від грец. *ізо* — рівний, однаковий).

Оскільки жоден із параметрів газу не може бути строго фіксованим, то ізопроеес — це ідеалізована модель стану газу. За допомогою рівняння стану можна досліджувати ізопроееси ідеального газу.

Закон Бойля – Маріотта. Графіки ізотермічного проеесу. Розглянемо проеес, що відбувається в газі за сталої температури. Проеес зміни стану термодинамічної системи за сталої температури називають *ізотермічним* ($m = \text{const}$, $M = \text{const}$, $T = \text{const}$).

Для цих умов з рівняння Клапейрона $\frac{pV}{T} = \text{const}$ отримуємо

$$pV = \text{const} \text{ або } p_1V_1 = p_2V_2 \text{ чи } \frac{p_1}{p_2} = \frac{V_2}{V_1}.$$

Це рівняння було отримано експериментально (до створення молекулярно-кінетичної теорії) англійським фізиком Робертом Бойлем (1662 р.) і незалежно французьким фізиком Едмом Маріоттом (1676 р.).

Закон Бойля — Маріотта можна сформулювати так: для ідеального газу деякої маси (сталої кількості речовини) за сталої температури тиск газу змінюється обернено пропорційно до об'єму.

Цей закон, як і інші газові закони, є окремим випадком рівняння стану газу і виконується для будь-яких газів, які можна вважати ідеальними, а також для їх сумішей (наприклад, для повітря).

Часто закон Бойля — Маріотта записують так: $p = \frac{\text{const}}{V}$. Графічно залежність тиску газу сталої маси від об'єму за умови $T = \text{const}$ можна зобразити у вигляді гіперболи (порівняйте з $y = \frac{a}{x}$), яка для цього проеесу називається *ізотермою* (мал. 126, а).

Різним температурам відповідають різні ізотерми — що вищою є температура, то вище на координатній площині pV розташована гіпербола. Це корисно знати для розв'язування графічних задач.

На координатних площинах pT і VT ізотерми зображуються прямими, перпендикулярними до осі температур (мал. 126, б і в).

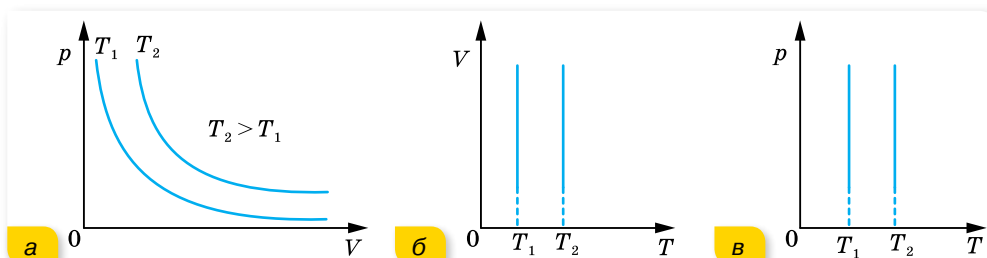

Мал. 126. Ізотерми: а — в координатах pV ; б — в координатах VT ; в — в координатах pT

Ізотермічним можна вважати процес стиснення повітря компресором або розширення газу під поршнем насоса під час відкачування його з посудини. Процес має бути достатньо швидким, щоб не встиг відбутись теплообмін з навколишнім середовищем.

Закон Гей-Люссака. Графіки ізобарного процесу. Процес зміни стану термодинамічної системи за сталого тиску називають *ізобарним* (від грец. *барос* — вага) ($m = \text{const}$, $M = \text{const}$, $p = \text{const}$).

Відповідно з рівняння Клапейрона $\frac{pV}{T} = \text{const}$ для вказаних умов маємо: $\frac{V}{T} = \text{const}$ або $\frac{V_1}{T_1} = \frac{V_2}{T_2}$.

Цей закон установив експериментально в 1802 р. французький учений Жозеф Луї Гей-Люссак.

Закон Гей-Люссака формулюється так:

для ідеального газу певної маси з незмінним тиском відношення об'єму до температури залишається сталим.

Графік залежності об'єму від температури за сталого тиску $V = \text{const} \cdot T$ є прямою лінією (порівняйте з $y = ax$), яку називають *ізобарою*. На малюнку 127, а зображено дві ізобари в координатах V , T для різних значень тиску p_1 і p_2 , причому $p_1 < p_2$. На малюнку 127, б і в наведено графіки ізобарного процесу в координатах p , T і p , V .

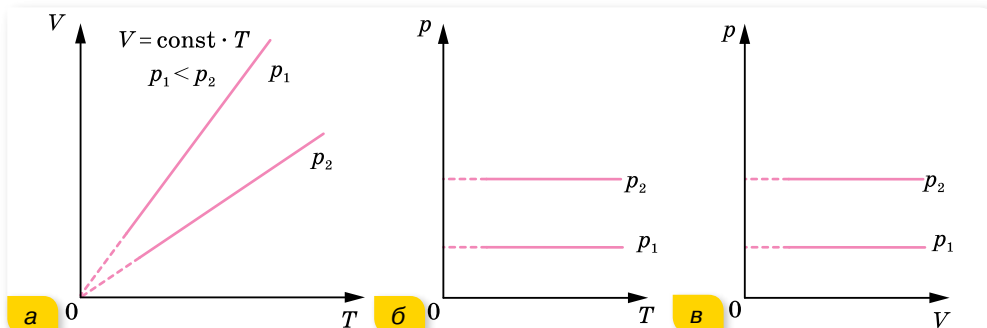

Мал. 127. Ізобари

Закон Шарля. Графіки ізохорного процесу. Процес зміни стану термодинамічної системи за сталого об'єму називають ізохорним (від грец. *хорема* — місткість).

Якщо $m = \text{const}$, $M = \text{const}$, $V = \text{const}$, то з рівняння стану $\frac{pV}{T} = \text{const}$ випливає, що $\frac{p}{T} = \text{const}$ або $\frac{p_1}{p_2} = \frac{T_1}{T_2}$.

У 1787 р. французький фізик Жак Шарль експериментально встановив цей газовий закон, тому його називають **законом Шарля**.

Для ідеального газу певної маси з незмінним об'ємом відношення тиску газу до температури залишається сталим.

Графіком залежності тиску від температури за сталого об'єму $p = \text{const} \cdot T$ є пряма лінія (порівняйте $y = ax$), яку називають *ізохорою*. На малюнку 128, а в координатах p, T зображено дві ізохори для різних значень об'єму V_1 і V_2 , причому $V_1 < V_2$. На малюнку 128, б і в наведено графіки процесу в координатах V, T і p, V .

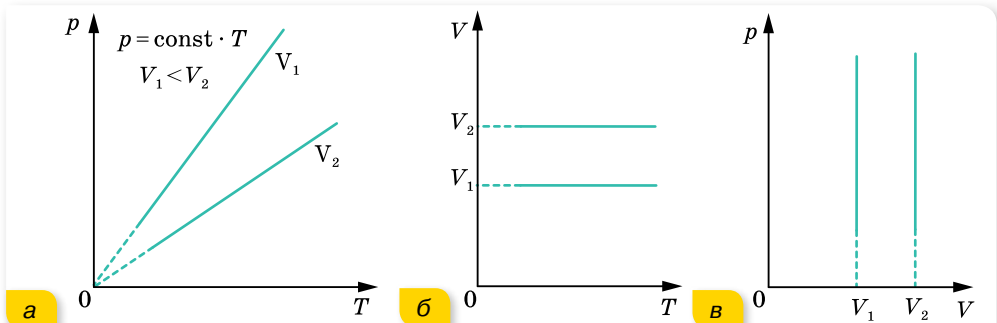

Мал. 128. Ізохори



ЗНАЮ, ВМЮ, РОЗУМЮ

1. Який процес називають ізотермічним? Яким законом описується цей процес? Зобразіть і поясніть графіки ізотермічного процесу.
2. Який процес називають ізобарним? Яким законом описують ізобарний процес? Зобразіть і поясніть графіки ізобарного процесу.
3. Який процес називають ізохорним? Як формулюють і записують цей закон? Зобразіть і поясніть графіки ізохорного процесу.



Експериментуємо

Визначте атмосферний тиск двома способами. Обладнання для першого дослідження: дві скляні трубки, сполучені гумовою трубкою й закріплені в штативі, вода, лійка, корок, лінійка. Обладнання для другого дослідження: висока мензурка (близько 40 см) з водою, пробірка, лінійка.



Приклади розв'язування задач

Отже, ви переконалися, що газові закони Бойля — Маріотта, Гей-Люссака і Шарля — це окремі випадки рівняння Менделєєва — Клапейрона. Газові закони та їх графічні ілюстрації дають змогу вивчати довільні термодинамічні процеси з ідеальним газом.

Задача 1. Унаслідок нагрівання газу в закритій посудині на 140 К тиск збільшився в 1,5 раза. Визначте початкову температуру газу.

Дано:

$$\Delta T = 140 \text{ К}$$

$$p_2 = 1,5 p_1$$

$$T_1 = ?$$

Розв'язання:

Оскільки посудина замкнена, то маса газу та його об'єм залишаються незмінними, тому процес нагрівання можна вважати ізохорним:

$$\frac{p_1}{T_1} = \frac{p_2}{T_2}$$

Оскільки $p_2 = 1,5 p_1$, $T_2 = T_1 + \Delta T$, то $\frac{p_1}{T_1} = \frac{1,5 p_1}{T_1 + \Delta T}$, звідки $T_1 = \frac{\Delta T}{0,5} = 280 \text{ К}$.

Відповідь: 280 К.

Задача 2. На малюнку 129 у координатах p, V зображено замкнений газовий процес (цикл). Побудуйте цей цикл у координатах V, T і p, T .

Розв'язання:

Проаналізуємо процеси, які відбуваються з газом. Перехід зі стану 1 у стан 2 відповідає ізохорному процесу, тиск збільшується від p_1 до p_2 , зрозуміло, що температура також збільшується. Перехід зі стану 2 у стан 3 — ізотермічне розширення газу від V_2 до V_3 , тиск при цьому зменшується від p_2 до p_1 . Перехід зі стану 3 у стан 1 відповідає ізобарному стисканню від V_3 до V_2 , причому $T_1 < T_3$.

Побудуємо цей цикл у координатах V, T (мал. 130, а). Лінія 1–2 зображає ізохорний процес, причому температура зростає від T_1 до T_2 . Лінія 2–3 зображує ізотермічне розширення від V_2 до V_3 . Лінія 3–1 — ізобарний процес. (Продовження цієї лінії має пройти через початок координат!).

На малюнку 130, б цей процес побудовано в координатах p, T .

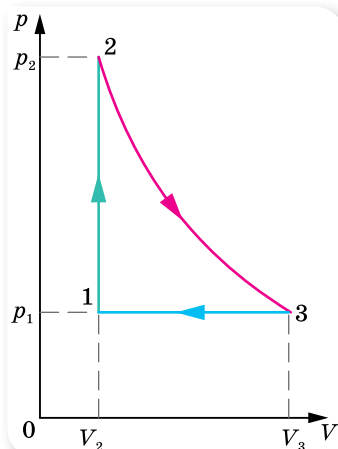

Мал. 129

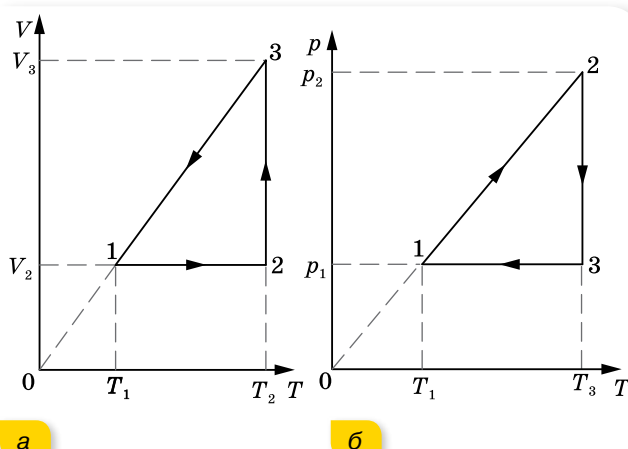

Мал. 130. Графік циклу в координатах V, T (а); у координатах p, T (б).

ВПРАВА 25

1. Після стискання газу його об'єм зменшився з 8 до 5 л, а тиск підвищився на 60 кПа. Визначте початковий тиск.
2. Унаслідок збільшення тиску в 1,5 раза об'єм газу зменшився на 30 мл. Визначте початковий об'єм.
3. Який об'єм займе газ за температури 77 °С, якщо при 27 °С його об'єм був 6 л?

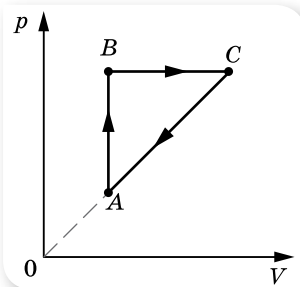

а

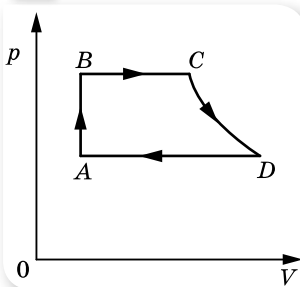

б

Мал. 131

4. У гумовій кулі міститься 2 л повітря за температури 20 °С і нормального атмосферного тиску. Який об'єм займе повітря, якщо кулю занурити у воду на 10 м? Температура води 4 °С.
5. На малюнку 131 зображено замкнуті цикли. Ділянка CD на малюнку 131, б відповідає ізотермі. Накресліть ці діаграми в координатах p, T і V, T .
6. Пляшку, заповнену газом, щільно закрили корком, що має в поперечному перерізі площу 2,5 см². До якої температури треба нагріти газ, щоб корок вилетів із пляшки, коли сила тертя, що утримує корок, дорівнює 11,8 Н? Початкова температура — 3 °С, атмосферний тиск — 10⁵ Па.
7. У вузькій циліндричній трубці завдовжки L , закритій з одного кінця, міститься повітря, відділене від зовнішнього стовпчиком ртуті заввишки h . Положення трубки вертикальне, відкритим кінцем догори. Якою була довжина l стовпчика повітря в трубці, якщо після повороту її відкритим кінцем донизу із трубки вилілася половина ртуті? Густина ртуті — ρ , атмосферний тиск — p_0 .
8. Посередині запаяної з обох кінців трубки завдовжки $L = 1$ м, з якої викачали повітря, міститься стовпчик ртуті завдовжки $h = 20$ см. Якщо трубку поставити вертикально, стовпчик ртуті опуститься на 10 см. Який тиск p був у трубці? Густина ртуті $\rho = 13,6 \cdot 10^3 \frac{\text{кг}}{\text{м}^3}$.
9. Вертикальний циліндр із важким поршнем заповнили киснем, маса якого $m = 10$ г. Після збільшення температури на $\Delta T = 50$ К поршень піднявся на висоту $h = 7$ см. Визначте масу поршня M , якщо тиск газу над ним $p_0 = 0,1$ МПа. Площа поршня $S = 100$ см², молярна маса кисню $\mu = 0,032 \frac{\text{кг}}{\text{моль}}$.
10. Бульбашка повітря піднімається з дна водоймища з глибини H . Визначте залежність радіуса бульбашки r від глибини її занурення в даний момент часу, якщо її початковий об'єм дорівнював V . Силу поверхневого натягу не враховувати. Атмосферний тиск — p_0 , густина води — ρ .
11. У трубці завдовжки $L = 1,73$ м, заповненій газом, міститься стовпчик ртуті завдовжки $h = 30$ мм. Коли трубка стоїть вертикально, ртуть ділить її на дві рівні частини. Тиск газу над ртуттю $p = 8$ кПа. На яку відстань зміститься стовпчик ртуті, якщо трубку покласти горизонтально? Густина ртуті $\rho = 13,6 \cdot 10^3 \frac{\text{кг}}{\text{м}^3}$.
12. Відкриту з обох боків скляну трубку завдовжки 60 см опускають у посудину зі ртуттю на $\frac{1}{3}$ довжини. Потім, закривши верхній кінець трубки, виймають її зі ртуті. Якої довжини стовпчик ртуті залишиться в трубці? Атмосферний тиск — 76 см рт. ст.

6. Визначте середню кінетичну енергію поступального руху молекул азоту за температури 300 К.
7. Яким є тиск газу, якщо середня квадратична швидкість його молекул — $500 \frac{\text{м}}{\text{с}}$, а густина — $6 \frac{\text{кг}}{\text{м}^3}$?
8. Газ стиснули ізотермічно з об'єму 12 л до об'єму 10 л. Його тиск збільшився на $6 \cdot 10^4$ Па. Яким був початковий тиск газу?
9. У воді на глибині 1 м перебуває куляста бульбашка повітря. На якій глибині ця бульбашка стиснеться в кульку вдвічі меншого радіуса? Атмосферний тиск — нормальний.
10. Повітряна куля має об'єм 2500 м^3 . Маса оболонки кулі — 400 кг. До якої мінімальної температури слід нагріти повітря в кулі, щоб вона разом з вантажем масою 200 кг піднялась угору? Температура повітря зовні — $7 \text{ }^\circ\text{C}$, його густина — $1,2 \frac{\text{кг}}{\text{м}^3}$. Оболонку кулі вважайте нерозтяжною.

§ 27

Внутрішня енергія та робота ідеального газу

Внутрішня енергія. Ознайомимось із поняттям *внутрішньої енергії U ідеального газу*. У молекулярно-кінетичній теорії речовини внутрішня енергія макроскопічного тіла (термодинамічної системи) дорівнює сумі середньої кінетичної енергії теплового руху всіх молекул (атомів) і середньої потенціальної енергії їх взаємодії. Обчислити U через мікропараметри майже неможливо, тому використаємо макропараметри термодинамічної системи. (До того ж у практичних цілях важливіше знати не саму внутрішню енергію, а її зміну внаслідок зміни стану системи.) Середня кінетична енергія руху молекул пропорційна температурі, а середня потенціальна енергія взаємодії визначається відстанню між молекулами (тобто пропорційна об'єму тіла). Таким чином внутрішня енергія U є функцією макроскопічних параметрів, які можна виміряти — температури та об'єму: $U = f(T, V)$.

Обчислимо внутрішню енергію одноатомного ідеального газу. Оскільки молекули цього газу одна з одною не взаємодіють, то потенціальна енергія $E_{\text{п}} = 0$. Уся внутрішня енергія складається з кінетичної енергії руху $U = E_{\text{к}}$. За формулою Больцмана, середня енергія поступального руху одного атома $\bar{E}_0 = \frac{3}{2} kT$. А оскільки кількість атомів $N = \frac{m}{M} N_{\text{А}}$, то внутрішня енергія одноатомного ідеального газу $U = \frac{3}{2} kT \frac{m}{M} N_{\text{А}}$. Урахуємо, що $kN_{\text{А}} = R$.

Внутрішня енергія ідеального одноатомного газу пропорційна температурі й не залежить від об'єму та інших макропараметрів: $U = \frac{3}{2} \frac{m}{M} RT$, де m — маса всього газу, M — молярна маса, R — універсальна газова стала, T — термодинамічна температура.

Зміна внутрішньої енергії ідеального газу сталої маси $\Delta U = \frac{3}{2} \frac{m}{M} R \Delta T$ відбувається тільки в разі зміни його температури T .

Ураховуючи молекулярну будову ідеальних газів, застосовують універсальну формулу для визначення внутрішньої енергії, обумовленої лише кінетичною енергією руху молекул:

$$U = \frac{i}{2} \frac{m}{M} RT,$$

де i — число ступенів свободи молекули.

Формула для визначення внутрішньої енергії ідеального газу залежить від кількості атомів у молекулі речовини (табл. 4).

Таблиця 4

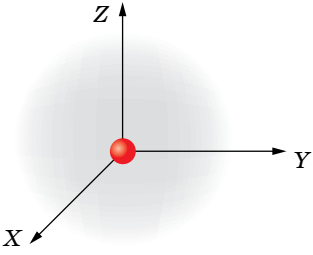
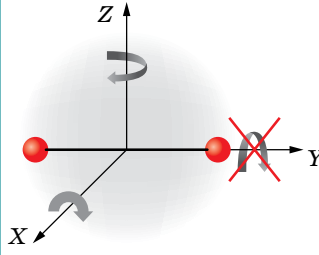
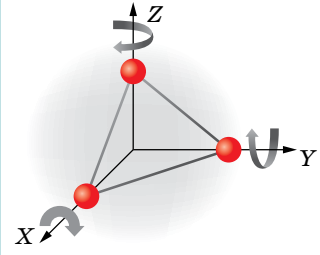
Одноатомний газ	Двохатомний газ	Багатоатомний газ (три і більше атомів)
Молекули рухаються тільки поступально	Молекули рухаються поступально й обертаються	
 <p>Одноатомна молекула має 3 ступені свободи поступального руху</p>	 <p>Двохатомна молекула має 5 ступенів свободи (3 — поступального і 2 — обертального рухів)</p>	 <p>Багатоатомна молекула має 6 ступенів свободи (3 — поступального і 3 — обертального), крім CO_2, який має 5 ступенів свободи</p>
Внутрішня енергія визначається енергією поступального руху: $U = \frac{3}{2} \frac{m}{M} RT$	Внутрішня енергія визначається сумою енергій поступального й обертального рухів: $U = \frac{5}{2} \frac{m}{M} RT$	Внутрішня енергія у два рази більша, ніж одноатомного газу за тієї ж температури: $U = 3 \frac{m}{M} RT$

У реальних газах, рідинах і твердих тілах середня потенціальна енергія взаємодії молекул не дорівнює нулю, тому їх внутрішня енергія залежить і від об'єму речовини, і від температури.

Перетворення внутрішньої енергії в механічну і навпаки. Як відомо, робота виконується, якщо тіло переміщується (коли всі його частини здійснюють рух під дією сили в одному напрямку). Внутрішня енергія — це енергія хаотичного руху молекул. Відповідно для того, щоб за рахунок внутрішньої енергії виконувалась робота, необхідно якимось чином досягти упорядкованого руху молекул. Для цього найбільш зручно використовувати циліндр із рухомим поршнем (мал. 132). Рухаючи поршень вниз або вгору, ми будемо стискати або розширювати газ, у результаті чого буде змінюватись його внутрішня енергія.

Пояснимо, чому змінюється внутрішня енергія газу, якщо змінюється його об'єм.

Під час руху поршня в циліндрі молекули газу внаслідок пружних зіткнень з рухомим поршнем змінюють свою кінетичну енергію. Якщо поршень рухається назустріч молекулам, він передає молекулам у момент зіткнень частину своєї механічної енергії. (Пригадайте, у механіці ми розглядали задачі на пружну взаємодію тіл і розв'язували їх, застосовуючи закони збереження імпульсу та енергії.) У результаті збільшується кінетична енергія руху молекул, а отже, і температура газу. Таким чином механічна робота, яку виконує поршень, перетворюється у внутрішню енергію газу. Кажуть, що зовнішні сили виконують роботу A' .

Стиснутий газ, тиск якого більший за зовнішній, буде розширюватись. Молекули газу, що розширюється, зіткнувшись із поршнем, який віддаляється, зменшують свої швидкості, внаслідок чого газ охолоджується. Таким чином, газ виконує роботу A за рахунок зменшення своєї внутрішньої енергії.

Під час стискання або розширення змінюється й середня потенціальна енергія взаємодії молекул, оскільки при цьому змінюється середня відстань між ними.

Обчислення роботи газу. Виконання роботи в термодинаміці пов'язане зі зміною об'єму термодинамічної системи. Зручніше обчислити не A' — роботу сили \vec{F}' , що діє на газ з боку зовнішнього тіла (поршня), а A — роботу, яку виконує сам газ, діючи на поршень із силою \vec{F} . Згідно з третім законом Ньютона $\vec{F}' = -\vec{F}$.

Модуль сили, яка діє з боку газу на поршень, $F = pS$, де p — тиск газу, а S — площа поршня.

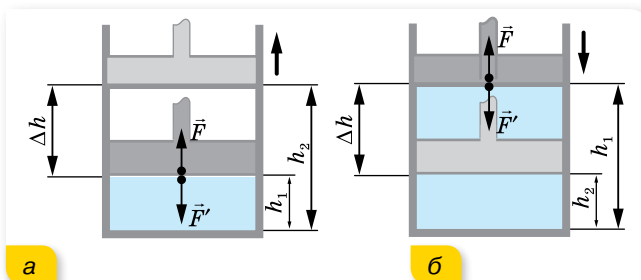

Мал. 132. До обчислення роботи газу під час:
а — розширення; б — стискання

Нехай газ розширюється (мал. 132, а) і поршень пересувається в напрямку дії сили \vec{F} на малу відстань $\Delta h = h_2 - h_1$. Якщо переміщення мале, то тиск газу можна вважати сталим ($p = \text{const}$). Робота газу $A = F\Delta h = pS(h_2 - h_1) = p(Sh_2 - Sh_1)$. Оскільки $Sh_1 = V_1$ — початковий об'єм газу, а $Sh_2 = V_2$ — кінцевий, роботу газу можна записати через зміну об'єму газу: $A = p\Delta V = p(V_2 - V_1)$.

Розширюючись, газ виконує додатну роботу, оскільки напрямки сили і напрямку переміщення поршня збігаються. Розширюючись, газ передає енергію навколишнім тілам.

Якщо газ стискається (мал. 132, б), тобто поршень пересувається у протилежному до сили \vec{F} напрямку, то роботу газу визначають так само, але тепер $A < 0$, бо $V_1 > V_2$.

Робота A' , яку виконують зовнішні сили над газом, відрізняється від роботи газу A лише знаком: $A' = -A$, оскільки $\vec{F}' = -\vec{F}$, а переміщення поршня є тим самим. Робота зовнішніх сил, що діють на газ, дорівнює $A' = -A = -p\Delta V$.

Під час стискання $V_1 > V_2$, тобто $\Delta V < 0$, і робота зовнішніх сил додатна, $A' > 0$, напрямки сили та переміщення збігаються. Виконуючи над газом додатну роботу, зовнішні тіла передають йому енергію. Під час розширення, навпаки, робота зовнішніх сил — від'ємна, адже тепер напрямки сили й переміщення є протилежними.

Робота ідеального газу під час ізобарного процесу:

$$A = p(V_2 - V_1) = \frac{m}{M} R(T_2 - T_1).$$

Отримані вирази для обчислення роботи правильні не тільки для стискування чи розширення газу в циліндрі, а й за *малої зміни об'єму* будь-якої термодинамічної системи. Якщо ж процес ізобарний, ці формули можна застосовувати і для більших змін об'єму.

Графічний метод обчислення роботи. На малюнку 133 зображено процес ізобарного розширення газу в координатах p, V . Легко помітити, що для обчислення роботи газу достатньо визначити площу фігури під лінією графіка в цих координатах.

Якщо процес ізохорний, робота термодинамічної системи $A = 0$, адже $V = \text{const}$.

Робота дорівнює площі фігури під графіком і для інших процесів, якщо вони зображені в координатах p, V . Наприклад, розглянемо графік ізотермічного процесу (мал. 134, с. 172). ΔV відмінне від нуля, отже газ виконує роботу. Але формулу $A = p\Delta V$ використовувати не можна, оскільки її виведено для сталого тиску, а в ізотермічному процесі

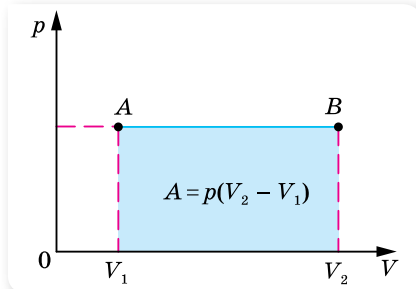

Мал. 133. Робота газу дорівнює площі прямокутника V_1ABV_2

тиск змінюється. Якщо ж взяти такий малий приріст об'єму ΔV , за якого зміною тиску можна знехтувати, то можна використовувати цю формулу. Таким чином, розбиваючи інтервал $V_2 - V_1$ на малі інтервали ΔV , можна на кожному з них обчислювати елементарну роботу ΔA . Повну роботу газу при ізотермічному процесі можна визначити як суму елементарних робіт ΔA . Це означає, що робота дорівнює площі фігури, обмеженої віссю абсцис, двома ординатами p_1 і p_2 та ізотермою.

Можна довести, що робота газу за будь-якого процесу дорівнює площі фігури, обмеженої двома ординатами, віссю абсцис і графіком цього процесу в координатах p, V .

Обчислимо роботу газу, що виконується під час замкненого циклу (мал. 135). У результаті переходу $1 \rightarrow 2$ робота газу A_{1-2} дорівнює площі S_1 фігури, утвореної віссю абсцис, двома ординатами p_1 та p_2 та кривою $1-2$. Ця робота додатна, оскільки об'єм газу збільшується. При переході $2 \rightarrow 1$ робота газу A_{2-1} дорівнює площі S_2 фігури, утвореної віссю абсцис, двома ординатами p_1 і p_2 та кривою $2-1$. Ця робота від'ємна, оскільки об'єм газу зменшується. Таким чином, робота газу за цикл дорівнює: $A = A_{1-2} - A_{2-1} = S_1 - S_2$.

Фізичний зміст універсальної газової сталої. Зміна об'єму за сталого тиску супроводжується зміною температури тіла. Якщо в циліндрі під поршнем (мал. 132, с. 170) міститься $\nu = 1$ моль ідеального газу, то робота під час його ізобарного нагрівання $A_{\text{моль}} = p\Delta V_{\text{моль}}$. Згідно з рівнянням Менделєєва — Клапейрона $p\Delta V_{\text{моль}} = R\Delta T$ або $A_{\text{моль}} = R\Delta T$. З одержаної рівності видно, що за $\Delta T = 1$ К, $R = A_{\text{моль}}$. Отже, *фізичний зміст універсальної газової сталої* такий: універсальна газова стала R чисельно дорівнює роботі ізобарного розширення одного моля ідеального газу під час нагрівання його на 1 К.

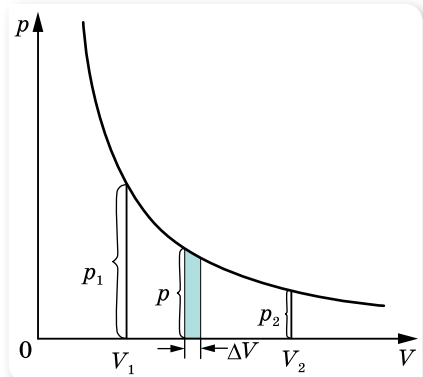

Мал. 134. Графічне обчислення роботи газу в ізотермічному процесі

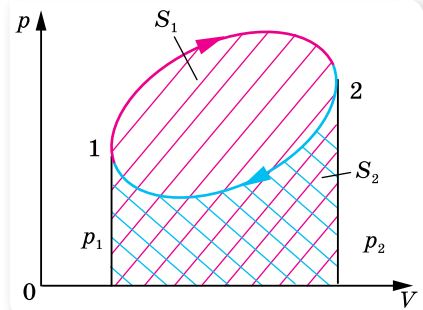

Мал. 135. Обчислення роботи замкненого циклу



ЗНАЮ, ВМЮ, РОЗЦМЮ

1. Що розуміють під внутрішньою енергією тіла або термодинамічної системи?
2. Чим відрізняється внутрішня енергія реального газу від внутрішньої енергії ідеального газу й від яких параметрів вона залежить?

3. Моль якого газу — водню чи гелію — за однакової температури має більшу внутрішню енергію? Поясніть чому.
4. Наведіть приклад процесу, під час якого газ при стисканні нагрівається.
5. Чи виконується робота у процесі ізобарного стиснення або розширення газу?
6. Чому дорівнює робота газу під час ізохорного процесу?
7. Поясніть, як графічно визначають роботу: ізобарного розширення газу; ізотермічного розширення газу.



Приклади розв'язування задач

Задача 1. Ідеальний газ масою m , який мав температуру T , охолоджується ізохорно так, що його тиск зменшується в n разів. Потім газ розширюється під сталим тиском. У кінцевому стані температура газу дорівнює початковій. Визначте виконану газом роботу. Вважайте, що молярна маса газу відома й дорівнює M .

Дано:

m

T

n

M

A —?

Розв'язання:

Для наочності побудуємо графік процесу в координатах p, V (мал. 136). Суцільною лінією $1 \rightarrow 2 \rightarrow 3$ зображено процес в газі. Пунктирними лініями проведено ізотерми. За умовою кінцева температура дорівнює початковій, отже, точки 1 і 3 лежать на одній ізотермі.

За умовою перехід зі стану 1 у стан 2 — ізохорне охолодження, $V = \text{const}$, отже, газ роботи не виконує; зі стану 2 у стан 3 — ізобарне розширення, отже,

$$A = p_2(V_2 - V_1) = \frac{m}{M} R(T_2 - T_1).$$

Температуру T_1 визначимо з рівняння ізохорного процесу: $\frac{p_1}{p_2} = \frac{T_1}{T_2} = n$, звідки

$T_2 = \frac{T_1}{n}$. Тоді виконана газом робота

$$A = \frac{m}{M} RT \frac{n-1}{n}.$$

Відповідь: $A = \frac{m}{M} RT \frac{n-1}{n}.$

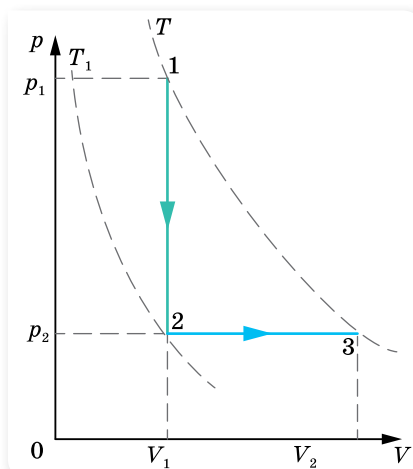

Мал. 136

Задача 2. 4 моль газу здійснюють процес, зображений на малюнку 137, а, що на сторінці 174. На якій ділянці робота газу максимальна?

Розв'язання:

Накреслимо графік цього процесу в координатах p, V (мал. 137, б; с. 174). Для цього визначимо об'єм газу в точках $1, 2, 3$ і 4 .

$$V_1 = \nu \frac{RT_1}{p_1}, V_1 = 0,1 \text{ м}^3, V_2 = 2 \cdot V_1, V_2 = 0,2 \text{ м}^3, V_3 = V_2 \text{ і } V_4 = 0,5 \text{ м}^3.$$

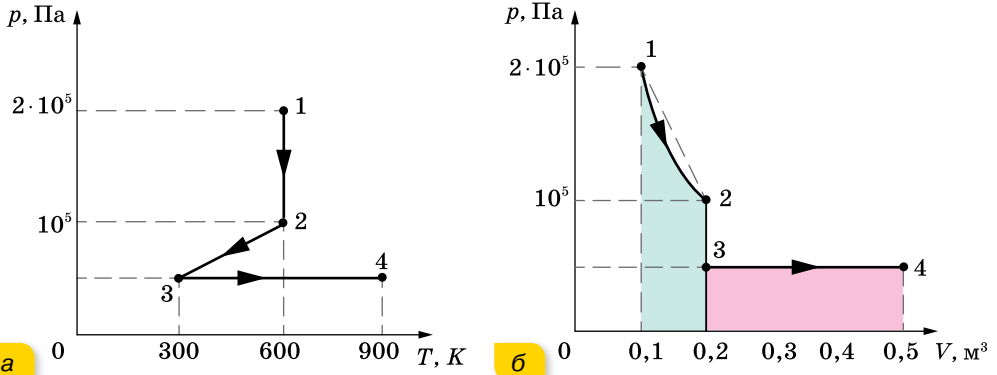

Мал. 137

З малюнка 137, б видно, що на ділянці $2 \rightarrow 3$ робота не виконується, оскільки процес ізохорний. Отже, $A_{2-3} = 0$. На ділянці $3 \rightarrow 4$ (ізобарний процес) робота визначається площею відповідного прямокутника: $A_{3-4} = p_3(V_4 - V_3)$, $A_{3-4} = 15$ кДж. Ізотермічний процес відповідає ділянці $1 \rightarrow 2$. Площа, обмежена ізотермою $1 \rightarrow 2$, менша від площі трапеції $1-2-V_2-V_1$. А площа трапеції дорівнює 15 кДж, тобто вона дорівнює площі прямокутника, що відповідає ділянці $3 \rightarrow 4$. Таким чином, $A_{1-2} < A_{3-4}$; $A_{2-3} = 0$. Отже, робота газу найбільша на ділянці $3 \rightarrow 4$.

Задача 3. Свинцева куля пробиває дерев'яну стіну. Швидкість кулі в момент удару була $400 \frac{\text{м}}{\text{с}}$, а в момент вильоту — $100 \frac{\text{м}}{\text{с}}$. Яка частина кулі розплавилась, коли вважати, що 0,6 механічної енергії перетворились на внутрішню? Температура кулі в момент удару — 50°C .

Дано:

$$v_1 = 400 \frac{\text{м}}{\text{с}}$$

$$v_2 = 100 \frac{\text{м}}{\text{с}}$$

$$\eta = 0,6$$

$$t_1 = 50^\circ\text{C}$$

$$\frac{m}{m_0} \text{ — ?}$$

Розв'язання:

Під час удару кулі об стіну, частина механічної (кінетичної) енергії кулі змінилась на внутрішню, тобто: $\eta A = \Delta U$ або $\eta \Delta E_k = \Delta U$.

Зменшення кінетичної енергії: $\Delta E_k = \frac{m_0 v_2^2}{2} - \frac{m_0 v_1^2}{2}$,

де m_0 — початкова маса кулі.

Збільшення внутрішньої енергії кулі проявляється у підвищенні її температури до температури плавлення та плавлення певної маси кулі m :

$$\Delta U = cm_0(t_{\text{пл}} - t_1) + Lm.$$

$$\text{Отже, } \frac{\eta m_0}{2}(v_2^2 - v_1^2) = cm_0(t_{\text{пл}} - t_1) + Lm.$$

$$\text{Звідси: } \frac{m}{m_0} = \frac{\eta}{2L}(v_2^2 - v_1^2) - \frac{c}{L}(t_{\text{пл}} - t_1).$$

Підставляючи дані та значення питомої теплоємності свинцю (c), питомої теплоти плавлення свинцю (L) та температуру плавлення свинцю ($t_{\text{пл}}$), отримуємо:

$$\begin{aligned} \frac{m}{m_0} &= \frac{0,6}{2 \cdot 26,4 \cdot 10^3 \frac{\text{Дж}}{\text{кг}}} \left(\left(400 \frac{\text{м}}{\text{с}} \right)^2 - \left(100 \frac{\text{м}}{\text{с}} \right)^2 \right) - \\ &- \frac{125,7 \frac{\text{Дж}}{\text{кг}} \cdot \text{К}}{26,4 \cdot 10^3 \frac{\text{Дж}}{\text{кг}}} (327^\circ\text{C} - 50^\circ\text{C}) \approx 0,4. \end{aligned}$$

Відповідь: маса розплавленої частини кулі — $0,4 m_0$.

ВПРАВА 26

1. Визначте внутрішню енергію U гелію, що заповнює аеростат об'ємом $V = 60 \text{ м}^3$ за тиску $p = 100 \text{ кПа}$.
2. У результаті зменшення об'єму одноатомного газу в 3,6 раза його тиск збільшився на 20 %. У скільки разів змінилася внутрішня енергія?
3. У циліндрі під поршнем міститься повітря. Під час досліду вдвічі збільшились і об'єм повітря, і його абсолютна температура, тиск газу при цьому не змінився (відбувалося протікання повітря внаслідок нещільного прилягання поршня до стінок циліндра). У скільки разів змінилася внутрішня енергія повітря (повітря вважається ідеальним газом)?
4. Який тиск одноатомного газу, що займає об'єм 2 л, якщо його внутрішня енергія дорівнює 300 Дж?
5. Обчисліть збільшення внутрішньої енергії 2 кг водню в результаті підвищення його температури на 10 К.
6. З одним молем гелію виконували дослід, під час якого середня квадратична швидкість руху атомів гелію збільшилась у 2 рази. За умовами досліду середня кінетична енергія атомів гелію залишалася пропорційною об'єму, який займає гелій. Визначте роботу, що виконує газ під час досліду. Вважати гелій ідеальним газом, а значення середньої квадратичної швидкості руху молекул на початку досліду — $100 \frac{\text{м}}{\text{с}}$.
7. З 2 молями ідеального газу здійснюють замкнений цикл (мал. 138, с. 176). Яку роботу виконує газ, якщо $\frac{p_2}{p_1} = 5$, $\frac{T_4}{T_1} = 2$ і $T_1 = 280 \text{ К}$?
8. З певною кількістю ідеального газу здійснюють замкнений цикл $1 \rightarrow 2 \rightarrow 3 \rightarrow 1$ (мал. 139, с. 176). Визначте, на яких стадіях процесу газ одержував, а на яких — віддавав енергію. Побудуйте графік процесу в координатах p, V .
9. З ідеальним газом проводять два цикли: $1 \rightarrow 2 \rightarrow 3 \rightarrow 1$ і $3 \rightarrow 2 \rightarrow 4 \rightarrow 3$ (мал. 140, с. 176). У якому з них газ виконує більшу роботу?
10. У горизонтальному циліндрі з поршнем міститься 0,1 моль гелію. Поршень утримується затворами й може ковзати без тертя вздовж стінок циліндра. Кулька масою 10 г, що летить горизонтально зі швидкістю $400 \frac{\text{м}}{\text{с}}$, потрапляє в поршень і застряє в ньому. Температура гелію в момент зупинки поршня зростає до 64 К. Визначте масу поршня. Вважайте, що за час руху поршня газ не встигає обмінятися теплом з поршнем і циліндром.

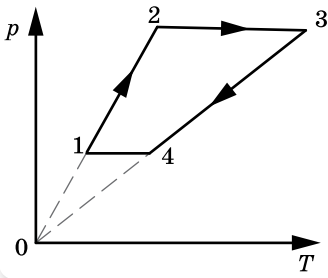

Мал. 138

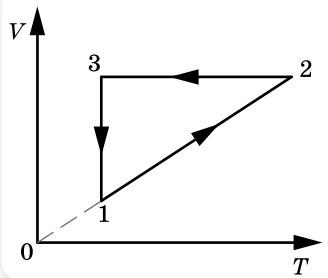

Мал. 139

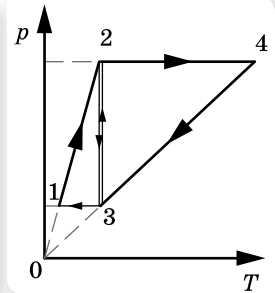

Мал. 140

§ 28 Перший закон термодинаміки

Перший закон термодинаміки. У середині XIX ст. Джеймс Джоуль (1818 – 1889), Юліус фон Маєр (1814 – 1878) і Герман фон Гельмгольц (1821 – 1894), спираючись на проведені дослідів, встановили закон, згідно з яким *кількість енергії в природі незмінна, вона лише переходить від одних тіл до інших або перетворюється з одного виду в інший*. Це твердження, як ми вже знаємо, називають *законом збереження і перетворення енергії*. Цей закон універсальний і може бути застосований до всіх явищ природи.

Закон збереження і перетворення енергії, поширений на теплові явища, називають *першим законом термодинаміки*. Перший закон термодинаміки має загальний характер і застосовується до будь-яких без винятку явищ природи: механічне переміщення з тертям, нагрівання тіл, проходження електричного струму, світлові явища, радіоактивні перетворення хімічних елементів тощо. Усі наведені приклади супроводжуються виконанням роботи чи теплообміном.

У загальному випадку під час переходу системи (газу) з одного стану в інший внутрішня енергія змінюється одночасно і за рахунок виконання роботи, і за рахунок передавання теплоти. Для такого випадку *перший закон термодинаміки* має вигляд:

$\Delta U = Q + A'$ — зміна внутрішньої енергії системи ΔU у випадку переходу її з одного стану в інший дорівнює сумі роботи зовнішніх сил A' і кількості теплоти Q , переданої системі.

Ураховуючи, що $A = -A'$, *перший закон термодинаміки можна записати і в такому вигляді:*

$Q = \Delta U + A$ — передана системі кількість теплоти частково йде на збільшення її внутрішньої енергії і частково — на виконання системою роботи над зовнішніми тілами.

Історично встановлення цього закону було пов'язане зі спробами створення машини, яка б нескінченно довго виконувала роботу без надходження теплоти ззовні. У термодинаміці таку машину називають «вічним двигуном першого роду». Оскільки в цьому разі $Q = 0$, то $A = -\Delta U$, тобто робота може виконуватись лише за рахунок зменшення внутрішньої енергії. З першого закону термодинаміки випливає неможливість побудови «вічного двигуна першого роду» — оскільки неможливо нескінченно довго виконувати роботу за рахунок скінченної кількості внутрішньої енергії якоїсь системи.

Застосування першого закону термодинаміки до ізопроцесів ідеально-го газу. З'ясуємо, якого вигляду набуває формула першого закону термодинаміки для різних ізопроцесів в ідеальному газі.

Якщо $T = \text{const}$ (*ізотермічний процес*), то внутрішня енергія системи не змінюється ($\Delta U = 0$). Уся передана газу кількість теплоти витрачається на виконання газом роботи над зовнішніми тілами. Отже, $Q = A$.

В *ізохорному процесі* об'єм газу не змінюється, отже, $A = 0$. Тоді згідно з першим законом термодинаміки $Q = \Delta U$ — уся підведена до газу кількість теплоти витрачається на збільшення його внутрішньої енергії.

В *ізобарному процесі* кількість теплоти Q , передана газу за сталого тиску, витрачається на зміну його внутрішньої енергії та на виконання ним роботи над зовнішніми тілами. Формула зберігає свій загальний вигляд $Q = \Delta U + A$.

Адіабатний процес. З першого закону термодинаміки випливає можливість процесу, у якому $Q = 0$. Цей процес має важливе практичне значення й називається *адіабатним процесом*.

Адіабатний процес — це процес, що відбувається в теплоізолюваній системі (без теплообміну із зовнішніми тілами).

Перший закон термодинаміки для адіабатного процесу має вигляд $\Delta U = A'$, оскільки $Q = 0$, то *змінити внутрішню енергію системи можна лише за рахунок виконання над нею роботи*, а $\Delta U = -A$, тобто *в адіабатному процесі система може виконувати роботу над зовнішніми тілами тільки за рахунок своєї внутрішньої енергії*.

Графік адіабатного процесу в координатах p, V зображено на малюнку 141. Для порівняння на цьому ж малюнку зображено ще й ізотерму для цієї самої маси ідеального газу.

За допомогою формули $p = nkT$ неважко пояснити, чому ізотерма пологіша від адіабати. Під час ізотермічного стискання тиск газу зростає за рахунок збільшення концентрації молекул, а при адіабатному — ще й за рахунок збільшення температури.

Звичайно, неможливо оточити систему оболонкою, що абсолютно не пропускає

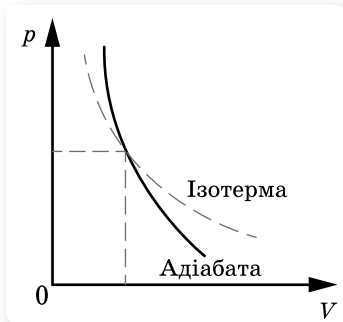

Мал. 141. Адіабата й ізотерма ідеального газу

тепло, але іноді можна вважати реальні процеси дуже близькими до адіабатних. Для цього вони мають здійснюватися так швидко, щоб за час процесу не відбулося теплообміну. Тому будь-який газ при швидкому стисканні нагрівається, а при швидкому розширенні — охолоджується. Це можна продемонструвати на такому досліді (мал. 142). Візьмемо скляний балон з вузькою шийкою, наллємо в нього трохи води й закупоримо пробкою, з'єднаною з насосом. За допомогою насоса будемо швидко накачувати повітря в балон. Вода в бутлі зникне, отже, температура повітря в бутлі підвищилась. Якщо нагнати повітря в балон до такого тиску, що повітря виштовхне пробку, то можна помітити, що в бутлі утворюється туман. Це пояснюється тим, що повітря, швидко розширюючись, охолоджується.

Коли працюють потужні компресори, які стискають повітря, температура повітря настільки підвищується, що доводиться спеціально охолоджувати циліндри. Адіабатичне охолодження газу під час їх розширення використовують у машинах для зрідження газів.

Нагрівання повітря від швидкого стискання застосовується в двигунах Дізеля.

Політропний процес. У природі відбувається процес, що є ніби проміжним між ізотермічним й адіабатним. Такий процес називається *політропним*.

Політропний процес — це термодинамічний процес, під час якого теплоємність газу залишається незмінною.

Відповідно до суті поняття теплоємності, як відношення кількості теплоти, що поглинається тілом у результаті нескінченно малої зміни його температури, до цієї зміни $C = \frac{\Delta Q}{\Delta T}$, граничними випадками політропного процесу є ізотермічний і адіабатний процеси.



ЗНАЮ, ВМІЮ, РОЗУМІЮ

1. Як записують і формулюють перший закон термодинаміки?
2. Як записується перший закон термодинаміки для ізотермічного, ізохорного, ізобарного процесів?
3. За яких умов здійснюється адіабатний процес?
4. Наведіть приклади адіабатних і політропних процесів.
5. Який газ — одно- чи багатоатомний — охолоджується швидше під час адіабатного розширення? З'ясуйте причину.



а

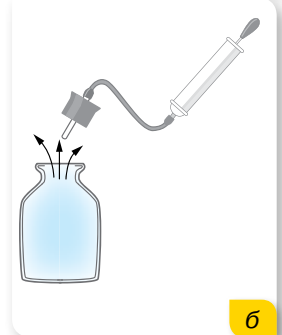

б

Мал. 142.
Демонстрація
адіабатного процесу



Приклади розв'язування задач

Задача 1. 10 г кисню перебуває під тиском $3 \cdot 10^5$ Па за температури 10°C . Після нагрівання за постійного тиску газ зайняв об'єм 10 л. Визначте кількість теплоти, яку одержав газ, зміну внутрішньої енергії та роботу, виконану газом під час розширення.

Дано:

$$\begin{aligned} m &= 10^{-2} \text{ кг} \\ T_1 &= 283 \text{ К} \\ p &= 3 \cdot 10^5 \text{ Па} \\ V_2 &= 10^{-2} \text{ м}^3 \end{aligned}$$

Q — ?

ΔU — ?

A — ?

Розв'язання:

З рівняння Менделєєва — Клапейрона $pV_1 = \frac{m}{M}RT_1$ визначаємо початковий об'єм газу:

$$V_1 = \frac{m}{M} R \frac{T_1}{p}, V_1 = \frac{10^{-2} \text{ кг} \cdot 8,31 \frac{\text{Дж}}{\text{К} \cdot \text{моль}} \cdot 283 \text{ К}}{32 \cdot 10^{-3} \frac{\text{кг}}{\text{моль}} \cdot 3 \cdot 10^5 \text{ Па}} = 2,45 \cdot 10^{-3} \text{ м}^3.$$

Робота розширення газу $A = p(V_2 - V_1)$,

$$A = 3 \cdot 10^5 \text{ Па} (10^{-2} \text{ м}^3 - 2,45 \cdot 10^{-3} \text{ м}^3) = 2,26 \cdot 10^3 \text{ Дж}.$$

Для визначення кількості теплоти, одержаної газом, потрібно спочатку визначити кінцеву температуру. Із закону Гей-Люссака $\frac{V_1}{T_1} = \frac{V_2}{T_2}$

$$\text{визначаємо: } T_2 = T_1 \frac{V_2}{V_1}, T_2 = 283 \text{ К} \frac{10^{-2} \text{ м}^3}{2,45 \cdot 10^{-3} \text{ м}^3} = 1155 \text{ К}.$$

Тоді кількість одержаної газом теплоти $Q = cm(T_2 - T_1)$,

$$Q = 0,92 \cdot 10^3 \frac{\text{Дж}}{\text{кг} \cdot \text{К}} 10^{-2} \text{ кг} (1155 \text{ К} - 283 \text{ К}) = 8,02 \cdot 10^3 \text{ Дж}.$$

Зміну внутрішньої енергії визначимо з першого закону термодинаміки: $\Delta U = Q - A$, $\Delta U = 8,02 \cdot 10^3 \text{ Дж} - 2,26 \cdot 10^3 \text{ Дж} = 5,76 \text{ Дж}$.

Відповідь: $8,02 \cdot 10^3 \text{ Дж}$; $5,76 \text{ Дж}$; $2,26 \cdot 10^3 \text{ Дж}$.

Задача 2. Ідеальний одноатомний газ розширюється спочатку адіабатно, а потім ізобарно (див. мал. 143, пунктирна лінія — це ізотерма). За весь процес 1–2–3 газом здійснена робота 5 кДж. Яку роботу виконав газ під час ізобарного розширення?

Дано:

$$\begin{aligned} A_{123} &= 5 \text{ кДж} \\ A_{23} &= ? \end{aligned}$$

Розв'язання:

Робота за весь процес:

$$A_{123} = A_{12} + A_{23},$$

де A_{12} — робота газу під час адіабатного розширення, A_{23} — робота газу під час ізобарного розширення.

Застосуємо перший закон термодинаміки до адіабатного процесу й визначимо роботу газу A_{12} : $A_{12} = -\Delta U_{12}$, де зміна внутрішньої енергії $\Delta U_{12} = \frac{3}{2} \nu R(T_2 - T_1)$, тоді, враховуючи, що $T_1 = T_3$ (за умовою задачі):

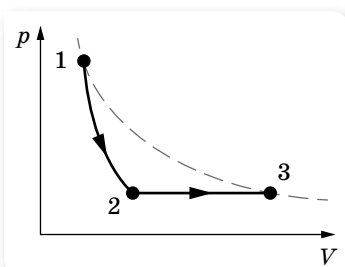

Мал. 143

$$A_{12} = \frac{3}{2} \nu R(T_3 - T_2).$$

Під час ізобарного розширення робота газу $A_{23} = p_2(V_3 - V_2) = \nu R(T_3 - T_2)$.

$$A_{123} = \frac{3}{2} \nu R(T_3 - T_2) + \nu R(T_3 - T_2) = \frac{5}{2} \nu R(T_3 - T_2).$$

Звідси $(T_3 - T_2) = \frac{2}{5} \frac{A_{123}}{\nu R}$. Тоді $A_{23} = \nu R(T_3 - T_2) = \frac{2}{5} \frac{\nu R A_{123}}{\nu R} = \frac{2}{5} A_{123}$.

$A_{23} = 2$ кДж.

Відповідь: 2 кДж.

ВПРАВА 27

1. Яка частина кількості теплоти, наданої одноатомному газу в ізобарному процесі, витрачається на збільшення внутрішньої енергії, а яка частина — на виконання роботи?
2. Маса $m = 6,5$ г водню, температура якого становить $t = 27$ °С, розширюється вдвічі за $p = \text{const}$ за рахунок теплоти, яка надходить ззовні. Визначте роботу A розширення газу, зміну ΔU внутрішньої енергії газу та кількість теплоти Q , наданої газу.
3. У вертикальному розташованому циліндрі, який має площу основи 1 дм², під поршнем масою 10 кг, що ковзає без тертя, міститься повітря. Під час ізобарного нагрівання повітря поршень піднявся на 20 см. Яку роботу виконало повітря, якщо зовнішній тиск дорівнює 100 кПа?

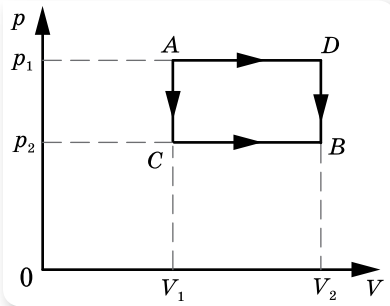

Мал. 144

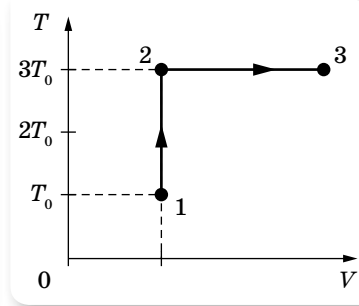

Мал. 145

4. Певна маса кисню займає об'єм $V_1 = 3$ л за температури $t_1 = 27$ °С і тиску $p_1 = 820$ кПа (мал. 144). В іншому стані газ має параметри $V_2 = 4,5$ л і $p_2 = 600$ кПа. Визначте кількість теплоти Q , одержану газом, роботу A , виконану газом під час розширення та зміну ΔU внутрішньої енергії газу під час переходу з першого стану в другий: а) шляхом ACB ; б) шляхом ADB .
5. З одним молем одноатомного ідеального газу виконують процес 1–2–3 (мал. 145, де $T_0 = 100$ К). На ділянці 2–3 газу надають $2,5$ кДж теплоти. Визначте відношення повної наданої кількості теплоти Q_{123} до роботи A_{123} , виконаної газом у ході процесу.
6. У посудині з невеликою тріщиною міститься повітря, яке може просочуватися крізь тріщину. Під час досліду тиск повітря в посудині зріс у 2 рази, а його абсолютна температура зменшилася в 4 рази при незмінному об'ємі. У скільки разів змінилася внутрішня енергія повітря в посудині? (Повітря вважайте ідеальним газом.)

7. Тіло масою 1 кг вільно падає з висоти 2 м і потрапляє в циліндр на легкорухомий невагомий поршень. У результаті цього повітря, що перебуває в циліндрі під поршнем, дуже швидко стискається. Зміна температури повітря під час стискання становить 90°C . Скільки повітря міститься під поршнем?
8. Для опалення в сильні морози звичайної квартири площею 63 м^2 на місяць потрібна приблизно 1 гікалорія теплоти ($1\text{ кал} \approx 4,2\text{ Дж}$). Така теплота отримується внаслідок згорання на теплоелектростанціях природного газу — метану з ККД перетворення енергії екзотермічної реакції в теплоту близько 50 %. Рівняння цієї хімічної реакції має вигляд: $\text{CH}_4 + 2\text{O}_2 = \text{CO}_2 + 2\text{H}_2\text{O} + Q$, де $Q \approx 1,33 \cdot 10^{-18}\text{ Дж}$. Уявімо, що водяна пара, яка була одержана в результаті спалювання метану, сконденсувалася, замерзла на морозі й випала у вигляді снігу на даху будинку, що дорівнює за площею квартирі. Будемо вважати, що густина такого снігу — $100 \frac{\text{кг}}{\text{м}^3}$. Якою буде товщина h шару снігу, що випав за місяць у результаті цього процесу?
9. У посудині об'ємом $V = 0,02\text{ м}^3$ із жорсткими стінками міститься одноатомний газ за атмосферного тиску. У кришці посудини є отвір площею S , заткнутий пробкою. Максимальна сила тертя спокою F пробки об краї отвору дорівнює 100 Н. Пробка вискакує, якщо газу передати кількість теплоти не менше 15 кДж . Визначте площу отвору S , вважаючи газ ідеальним.



§ 29 Напрямок теплових процесів. Другий і третій закони термодинаміки. Ентропія

Оборотні та необоротні процеси. Закон збереження і перетворення енергії стверджує, що кількість енергії за будь-яких її перетворень незмінна, але нічого не говорить про те, які енергетичні перетворення можливі. Однак багато процесів, цілком допустимих з погляду закону збереження енергії, ніколи не відбуваються насправді. Наприклад, нагріте тіло, поступово охолоджуючись, передає свою енергію холоднішим тілам, які його оточують. А от зворотний процес передавання теплоти від холодного тіла до гарячого самовільно відбуватися не може. Таких прикладів можна навести безліч.

На основі багатомісячних спостережень за явищами природи в людини склалося уявлення про спрямованість процесів. Умовно їх можна поділити на два класи:

- 1) *природні*, які «самі по собі» прямують до рівноважного стану, що відповідає мінімальному значенню потенціальної енергії. Наприклад, перехід тепла від більш нагрітого тіла до менш нагрітого, вирівнювання тисків, падіння тіла тощо;
- 2) *штучні*, які «самі по собі» відбуватися не можуть. Наприклад, перетворення теплоти в роботу, створення різниці тисків, піднімання тіла тощо.

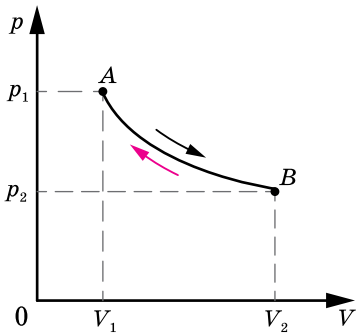

Мал. 146. Прямий і зворотний процеси

Поділ процесів на природні та штучні тісно пов'язаний у термодинаміці з поняттям про оборотні й необоротні процеси. Але при цьому слід мати на увазі, що поняття оборотного й необоротного процесів стосується винятково процесів, які відбуваються в ізольованій системі. Якщо ізольована система переходить зі стану A в стан B , а потім знову повертається у стан A (мал. 146), то при цьому слід розрізняти два випадки.

1) Система може повернутися зі стану B у стан A в результаті процесу, що не залишає ніяких змін у навколишньому середовищі; у цьому разі ми називаємо процес *оборотним*.

2) Повернення системи в стан A неможливе без того, щоб у навколишньому середовищі не відбулося якихось змін; тоді процес AB називають *необоротним*.

Усі процеси в природі необоротні, оскільки вони супроводжуються теплопровідністю, випромінюванням, тертям тощо.

Можна дати ще й таке визначення оборотного процесу: оборотним процесом називається процес, який допускає можливість такого повернення системи у вихідний стан, але при цьому система проходить через ті самі проміжні стани, що й у прямому процесі. Це можливо лише тоді, коли система проходить через *рівноважні стани*, тобто оборотний процес має бути рівноважним. Строго кажучи, рівноважними можуть бути лише ті процеси, які відбуваються нескінченно повільно.

Часто процеси, близькі до оборотних, створюють штучно. Якщо наприклад, газ, який міститься в циліндрі, стискається й розширюється швидко, то цей процес буде необоротним, бо система в прямому і зворотному напрямках проходить через різні стани. Якщо ж процес стискання й розширення проходить настільки повільно, що в будь-який момент часу параметри системи в усіх її точках будуть однаковими, можна вважати, що газ переходить від одного стану рівноваги до іншого. Такий процес можна наближено вважати оборотним.

Другий закон термодинаміки. Напрямок можливих енергетичних перетворень вказує *другий закон термодинаміки*. Він підтверджує необоротність процесів у природі й був сформульований на основі дослідних фактів Рудольфом Клаузіусом у 1850 р.

Неможливо передати теплоту від більш холодної системи до більш гарячої, якщо не відбувається інших одночасних змін в обох системах або тілах, які їх оточують.

Є ще ряд формулювань другого закону.

Формулювання Анрі Пуанкаре: *неможливо привести в дію теплову машину за допомогою лише теплового резервуара.*

Формулювання Макса Планка: *неможливо побудувати періодично діючу машину, вся діяльність якої зводиться до підняття тягаря й охолодження теплового резервуара.*

Формулювання Вільяма Томсона (лорда Кельвіна): *неможливо здійснити такий періодичний процес, єдиним результатом якого буде виконання роботи за рахунок теплоти, відібраної в нагрівника.*

На малюнку 147 зображено схеми процесів, що забороняються другим законом, але які не забороняються першим законом термодинаміки.

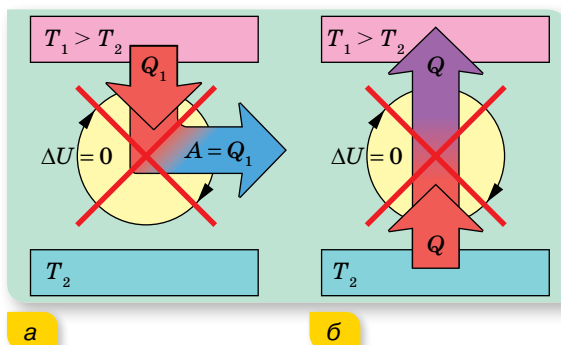

Мал. 147. Схеми процесів, що відповідають двом формулюванням другого закону термодинаміки: а — В. Томсона; б — Р. Клаузіуса

Гіпотетичну теплову машину, у якій міг би відбуватися такий процес, називають «*вічним двигуном другого роду*». У земних умовах така машина могла б відбирати теплову енергію, наприклад, у Світового океану, і повністю перетворювати її на роботу. Маса води у Світовому океані дорівнює приблизно 10^{21} кг, і при її охолодженні на один градус виділилася б величезна кількість енергії (близько 10^{24} Дж), еквівалентна повному спалюванню 10^{17} кг вугілля. Енергії, яку щороку виробляють на Землі, приблизно в 10^4 разів менше. Тому «*вічний двигун другого роду*» був би для людства досить привабливим, і до цього часу є охочі, яких не полишає ідея його створення.

Поняття ентропії. Необхідність формулювання другого закону термодинаміки кожного разу по-новому, пристосовуючи його зміст до конкретного процесу, не могла задовольнити вчених. Тоді Клаузіусом у 1854 р. був введений у термодинаміку новий параметр, який назвали ентропією (від грец. «*ентропе*», що означає — спрямована всередину, недоступна до подальшого перетворення).

Прийнято вважати, що перехід системи з більш впорядкованого в менш впорядкований стан супроводжується збільшенням ентропії. Що більшою є ентропія, то більш неупорядкована (хаотична) система.

Виходячи з такого означення, зрозуміло, що ентропія зростає в результаті перетворення твердих речовин у рідину, рідин — у газ, а також під час розчинення речовин. У всіх цих випадках спостерігається зменшення порядку в розташуванні частинок системи. Навпаки, під час конденсації, кристалізації ентропія речовин зменшується.

Отже, ймовірність стану речовини (газу, рідини, кристалу) можна схарактеризувати як певну властивість системи, яка кількісно виражається ентропією.

Ентропією називають фізичну величину, що, як і внутрішня енергія, характеризує стан системи (тіла). Ентропію позначили літерою S , а її зміну — ΔS .

Ентропія, S — кількісна характеристика неупорядкованості системи; що більшою є хаотичність системи, то більше значення ентропії.

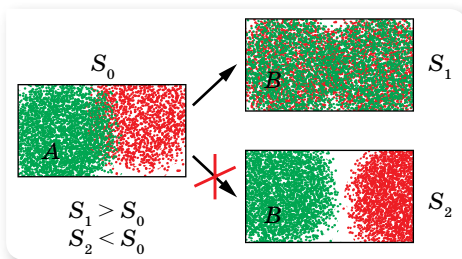

Мал. 148. Самочинно система може перейти зі стану з меншою ентропією до стану з більшою

Незважаючи на те, що це кількісна характеристика, ми розглянемо її лише на якісному рівні, оскільки використання формули, яка пов'язує ентропію з іншими параметрами, потребує знань з математики, що виходять за межі шкільної програми.

У загальному випадку цей термін визначає напрямок процесу (мал. 148): якщо в системі в стані A ентропія менша, ніж у стані B , то система з A в B може перейти само-

чинно. Якщо ж A має більшу ентропію, ніж B , то система з A в B самочинно жодним способом перейти не може, навіть тоді, коли A і B мають однакові енергії.

Тепер **другий закон термодинаміки** можна сформулювати так:

у ізолюваній макроскопічній системі ентропія залишається або незмінною, або зростає (у нерівноважних процесах), досягаючи максимуму при встановленні термодинамічної рівноваги (закон зростання ентропії).

Щоб підкреслити статистичну природу другого закону термодинаміки, Джеймс Максвелл у 1867 р. запропонував уявний експеримент з метою проілюструвати удаваний парадокс другого закону термодинаміки (мал. 149). Його головний персонаж — гіпотетична розумна істота мікроскопічного розміру (названа «демоном Максвелла»). Уявімо посудину, заповнену газом певної температури. Її розділяє перегородка із заслінкою, яку «демон» відкриває, щоб пропускати швидкі частинки в один бік, а повільні — в інший. Отже, через деякий час в одній частині посудини сконцентруються швидкі частинки, а в іншій — повільні. Таким чином, усупереч другому закону термодинаміки, виходить, що «демон Максвелла» дає змогу нагріти праву частину посудини й охолодити ліву. Але для такого функціонування «демона Максвелла» якраз і необхідна передача йому енергії від стороннього джерела. За рахунок цієї енергії й проводиться поділ швидких і повільних молекул у посудині, тобто перехід у стан з меншою ентропією.

Після розробки теорії термодинаміки, розглядалась гіпотеза про «теплову смерть Всесвіту». Коли Всесвіт самочинно досягне вирівнювання температури, настане так звана «теплова смерть». Це означає, що всі зорі погаснуть, уся матерія розпадеться на частинки та випромінювання. Всесвіт стане рівномірно холодним, мертвим і порожнім. На початку 1900-х загальна теорія відносності Ейнштейна проголосила, що у Всесвіті може бути інший сценарій розвитку. Про це детальніше ми поговоримо в 11 класі.

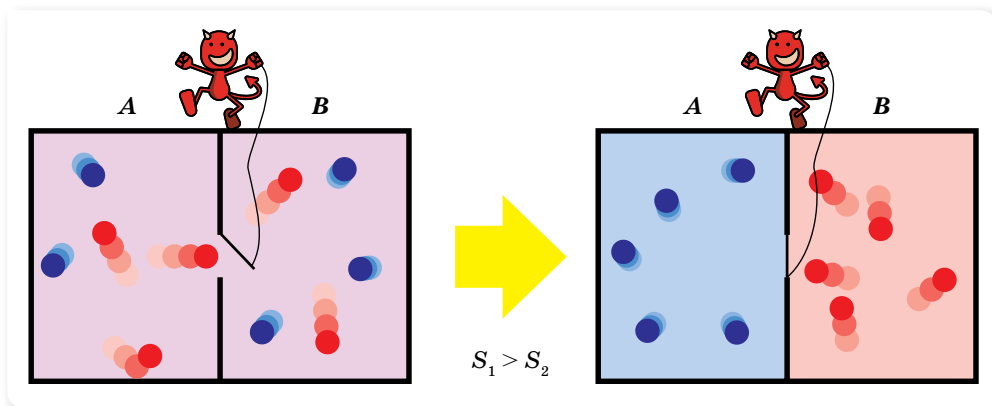

Мал. 149. Уявний експеримент на другий закон термодинаміки

Третій закон термодинаміки. Як уже зазначалося, перший і другий закони термодинаміки були сформульовані як принципи неможливості двигунів першого і другого роду. Третій закон термодинаміки сформульовано як принцип неможливості досягнення абсолютного нуля температур. Розглядаючи максимально можливі теплоту й роботу хімічних реакцій, що здійснюються близько до абсолютного нуля температури, німецький фізик і фізикохімік Вальтер Нернст (1864 – 1941) відмітив, що поблизу абсолютного нуля температури значення всіх теплоємностей починає дорівнювати нулю й ентропії S усіх речовин, що перебувають у рівноважному стані, стають незмінними та рівними між собою. З вищезгаданого міркування випливає, що ані шляхом відведення тепла (тобто охолодженням тіла), ані шляхом здійснення якої-небудь роботи поблизу абсолютного нуля знизити температуру тіла неможливо. Цей висновок формулюється як **третій закон термодинаміки**: абсолютний нуль температури недосяжний.

Із цього закону випливає, що в області абсолютного нуля не відбувається теплообміну системи з навколишнім середовищем і що низка функцій системи не залежать від температури. Отже, ще не досягнувши абсолютного нуля, система набуває такого стану, що його досягнення стає взагалі неможливим. Наприклад, для алмазу такий стан лежить у межах 40 К.

Отже, не можна створити машину, яка здатна взяти всю теплоту від тіла, тобто охолодити його до абсолютного нуля.



ЗНАЮ, ВМІЮ, РОЗУМІЮ

1. Який процес називають оборотним; необоротним?
2. У чому полягає фізичний зміст другого закону термодинаміки? Які існують формулювання цього закону?
3. Що таке ентропія? Як змінюється ентропія ізольованої системи для оборотних і необоротних процесів?
4. Чи спрацює правило незворотності термодинамічних процесів у системі, яка складається з трьох молекул газів?
5. Чи можна було б користуватися вітряними двигунами, якби температура атмосферного повітря була скрізь однаковою?
6. Чи може механічний рух твердого тіла перетворитися на тепловий невпорядкований рух його молекул без участі інших тіл?
7. Якщо доведено, що абсолютний нуль недосяжний, то чи існує максимальне значення абсолютної температури?

§ 30

Принцип дії теплових двигунів. Цикл Карно

Принцип дії теплових двигунів. Коефіцієнт корисної дії теплового двигуна. Запаси внутрішньої енергії в земній корі й океанах можна вважати практично не обмеженими. Але володіти запасами енергії ще недостатньо, необхідно вміти за рахунок енергії приводити в рух верстати, засоби транспорту, машини, обертати ротори генераторів електричного струму тощо. Людству потрібні двигуни, тобто пристрої, здатні виконувати роботу. Більша частина двигунів на землі — теплові двигуни, тобто пристрої, які перетворюють внутрішню енергію палива в механічну енергію.

Незважаючи на різноманітність видів теплових двигунів, усі вони мають спільний принцип дії. У роботі двигунів можна виокремити такі загальні ознаки:

1. У будь-якому тепловому двигуні відбувається перетворення енергії палива в механічну енергію. При цьому енергія палива спершу перетворюється у внутрішню енергію газу (чи пари), що має високу температуру.
2. Для роботи теплового двигуна потрібні нагрівник, охолоджувач і робоче тіло (газ чи пара). У процесі роботи теплового двигуна робоче тіло забирає від нагрівника певну кількість теплоти Q_1 і перетворює частину цієї теплоти в механічну енергію, а не перетворену частину теплоти Q_2 передає охолоджувачу. За законом перетворення і збереження енергії $Q_1 + Q_2 = A$.
3. Робота будь-якого теплового двигуна полягає в повторюванні циклів зміни стану робочого тіла. Кожний цикл складається з: 1) отримання енергії від нагрівника; 2) робочого ходу (розширення робочого тіла й

перетворення частини отриманої ним енергії в механічну); 3) передавання невикористаної частини енергії охолоджувачу.

Схематично принцип дії теплової машини зображено на малюнку 150.

Необоротність теплових процесів у природі робить неможливим повне перетворення внутрішньої енергії робочого тіла в роботу. Корисна робота, яку виконує двигун: $A = Q_1 - Q_2$, де Q_1 — кількість теплоти, яку отримало робоче тіло від нагрівника; Q_2 — кількість теплоти, віддана охолоджувачу.

Коефіцієнт корисної дії (ККД) для будь-якої теплової машини дорівнює від-

ношенню корисно використаної енергії до затраченої енергії, $\eta = \frac{A}{Q_1}$ або

$$\eta = \frac{Q_1 - Q_2}{Q_1}.$$

Цикл Карно. Принцип дії ідеального теплового двигуна. У 1824 р. французький інженер Саді Карно розробив цикл, вивчення якого відіграло вирішальну роль у розвитку теорії теплових машин. На основі цього циклу було з'ясовано, від чого залежить коефіцієнт корисної дії теплових машин. Такий цикл роботи теплового двигуна — найвигідніший. Його називають *циклом Карно*.

Розглянемо цикл Карно для ідеального газу. Газ, поміщений у теплопровідний циліндр із рухомим поршнем, приведемо в контакт із нагрівником, що має температуру T_1 . При цьому газ, нагріваючись до T_1 , ізотермічно розширюватиметься, переходячи зі стану 1 у стан 2 (мал. 151, а; с. 188). У результаті газ отримає від нагрівника теплоту Q_1 та виконає супроти зовнішніх сил роботу $A_{12} = Q_2$.

Після досягнення газом стану 2 перервемо контакт робочого тіла (газу) з нагрівником і помістимо циліндр у теплоізольовану адіабатну оболонку. Дамо газу можливість додатково адіабатно розширитись до стану 3. При цьому: 1) газ виконає супроти зовнішніх сил роботу A_{23} за рахунок своєї внутрішньої енергії U ; 2) температура газу знизиться від T_1 до T_2 , оскільки його внутрішня енергія U зменшиться (мал. 151, б; с. 188).

Після досягнення газом стану 3 приведемо його в контакт з охолоджувачем, температура якого T_2 (мал. 151, в; с. 188). Газ ізотермічно стиснемо зовнішньою силою до стану 4.

Знову помістимо циліндр у теплоізольовану оболонку, і газ, у результаті адіабатного стиснення, набуде вихідного стану.

Цикл роботи ідеальної теплової машини складатиметься з двох ізотерм ($1 \rightarrow 2$, $3 \rightarrow 4$) і двох адіабат ($2 \rightarrow 3$, $4 \rightarrow 1$) (мал. 152; с. 189).

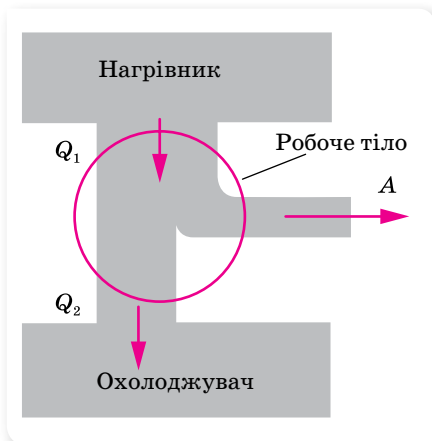

Мал. 150. Схема дії теплового двигуна

Робота A_{23} , яку виконує при адиабатному розширенні газ, дорівнює роботі зовнішніх сил A_{41} над газом при адиабатному стисканні, оскільки в першому випадку температура газу зменшується від T_1 до T_2 , а в другому — підвищується від T_2 до T_1 . Тому робота, яку виконує газ, $A = A_{12} - A_{34}$, пропорційна площі фігури, обмеженої ізотермами й адиабатами (мал. 152).

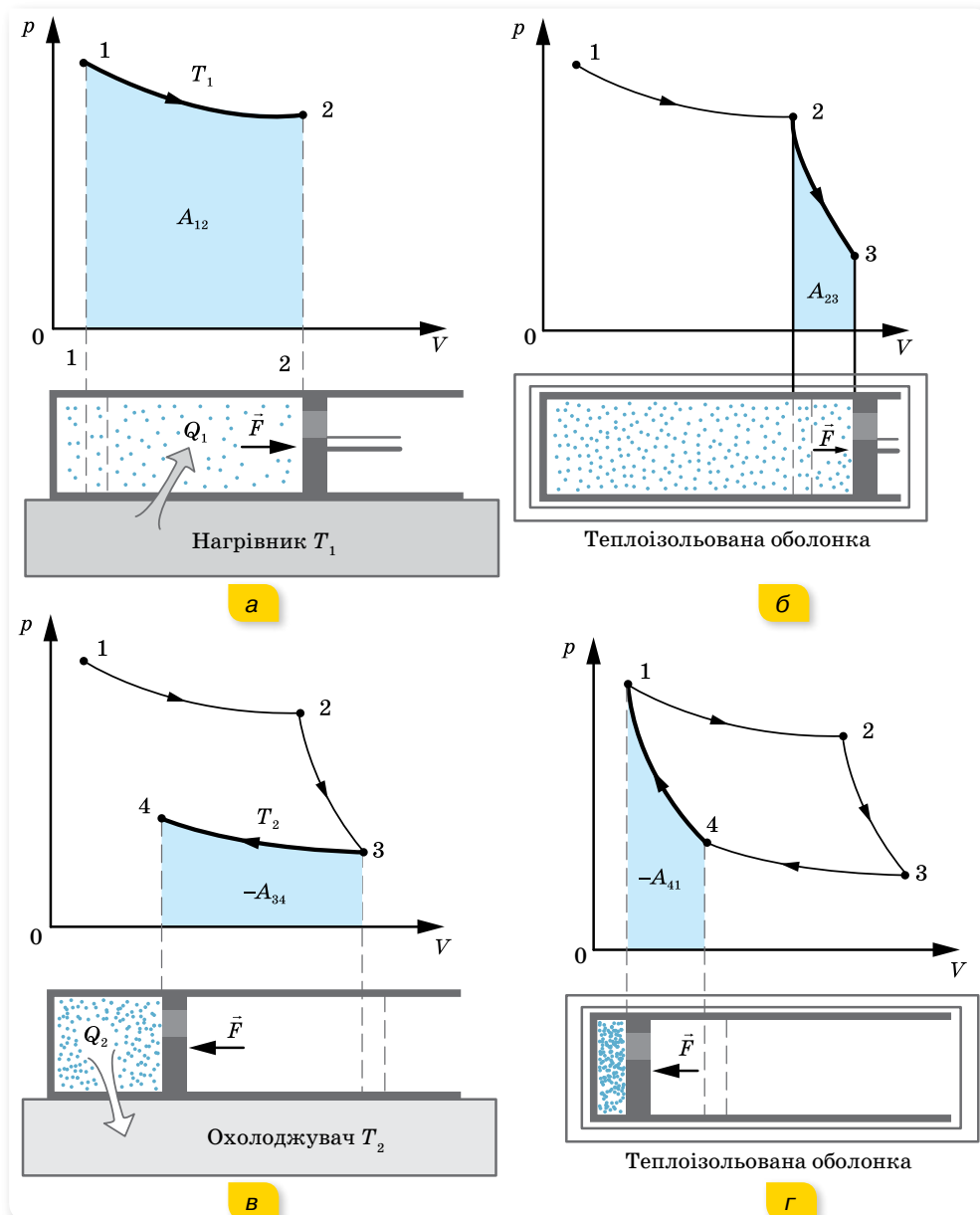

Мал. 151. Графічне зображення циклу ідеальної теплової машини

ККД оборотного циклу Карно залежить від температур нагрівника T_1 і холодильника T_2 , $\eta_{\max} = \frac{T_1 - T_2}{T_1}$, тут η_{\max} — максимальне значення ККД теплової машини.

Із цієї формули можна зробити висновок, що збільшити ККД можна, збільшуючи температуру T_1 нагрівника або зменшуючи температуру T_2 охолоджувача.

ККД теплової машини міг би дорівнювати одиниці, якби була можливість використати охолоджувач із температурою $T_2 = 0$ К. Але абсолютний нуль температури — недосяжний. Охолоджувачами для реальних теплових двигунів є переважно атмосферне повітря або вода за температури $T \approx 300$ К. Тому основний спосіб підвищення ККД теплових двигунів — це підвищення температури нагрівника. Але її не можна підняти вище температури плавлення тих матеріалів, з яких виготовляється тепловий двигун. Наприклад, температура нагрівника сучасної парової турбіни наближається до 850 К і максимально можливе значення ККД становить майже 65 %.

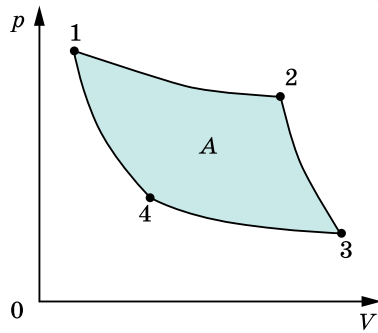

Мал. 152. Графік циклу Карно



ЗНАЮ, ВМЮ, РОЗУМІЮ

1. Яка роль у роботі теплового двигуна в нагрівника; охолоджувача?
2. Що називають робочим тілом?
3. За якою формулою визначають ККД ідеальної теплової машини (ККД машини Карно)?
4. Як краще підвищувати ККД ідеальної теплової машини: збільшуючи температуру нагрівника чи знижуючи температуру охолоджувача?



Приклади розв'язування задач

Задача. Один моль ідеального газу виконує замкнений процес, який складається з двох ізохор і двох ізобар. Температура в точці 1 дорівнює T_1 , а в точці 3 — T_3 . Визначте роботу, виконану газом за цикл, якщо точки 2 і 4 лежать на одній ізотермі.

Розв'язання:

Робота газу дорівнює площі прямокутника 1–2–3–4 (мал. 153):

$$A = (p_2 - p_1)(V_4 - V_1), A = p_2V_4 - p_2V_1 - p_1V_4 + p_1V_1.$$

Записуємо рівняння Менделєєва — Клапейрона для кожного стану газу (для 1 моля газу):

$$p_1V_1 = RT_1, p_2V_2 = RT_2, p_3V_3 = RT_3, p_4V_4 = RT_4.$$

Ураховуючи, що $p_1 = p_4$, $p_2 = p_3$, $V_1 = V_2$, $V_3 = V_4$, $T_2 = T_4 = T$.

$$\text{Звідси } p_2V_4 = p_3V_3 = RT_3, p_2V_1 = p_2V_2 = RT_2 = RT_1, p_2V_4 = p_4V_4 = RT_4 = RT_1, p_1V_1 = RT_1.$$

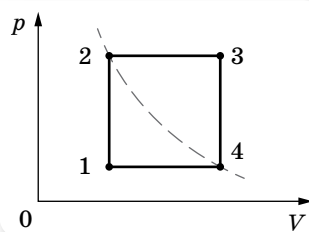

Мал. 153

Підставляючи ці формули у формулу для визначення роботи, маємо:

$$A = RT_3 - RT - RT + RT_1 = R(T_3 - 2T + T_1).$$

З ізохорного процесу випливає, що:

$$\frac{p_2}{p_1} = \frac{T_2}{T_1} = \frac{T}{T_1}, \quad \frac{p_3}{p_4} = \frac{T_3}{T}, \quad \frac{p_2}{p_1} = \frac{p_3}{p_4} \rightarrow \frac{T}{T_1} = \frac{T_3}{T} \rightarrow T = \sqrt{T_1 T_3}.$$

$$A = R(T_3 - 2\sqrt{T_3 T_1} + T_1), \quad A = R(\sqrt{T_3} - \sqrt{T_1})^2.$$

Відповідь: $A = R(\sqrt{T_3} - \sqrt{T_1})^2$.

ВПРАВА 28

- Температура нагрівника ідеальної теплової машини становить 117°C , а охолоджувача — 27°C . Кількість теплоти, що її дістає машина від нагрівника за 1 с, дорівнює 60 кДж. Обчисліть ККД машини, кількість теплоти, яку забирає охолоджувач за 1 с, і потужність машини.
- В ідеальній тепловій машині за рахунок кожного кілоджоуля енергії, що її надає нагрівник, виконується робота 300 Дж. Визначте ККД машини й температуру нагрівника, якщо температура охолоджувача — 280 K .
- Який ККД теплового двигуна, якщо робоче тіло, після отримання від нагрівача кількості теплоти 1,6 МДж, виконало роботу 400 кДж? Яка кількість теплоти передана холодильнику?
- Під час роботи електромотора потужністю 400 Вт його температура зросла на 10 К за 50 с безперервної роботи. Який ККД мотора? Теплоємність мотора $500 \frac{\text{Дж}}{\text{K}}$.
- У паровій турбіні витрачається 0,35 кг дизельного пального на 1 кВт · год. Температура пари, яка надходить у турбіну, дорівнює 250°C , температура охолоджувача — 30°C . Обчисліть фактичний ККД турбіни та порівняйте його з ККД ідеальної теплової машини, яка працює за тих самих температурних умов.
- У скільки разів зменшиться споживання електроенергії морозильником, що підтримує всередині температуру $t_0 = -18^\circ\text{C}$, якщо винести його з кімнати, температура в якій $t_1 = +27^\circ\text{C}$, на балкон, де температура $t_2 = -3^\circ\text{C}$? Швидкість теплопередачі пропорційна різниці температур тіла та середовища.
- Над одноатомним ідеальним газом проводиться циклічний процес, показаний на малюнку 154. На ділянці 1–2 газ здійснює роботу $A_{12} = 1000\text{ Дж}$. Ділянка 3–1 — адіабата. Кількість теплоти, віддана газом охолоджувачу за цикл дорівнює $|Q_{\text{хол}}| = 3370\text{ Дж}$. Кількість речовини газу в ході процесу не змінюється. Визначте ККД циклу.
- Цикл теплової машини, робочою речовиною якої є в моль ідеального одноатомного газу, складається з ізотермічного розширення, ізохоричного охолодження й адіабатичного стиснення. Робота, виконана газом в ізотермічному процесі, дорівнює A , а ККД теплової машини — η . Максимальна температура в цьому циклі дорівнює T_0 . Визначте мінімальну температуру T у цьому циклічному процесі.
- Ідеальна тепла машина обмінюється теплою з теплим тілом, а саме — з навколишнім середовищем, температура якого $+25^\circ\text{C}$, і холодним тілом з тем-

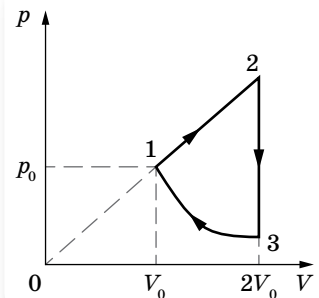

Мал. 154

пературою $-18\text{ }^{\circ}\text{C}$. У деякий момент машину запустили в зворотному напрямку, так що всі складові теплового балансу — робота і кількості теплоти — змінили свої знаки. При цьому за рахунок роботи, виконаної двигуном теплової машини, від холодного тіла теплота стала відбиратися, а теплому тілу — надаватися. Яку роботу виконав двигун теплової машини, якщо кількість теплоти, надана теплому тілу, дорівнює 193 кДж ? Відповідь округліть до цілого числа кДж.



Виконуємо навчальні проекти

1. Проблеми теплоенергетики: національні та локальні.
2. Визначення теплових втрат будівлі та порівняння з кількістю палива (газу, вугілля), яке витрачене неефективно. Проектування «розумного будинку».
3. Дорога забавка чи альтернатива: чи може сучасний електромобіль повністю замінити авто з двигуном внутрішнього згорання. (Порівняння енергоефективності автомобілів із двигуном внутрішнього згорання та електрокарів.)
4. Чому автомобільний парк України найстаріший у Європі: вплив законодавчо-економічних факторів на технологічне відставання автотранспортної мережі та забруднення довкілля країни.



Перевірте себе (§ 27–30)



1. Як змінюється внутрішня енергія ідеального одноатомного газу за ізотермічного збільшення об'єму газу в 2 рази?

A не змінюється	B збільшиться у 3 рази
B збільшиться у 2 рази	Г зменшиться у 2 рази
2. Під час ізобарного нагрівання $0,04\text{ кг}$ неону його температура змінилася на $20\text{ }^{\circ}\text{C}$. Яку кількість теплоти отримав газ?

A 222 Дж	B 497 Дж
B 332 Дж	Г 831 Дж
3. Замкнений цикл, який здійснюється над певною масою ідеального газу, складається із 4 процесів. Під час яких із цих процесів газ отримує тепло?

A $1 \rightarrow 2, 2 \rightarrow 3$	B $1 \rightarrow 2, 3 \rightarrow 4$
B $4 \rightarrow 1, 1 \rightarrow 2$	Г $4 \rightarrow 1, 2 \rightarrow 3$
4. Оберіть правильне співвідношення між кількістю теплоти Q_1 , яку отримало робоче тіло від нагрівника, кількістю теплоти Q_2 , яку передано охолоджувачу, та корисною роботою A для теплової машини, ККД якої 25% .

A $A = 0,75 Q_1$	B $Q_2 = 0,75 Q_1$
B $Q_1 = 0,25 Q_2$	Г $A = 0,25 (Q_1 + Q_2)$
5. Теплова машина, робочим тілом якої є 1 моль ідеального одноатомного газу, здійснює цикл, зображений на малюнку. Яким є ККД цього циклу?

A 8%	B 18%
B 12%	Г 24%

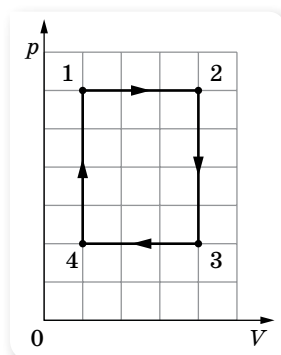

6. Визначте кількість теплоти, необхідну для переведення одного моля одноатомного ідеального газу зі стану 1 у стан 3 (див. малюнок). У стані 1 температура газу $T_1 = 300$ К. Відповідь подайте у кілоджоулях.
7. У циліндрі, закритому рухомим поршнем, міститься газ, який може просочуватися крізь зазор навколо поршня. Під час ізотермічного стиснення газу його об'єм зменшився вдвічі, а тиск газу зменшився у 3 рази. У скільки разів і як змінилася внутрішня енергія газу в циліндрі? (Газ вважайте ідеальним.)
8. У посудині об'ємом $V = 0,02$ м³ з жорсткими стінками міститься одноатомний газ за атмосферного тиску. У кришці посудини є отвір площею $S = 2 \cdot 10^{-4}$ м², заткнутий пробкою. Пробка вискакує, якщо газу передати кількість теплоти не менше 15 кДж. Визначте максимальну силу тертя спокою F пробки об краї отвору. Газ вважайте ідеальним.
9. Цикл теплової машини, робочим тілом якої є один моль ідеального одноатомного газу, складається з ізотермічного розширення, ізохоричного охолодження й адіабатичного стиснення. Під час ізохоричного процесу температура газу знижується на ΔT , а робота, виконана газом в ізотермічному процесі, дорівнює A . Визначте ККД теплової машини.

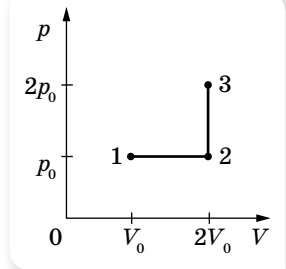
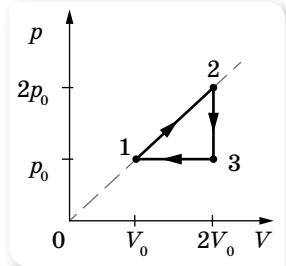

§ 31 Реальні гази

Реальні гази. Гази, з якими людина має справу на практиці, досить часто виявляють властивості, які не збігаються із властивостями ідеального газу. Тоді говорять про реальні гази. Це, наприклад, стиснуті гази в повітряних гальмах, відбійних молотках, компресорах тощо. За кімнатної температури й нормального атмосферного тиску більшість газів, як уже зазначалося, за своїми властивостями близькі до ідеальних. Проте за значного підвищення тиску суттєво починають проявляти себе сили міжмолекулярної взаємодії, і реальні гази поводять себе по-іншому порівняно з ідеальним. Щоб описати властивості реальних газів, потрібні інші рівняння, інша модель, ближча за властивостями до реального газу.

Рівняння стану реального газу (рівняння Ван-дер-Ваальса). Задовільною моделлю реального газу є така, у якій молекули газу мають власний об'єм, між молекулами діють сили притягання, а сили відштовхування проявляють себе, коли молекули майже дотикаються.

На підставі такої моделі реального газу голландський фізик Ян Ван-дер-Ваальс запропонував у 1873 р. рівняння стану реального газу. Потрібно зазначити, що для описання поведінки реальних газів розроблено значну кількість рівнянь. Рівняння Ван-дер-Ваальса, хоч і є простим, проте досить точне. Це рівняння Ван-дер-Ваальс вивів з рівняння Менделєєва — Клапейрона, увівши поправки на розмір молекул та їх взаємодію.

У рівняння Менделєєва — Клапейрона входить об'єм газу, який відповідає об'єму тієї посудини, у якій вміщено газ. Тобто молекули газу можуть рухатись у всьому наданому їм об'ємі. У реальному газі це не так. Наявність власного об'єму молекул і сил відштовхування зменшують фактичний об'єм, у якому вони можуть вільно рухатись. Об'єм, який може займати газ, буде на деяку величину b меншим, її називають *поправкою на об'єм молекул*. Теоретичні обчислення показують, що дана поправка в 4 рази більша за сумарний власний об'єм молекул газу. Це зумовлено тим, що сили відштовхування не дають можливості наблизитись молекулам впритул, а лише на відстань, що приблизно дорівнює діаметру молекули.

Дія сил притягання між молекулами приводить до появи в газі додаткового тиску, який називається *молекулярним*, або *внутрішнім*, тиском. У результаті притягання між молекулами газ ніби стискає сам себе. І хоч молекулярний тиск не фіксується манометром, його потрібно додавати до виміряного значення. Цей тиск пропорційний квадрату густини газу, $p_m \sim \rho^2$. Увівши коефіцієнт пропорційності a (*поправку на притягання між молекулами*), який залежить від природи газу, молекулярний тиск запишемо як $p_m = \frac{av^2}{V^2}$.

Підставляючи описані поправки в рівняння стану ідеального газу, отримуємо *рівняння стану реального газу (рівняння Ван-дер-Ваальса)*: $\left(p + \frac{av^2}{V^2}\right)(V - vb) = \nu RT$, тут a і b — сталі Ван-дер-Ваальса, які визначаються експериментально й мають різні значення для різних газів.

Рівняння Ван-дер-Ваальса добре описує поведінку реальних газів, проте воно теж не зовсім точне, особливо за низьких температур (коли гази дуже густі).

Графік рівняння Ван-дер-Ваальса. Перепишемо рівняння Ван-дер-Ваальса в такому вигляді:

$$pV^3 - (vb p + \nu RT)V^2 + \nu^2 aV - ab\nu^3 = 0.$$

Це алгебраїчне рівняння третього степеня відносно V . Алгебраїчне рівняння третього степеня з дійсними коефіцієнтами і вільним членом завжди має три розв'язки, але два з них можуть бути комплексними. Оскільки об'єм V є дійсною величиною, комплексні розв'язки не мають фізичного змісту, отже, існує або одне, або три значення V при одному значенні p .

Для $T = \text{const}$ теоретично побудована крива залежності об'єму V реального газу від тиску p (ізотерма) є кубічною параболою, її вигляд наведено на малюнку 155.

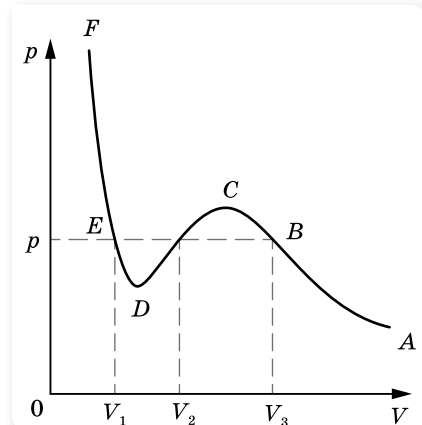

Мал. 155. Графік рівняння Ван-дер-Ваальса



ЗНАЮ, ВМІЮ, РОЗЦІМЮ

1. Чим відрізняються реальні гази від ідеальних?
2. Чим відрізняється модель реального газу від моделі ідеального газу?
3. Запишіть і поясніть рівняння Ван-дер-Ваальса. Який фізичний зміст мають поправки Ван-дер-Ваальса?

§ 32

Пароутворення та конденсація

Випаровування. Як відомо, речовина може переходити з рідкого стану в газоподібний і навпаки — з газоподібного в рідкий.

Пароутворення — фазовий перехід речовини з рідкого стану в газоподібний. Процес пароутворення може відбуватися з вільної поверхні рідини (випаровування) та всередині її об'єму (кипіння) (мал. 156).

Конденсація — перехід речовини з газоподібного стану в рідкий.



Мал. 156. Випаровування та кипіння

Розглянемо процес випаровування з погляду молекулярно-кінетичної теорії. Як відомо, потенціальна енергія молекул рідини зі збільшенням відстані між ними зростає. Отже, щоб молекула змогла віддалитись на більшу відстань і, взагалі, покинути рідину, необхідно виконати роботу за рахунок зменшення її кінетичної

енергії. Серед молекул рідини, які хаотично рухаються в її поверхневому шарі, завжди є такі, кінетична енергія яких більша за роботу, необхідну для подолання протидії молекулярних сил.

Випаровування — це процес пароутворення, що відбувається за будь-якої температури тільки з вільної поверхні рідини, що межує з газоподібним середовищем або з вакуумом.

Молекули рідини, що покинули її, утворюють над її поверхнею *пару*. Випаровування має такі властивості:

- ▶ Оскільки з рідини під час випаровування вилітають найшвидші молекули, середня швидкість руху молекул, що залишилися, зменшується, ось чому під час випаровування рідина охолоджується. Для підтримання температури такої рідини сталою необхідно підводити тепло.
- ▶ Інтенсивність випаровування залежить від площі відкритої поверхні рідини: що більша поверхня, то більша кількість молекул випаровується за одиницю часу. (Наведіть самостійно приклади, які підтверджують цю властивість.)
- ▶ Випаровування відбувається за будь-якої температури. Саме тому над вільною поверхнею рідини завжди є пара цієї рідини. Що меншою є густина пари рідини над її поверхнею, то інтенсивніше випаровування. Якщо вітер над посудиною відносить з повітрям пару рідини, що утворилась, рідина випаровується швидше.
- ▶ З підвищенням температури інтенсивність випаровування рідини зростає (доведіть це самостійно і проілюструйте).
- ▶ Швидкість випаровування залежить також від природи речовини, яка випаровується. Зокрема, вода випаровується швидше, ніж олія, а ефір — швидше, ніж вода. Це пояснюється різними силами взаємодії між молекулами цих речовин.

Охолодження рідини в результаті її випаровування спостерігається у природі й використовується на практиці. Завдяки тому, що $\frac{2}{3}$ поверхні

Землі вкрито водоймами, підтримується тепловий баланс нашої планети. Після купання шкіра людини охолоджується через випаровування з поверхні тіла крапель води, при цьому повітря здається холоднішим, ніж вода. Під час перевезення продуктів харчування різними транспортними засобами у спеціальних пристроях випаровують рідкий аміак або рідкий двоокис вуглецю. У місцевостях із жарким кліматом воду намагаються зберігати в пористих глиняних посудинах. Вода, просочуючись крізь пори такої посудини, випаровується, і в результаті цього залишається холодною. Через властивість швидко випаровуватися й охолоджуватися деякі рідини (ефір) використовують як знеболювальний засіб.

Ненасичена та насичена пара. Молекули пари, рухаючись хаотично, можуть набути швидкості, напрямленої в бік рідини, і до неї повернутись — відбувається конденсація.

У відкритій посудині молекули, що випарувалися, розлітаються на всі боки й можуть не повернутися назад. У цих випадках випаровування переважає над конденсацією, і кількість рідини зменшується. Утворена в таких умовах пара називається **ненасиченою**.

Накриємо посудину, що містить рідину та її пару. Через деякий час між рідиною та паром встановиться теплова рівновага. У цьому стані кількість молекул, що переходять у пару, за деякий час дорівнює кількості молекул, які повертаються в рідину (конденсуються) за такий самий час. Таку рівновагу називають **динамічною рівновагою** між процесами пароутворення та конденсації речовини. А таку систему називають **двофазною**.

Пару, що перебуває у тепловій динамічній рівновазі зі своєю рідиною, називають **насиченою**.

Ця назва відображає той факт, що в певному об'ємі за певної температури не може міститися більшої кількості пари. Насичена пара за певної температури має найбільшу густину й чинить найбільший тиск.

Процес кипіння. Особливим видом пароутворення є процес **кипіння**. Необхідною умовою кипіння є наявність в об'ємі рідини бульбашок розчиненого в ній газу або його молекул на стінках посудини, які відіграють таку саму роль, як пилінки або йони у процесі конденсації.

Під час нагрівання рідини вода випаровується вздовж поверхні бульбашки в її середину. З підвищенням температури бульбашка заповнюється не тільки повітрям, розчиненим у воді, а й водяною паром. Зі збільшенням кількості водяної пари в середині бульбашок їх об'єм поступово збільшується, а відповідно, збільшується й виштовхувальна архімедова сила, що діє на бульбашку. Бульбашки відриваються від поверхні стінок і дна посудини й підіймаються до поверхні рідини. Якщо вода в посудині ще не прогріта повністю й верхні її шари залишаються холодними, бульбашки стискаються, створюючи характерний шум, який ми чуємо перед початком кипіння рідини. Якщо ж вода прогрілася повністю, а ми продовжуємо її нагрівати, процес пароутворення в середину бульбашок відбувається інтенсивніше. Кількість пари всередині бульбашок збільшується, відповідно підвищується й тиск пари. Унаслідок цього об'єм бульбашок збільшується, і за певної температури рідини бульбашки починають спливати на поверхню й лопаються, а водяна пара, що містилася в бульбашках, виходить назовні. Іноді при цьому можна спостерігати туман, який утворюється над посудиною: водяна пара змішується з холодним повітрям і конденсується у вигляді маленьких крапельок. Самої пари, звичайно, не видно. При кипінні температура рідини залишається сталою, оскільки вся теплота, що надається рідині, йде на внутрішнє випаровування в усьому об'ємі.

Кипіння — процес утворення пари не тільки на поверхні рідини, а й у її об'ємі, який відбувається при сталій (за даного тиску) температурі.

Щоб рідина у процесі пароутворення не змінювала своєї температури, їй треба надавати енергію. Питома теплота пароутворення (L, r) — це кількість теплоти, яку необхідно надати одиниці маси речовини в рівноважному ізобарично-ізотермічному процесі для перетворення її в пару за температури кипіння. Кількість теплоти, необхідна для *випаровування*, визначається за формулою: $Q = Lm$, де L — питома теплота пароутворення. Кількість теплоти, яка виділяється під час конденсації пари, визначається також за цією формулою.

Температура кипіння. Усі рідини мають сталу температуру кипіння, яка залежить від роду речовини та зовнішнього тиску. *Що більший зовнішній тиск, то вищою буде температура кипіння рідини, і навпаки.* Так, на висоті 5 км над рівнем моря, де тиск у 2 рази нижчий від атмосферного, температура кипіння води становить 83 °С. Отже, рідину можна закип'ятити, не нагріваючи її; достатньо *знизити тиск над рідиною, і вона закипить*. Цю властивість рідин широко використовують у різних технологічних процесах: у процесі нафтопереробки для роз'єднання нафтопродуктів, під час цукроваріння сироп кипить завдяки зниженому тиску при незначній температурі й цукор не пригорає тощо.

Для прискорення варіння винайшли «швидковарки» — посудини зі щільно припасованою кришкою, у якій за допомогою регульованого запобіжного клапана під час нагрівання досягається підвищений тиск і температура кипіння води сягає 120 °С. Оскільки швидкість хімічних реакцій під час приготування їжі подвоюється на кожні 10 °С, що перевищують 100 °С, то підвищення температури кипіння на 20 °С в 4 рази прискорює процес приготування їжі.

У парових котлах, де тиск сягає 15 атм ($1,5 \cdot 10^6$ Па), температура кипіння води майже 200 °С.

Перегріта рідина. Ретельно відполірувавши поверхню посудини та очистивши саму рідину, можна досягти практичної відсутності в ній центрів пароутворення. Це приводить до того, що кипіння не починається навіть за температур, вищих за температуру кипіння (чи зовнішніх тисках, нижчих від тиску насиченої пари за певної температури). Таку рідину називають *перегрітою*.



ЗНАЮ, ВМЮ, РОЗУМЮ

1. Як пояснити охолодження рідини під час її випаровування?
2. Від чого залежить температура кипіння рідини? Чому під час кипіння температура рідини не змінюється?
3. У каstrулі-швидковарці вода кипить приблизно за 120 °С. Каstrуля герметично закрита кришкою, у якій є клапан, що випускає пару за тиску 90–110 кПа (понад атмосферний). Поясніть роботу каstrулі.

§ 33

Властивості насиченої
й ненасиченої пари.

Вологість повітря

Властивості насиченої й ненасиченої пари. Ненасичена й насичена пари мають різні властивості. Дослідимо їх.

Розглянемо процес *ізотермічного стискання пари*. Нехай ненасичена пара міститься в термоізолюваній посудині (для підтримки сталої температури) з поршнем. Якщо ми стискатимемо поршнем ненасичену пару, її густина і тиск зростатимуть доти, поки пара не стане насиченою. Подальше зменшення об'єму не може збільшити ні густину, ні тиск насиченої пари, бо надлишок її перетворюватиметься на рідину. Згодом уся пара перетворюється на рідину, і поршень доторкнеться до її поверхні. Тепер уже зменшення об'єму залежатиме від стискання рідини, а оскільки рідини важко стискаються, то зменшення об'єму потребує значного збільшення тиску.

Залежність тиску ненасиченої й насиченої пари від об'єму зображено на малюнку 157. Якщо під поршнем міститься тільки ненасичена пара (точка A), то зменшення її об'єму спричиняє збільшення тиску за ізотермою AB (іншими словами, ненасичена пара підпорядковується закону Бойля — Маріотта для ідеального газу). У точці B пара стає насиченою.

Подальше ізотермічне стискання пари приводить до того, що вона починає конденсуватись (відрізок BE). Пара в цей час є насиченою, тиск не змінюється. *Густина й тиск насиченої пари за незмінної температури є сталими величинами (ділянка BE).*

Коли вся пара сконденсується (точка E), подальше зменшення об'єму спричинить стискання рідини (ділянка EF).

Отже, для ненасиченої пари (як і для ідеального газу) виконується закон Бойля — Маріотта, для насиченої пари цей закон не виконується: *тиск і густина насиченої пари не залежать від об'єму.*

З'ясуємо, як поводитиме себе насичена й ненасичена пара в *ізохорному процесі*. Для цього візьмемо герметично закриту посудину (для підтримки сталої температури), з'єднану з манометром. У посудині міститься тільки

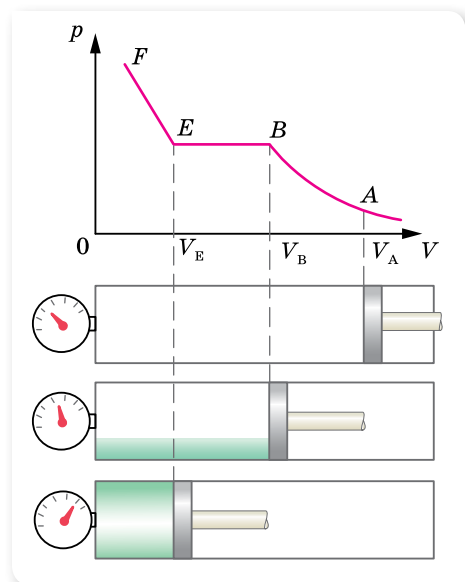

Мал. 157. Ізотермічний перехід ненасиченої пари в рідину

рідина та її пара (інших газів немає). Нагріваючи посудину, фіксуватимемо значення температури й тиску пари. Графічно цю залежність наведено на малюнку 158.

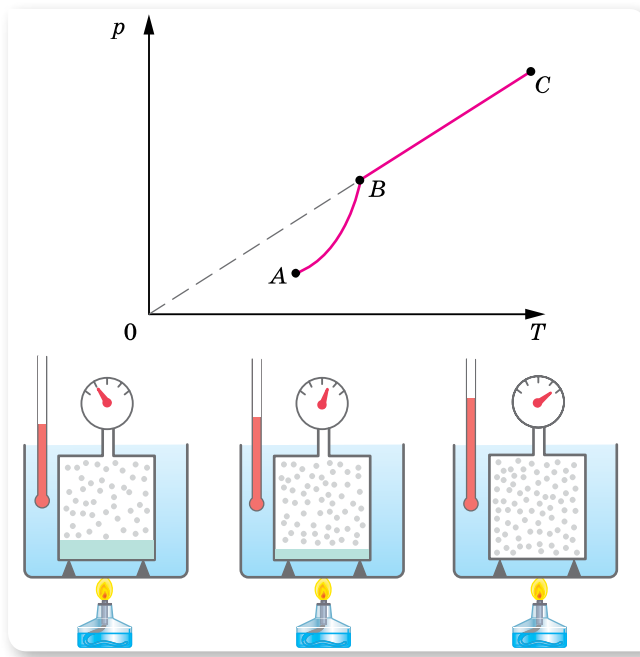

Мал. 158. Залежність тиску пари від температури

Під час нагрівання кількість рідини в закритій посудині зменшується, отже, густина і маса пари в посудині при нагріванні збільшуються. Тиск насиченої пари зростає не тільки внаслідок збільшення температури, а й внаслідок збільшення густини пари. Тож залежність тиску насиченої пари від температури (ділянка AB) не підпорядковується закону Шарля.

Коли вся рідина випарується, пара за дальшого нагрівання стане вже ненасиченою і її тиск за сталого об'єму зростатиме прямо пропорційно абсолютній температурі (ділянка BC).

Робимо висновок: *закон Шарля до насиченої пари не застосовний.*

Зворотний перехід ненасиченої пари в насичену, а потім — у рідину, як і перехід рідини в насичену й ненасичену пару, може відбуватися двома шляхами — під час зміни об'єму пари та за зміни її температури. Якщо охолоджувати ненасичену пару за сталого тиску, вона стає насиченою, а потім конденсується в рідину (утворення туману, роси).

Як уже зазначалося, під час нагрівання густина насиченої пари зростає,

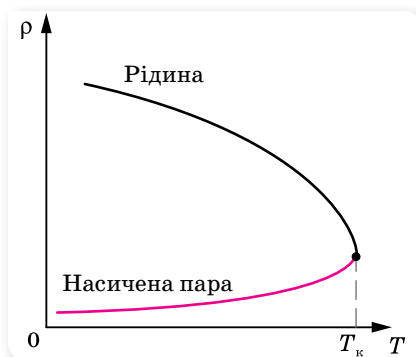

Мал. 159. Залежність густини рідини та її пари від температури

а густина рідини зменшується (мал. 159, с. 199). Тобто зі зростанням температури їх густини зближуються й за деякої температури T_k (*критичної температури*) стають однаковими. У цей момент між рідиною та паром зникає межа поділу, пару й рідину не можна розрізнити.

Критична температура — це температура, за якої зникає відмінність фізичних властивостей рідини та її насиченої пари.

За критичної температури густина й тиск насиченої пари стають максимальними, а густина рідини, що перебуває в рівновазі з паром, — мінімальною.

Для кожної речовини існує своє певне значення критичної температури.

Тепер ми можемо дати відповідь на питання, чому одні речовини існують навколо нас і в рідкому, і в газоподібному станах, а інші — тільки в якомусь одному. Особливості газоподібного стану речовини визначаються значеннями температури, яку вона має. Якщо температура газу за атмосферного тиску вища за її критичне значення для цієї речовини, то газ залишається газом, і перетворити його на рідину не можна ні за яких тисків. Паром називають газоподібний стан речовини, для якої звичайні температури виявляються нижчими від критичної температури. Така речовина за звичайних умов може перебувати як у рідкому, так і в газоподібному станах.

Перенасичена пара. Спостереження показують, якщо пара не стискається поряд з рідиною, то пару можна охолодити до температури, нижчої від критичної, але конденсуватись у рідину вона не буде. Така пара називається *перенасиченою*. Пояснюється це тим, що для конденсації необхідні так звані центри конденсації, які б могли бути зародками краплинок рідини. Центрами конденсації, як правило, є пилинки або йони. Чиста пара конденсується лише після досягнення високого ступеня перенасичення.

Водяна пара в повітрі. З поверхні водойм, вологого ґрунту, листя рослин, легенів і шкіри людини і тварин в атмосферу Землі випаровується величезна кількість водяної пари $\left(10^{14} \frac{\text{т}}{\text{рік}}\right)$ і майже $\frac{1}{4}$ цієї води випадає у вигляді опадів на суходолі. Саме тому атмосферне повітря завжди вологе, тобто містить воду. Атмосферне повітря є сумішшю різних газів ($N_2 = 78\%$, $O_2 = 21\%$, інертних газів, водяної пари). Хоча водяної пари в атмосфері мало, порівняно з іншими складовими, її значення для життєдіяльності всього живого — надзвичайне.

Від наявності водяної пари в атмосфері залежить режим випаровування з поверхні суходолу, морів. Перехід водяної пари в рідкий і твердий стани приводить до утворення туманів, хмар, опадів. Виділення теплоти під час конденсації, та замерзання є внутрішнім джерелом енергії руху повітряних мас. Здатність водяної пари поглинати сонячне та інфрачер-

воне випромінювання Землі впливає на тепловий режим земної поверхні й атмосфери.

Від вмісту водяної пари в атмосфері залежить випаровування води організмом людини, що складається в середньому на 67–68 % з води. За одну добу (залежно від роду занять) з поверхні шкіри й легенів людини випаровується майже 2 кг води. Тривале перебування в теплому й вологому повітрі порушує теплообмін в організмі. Людина стає в'ялою, її працездатність знижується. Саме тому про вміст водяної пари в атмосфері (**вологість повітря**) щоденно повідомляють у прогнозах погоди.

Важливе значення має вологість для життєдіяльності тваринного та рослинного світу, для процесів сушіння виробів тощо. Контроль і підтримання необхідної вологості дуже важливі також для зберігання книг, творів мистецтва, музичних інструментів, харчових продуктів, овочів, фруктів тощо.

Для підтримання необхідної вологості користуються *кондиціонерами*, які зволожують чи осушують повітря.

Вологість повітря. Вміст водяної пари в повітрі, тобто його вологість, можна схарактеризувати кількома величинами.

Так, *абсолютна вологість* повітря дорівнює вмісту водяної пари в грамах в одному кубічному метрі повітря (густина водяної пари). За значенням абсолютної вологості не можна судити про те, наскільки водяна пара в цих умовах близька до насичення. Саме тому ввели величину, яка показує, наскільки водяна пара за певної температури близька до насичення — *відносну вологість повітря*. Звернімо увагу на те, що атмосферний тиск дорівнює сумі тисків сухого повітря та водяної пари, що є в ньому. Тиск, який чинила б водяна пара, коли б не було інших газів, називають *парціальним тиском водяної пари*. Тепер дамо визначення.

Відносна вологість повітря — це фізична величина, що показує, наскільки водяна пара, що є в повітрі, близька до насичення, і вона вимірюється відношенням парціального тиску водяної пари p , що міститься в повітрі за певної температури, до тиску p_n насиченої пари (за тієї самої температури), вираженим у відсотках,
$$\varphi = \frac{p}{p_n} \cdot 100 \% .$$

Оскільки, згідно з газовими законами, тиск прямо пропорційний концентрації молекул, отже і густині ρ , можна записати $\varphi = \frac{\rho}{\rho_n} \cdot 100 \% ,$ де ρ — густина ненасиченої пари (*абсолютна вологість*), ρ_n — густина насиченої водяної пари.

На основі експериментальних результатів складено таблиці залежності тиску насиченої водяної пари від температури. Якщо знижується температура ненасиченої пари, то її відносна вологість зростатиме без додаткового випаровування води. Знижуючи температуру повітря, можна

довести пару, яка в ньому міститься, до стану насичення, що у природі приводить до утворення туману, випадання роси.

Температура, до якої треба ізобарно охолодити повітря певної вологості, щоб водяна пара стала насиченою, називається **точкою роси**.

Точка роси також є характеристикою вологості повітря, оскільки вона дає змогу визначити парціальний тиск водяної пари й відносну вологість.

Прилади для вимірювання вологості повітря. Вологість повітря вимірюють спеціальними приладами — психрометром, гігрометром тощо.

Гігрометр психрометричний (мал. 160) складається з двох термометрів — сухого та вологого. Резервуар одного з них залишається сухим, він показує температуру повітря. Резервуар другого обмотаний шматком тканини, зануреної у воду. Вода випаровується, і завдяки цьому термометр охолоджується. Що меншою є відносна вологість повітря ϕ , то інтенсивніше випаровування й тим нижчу температуру показує вологий термометр. За різницею температур термометрів і спеціальною таблицею можна визначити відносну вологість ϕ повітря. Найсприятливішою для організму людини є відносна вологість від 40 до 60 %.

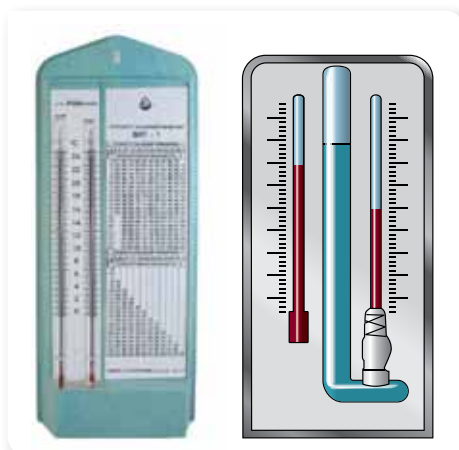

Мал. 160. Гігрометр психрометричний і його схематичне зображення

Вимірюють вологість також за допомогою волосяного гігрометра, дія якого ґрунтується на властивості волосини людини змінювати свою довжину у вологому повітрі. Зі збільшенням вологості довжина волосини зростає, а зі зменшенням вологості волосина коротшає.



ЗНАЮ, ВМІЮ, РОЗУМІЮ

1. Які властивості мають насичена та ненасичена пари?
2. Яку температуру називають критичною?
3. Що розуміють під вологістю повітря?
4. Відносна вологість повітря 70 %. Що це означає?
5. За допомогою яких приладів визначають вологість повітря?
6. Які суб'єктивні відчуття вологості повітря в людини?
7. Сухий термометр психрометра показує 16 °С, а вологий — 8 °С. Відносна вологість, виміряна волосяним гігрометром, дорівнює 30 %. Чи правильні показання гігрометра?



Приклади розв'язування задач

Задача 1. Із посудини об'ємом $0,005 \text{ м}^3$ відкачали повітря і налили в неї 1 г води. Визначте тиск пари в посудині за температури $20 \text{ }^\circ\text{C}$. Який буде тиск пари, якщо: 1) збільшити температуру до $100 \text{ }^\circ\text{C}$; 2) посудину сполучити з іншою такого самого об'єму й температури, з якої відкачано повітря?

Дано:

$$\begin{aligned} V &= 0,005 \text{ м}^3 \\ m &= 1 \cdot 10^{-3} \text{ кг} \\ t_1 &= 20 \text{ }^\circ\text{C} \\ t_2 &= 100 \text{ }^\circ\text{C} \end{aligned}$$

p_1 —?

p_2 —?

p_3 —?

Розв'язання:

Спочатку визначимо, яку мінімальну кількість води необхідно випарувати для насичення даного об'єму. З рівняння Менделєєва — Клапейрона: $m = \frac{p_{\text{н}} V M}{R T}$, де $p_{\text{н}}$ —

тиск насиченої пари.

$$\text{За } T_1 = 293 \text{ К} \quad m_1 = 9 \cdot 10^{-5} \text{ кг.}$$

$$\text{За } T_2 = 373 \text{ К} \quad m_2 = 3 \cdot 10^{-3} \text{ кг.}$$

Маса наливої води $m = 1 \cdot 10^{-3} \text{ кг}$, тобто за температури $T_1 = 293 \text{ К}$ пара буде насиченою; її тиск знайдемо з таблиці (див. форзац): $p_1 = 2,3 \cdot 10^3 \text{ Па}$.

Тиск пари за температури T_2 знаходимо за рівнянням Менделєєва — Клапейрона:

$$p_2 = \frac{m R T_2}{M V} \approx 3,4 \cdot 10^4 \text{ Па.}$$

Якщо посудину з парою сполучити з іншою посудиною, то об'єм, що його займає пара, збільшиться вдвічі. Отже, вдвічі збільшиться й мінімальна маса води, потрібна для насичення цього об'єму. Проте вона все ще буде меншою від маси наливої води. Тому пара буде насиченою і її тиск $p_3 = p_1 = 2,3 \cdot 10^3 \text{ Па}$.

Відповідь: $p_1 = 2,3 \cdot 10^3 \text{ Па}$, $p_3 = p_1 = 2,3 \cdot 10^3 \text{ Па}$.

Задача 2. У кімнаті за температури $20 \text{ }^\circ\text{C}$ відносна вологість повітря 20% . Скільки води треба додатково випаровувати для збільшення вологості до 50% , якщо об'єм кімнати — 40 м^3 ?

Дано:

$$t = 20 \text{ }^\circ\text{C}$$

$$\varphi_1 = 20 \%$$

$$\varphi_2 = 50 \%$$

$$V = 40 \text{ м}^3$$

$$\Delta m \text{ —?}$$

Розв'язання:

За відносної вологості φ_1 густина пари $\rho_1 = \varphi_1 \rho_{\text{н}}$, а за φ_2 : $\rho_2 = \varphi_2 \rho_{\text{н}}$, де $\rho_{\text{н}}$ — густина насиченої пари за $t = 20 \text{ }^\circ\text{C}$.

Відповідно маси водяної пари $m_1 = \varphi_1 \rho_{\text{н}} V$ і $m_2 = \varphi_2 \rho_{\text{н}} V$. Додатково треба випаровувати масу води $\Delta m = m_2 - m_1 = (\varphi_2 - \varphi_1) \rho_{\text{н}} V$.

$$\text{З таблиці знаходимо } \rho_{\text{н}} = 1,73 \cdot 10^{-2} \frac{\text{кг}}{\text{м}^3}.$$

Після підстановки даних отримаємо:

$$\Delta m = (0,5 - 0,2) \cdot 1,73 \cdot 10^{-2} \frac{\text{кг}}{\text{м}^3} \cdot 40 \text{ м}^3 = 0,208 \text{ кг.}$$

Відповідь: $\Delta m = 0,208 \text{ кг}$.

ВПРАВА 29

1. Густина водяної пари за $25\text{ }^{\circ}\text{C}$ дорівнює $23 \frac{\text{г}}{\text{м}^3}$. Насичена ця пара чи ненасичена?
2. У циліндричній посудині під поршнем, площа якого 10 см^2 , міститься вода за температури $20\text{ }^{\circ}\text{C}$, причому поршень торкається поверхні води. Скільки води випадає, якщо підняти поршень на 15 см ?
3. Тиск насиченої пари ефіру за $0\text{ }^{\circ}\text{C}$ дорівнює $24,7\text{ кПа}$, а за $40\text{ }^{\circ}\text{C}$ — 123 кПа . Порівняйте значення густини пари за цих температур.
4. Визначте відносну вологість повітря в кімнаті за $18\text{ }^{\circ}\text{C}$, якщо за $10\text{ }^{\circ}\text{C}$ утворюється роса.
5. Відносна вологість у кімнаті за температури $16\text{ }^{\circ}\text{C}$ становить 65% . Як зміниться відносна вологість після зниження температури повітря на 4 К , якщо парціальний тиск водяної пари залишиться таким самим?
6. Відносна вологість повітря ввечері за $16\text{ }^{\circ}\text{C}$ дорівнює 55% . Чи випаде роса, якщо вночі температура зменшиться до $8\text{ }^{\circ}\text{C}$?
7. Для осушення повітря, яке заповнює балон місткістю 10 л , до балону ввели шматок хлориду кальцію, що увібрав $0,13\text{ г}$ води. Якою була відносна вологість повітря в балоні, якщо його температура дорівнює $20\text{ }^{\circ}\text{C}$?
8. Визначте відносну вологість суміші двох об'ємів повітря: $V_1 = 2\text{ м}^3$ з відносною вологістю 30% та $V_2 = 3\text{ м}^3$ з відносною вологістю 40% . Об'єм суміші дорівнює $V = 5\text{ м}^3$. Температуру вважайте сталою.
9. У балоні місткістю $0,01\text{ м}^3$ є сухе повітря за температури $0\text{ }^{\circ}\text{C}$ й тиску $p_0 = 10^5\text{ Па}$. Чому дорівнюватиме тиск вологого повітря в балоні, якщо в нього налити $m = 3\text{ г}$ води й нагріти балон до $t_1 = 100\text{ }^{\circ}\text{C}$?
10. Людина в окулярах заходить з вулиці, де температура повітря $t_1 = 5\text{ }^{\circ}\text{C}$, у теплу кімнату, де температура повітря $t_2 = 25\text{ }^{\circ}\text{C}$. За якої максимальної вологості повітря в кімнаті окуляри людини не запотівають?
11. Узимку в кімнаті температура повітря $t_1 = 20\text{ }^{\circ}\text{C}$ за відносної вологості $\phi_1 = 30\%$, а надворі за температури $t_2 = -10\text{ }^{\circ}\text{C}$, відносна вологість повітря $\phi_2 = 90\%$. Визначте кількість водяної пари в 1 м^3 повітря в кімнаті та надворі. Яке з них містить більше вологи?

§ 34

Рідини. Властивості поверхні рідин

Явище поверхневого натягу. Найхарактернішою властивістю рідини, є те, що на межі з газом рідина утворює *вільну поверхню*. З'ясуємо, чим відрізняються дії молекулярних сил всередині рідини та на її поверхні.

На кожную молекулу рідини діють сили притягання сусідніх молекул (мал. 161). Ці сили для молекули M_1 , що містяться всередині рідини, взаємно скомпенсовані, тобто середнє значення рівнодійної сил притягання близьке до нуля. Випадкові зміни величини і напрямку цієї рівнодійної змушують молекулу здійснювати лише хаотичний рух всередині рідини.

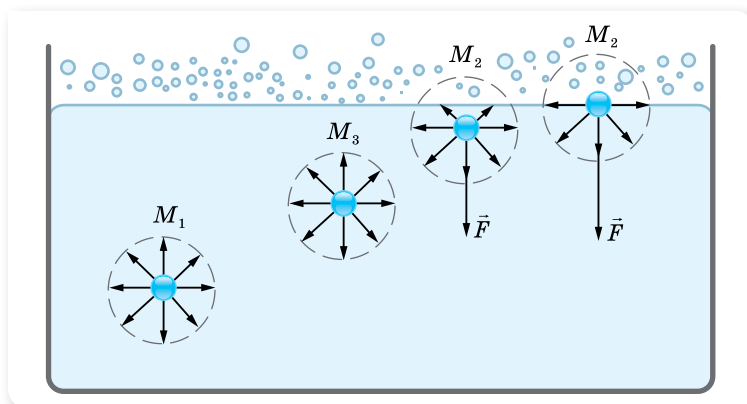

Мал. 161. Сили міжмолекулярної взаємодії молекул рідини

Рівнодійна ж сил притягання F , що діє на молекули, які містяться на поверхні рідини, відмінна від нуля, адже над поверхнею рідини її молекул значно менше, ніж усередині. Таким чином, рівнодійна сил притягання, що діють на молекули, які розміщені в поверхневому шарі товщиною, яка дорівнює радіусу міжмолекулярної взаємодії, напрямлена вниз (усередину рідини). Унаслідок цього молекули поверхневого шару чинять молекулярний тиск на рідину, стягуючи її поверхню до мінімуму. Це явище називають *явищем поверхневого натягу*. Рівнодійну сил притягання, які діють між молекулами на поверхні рідини, називають *силою поверхневого натягу* F_n .

Завдяки явищу поверхневого натягу вільна поверхня води поводить себе як пружна плівка, на ній можуть утримуватися легкі (навіть металеві) предмети й рухатися комахи-водомірки (мал. 162).



Мал. 162. Комаха-водомірка на поверхні води

Явище поверхневого натягу з позицій молекулярно-кінетичної теорії пояснюється таким чином. Оскільки молекули рідини, розміщені в її поверхневому шарі, втягуються всередину рідини, їх потенціальна енергія більша, ніж у молекул всередині рідини. До такого висновку можна дійти, врахувавши, що потенціальна енергія взаємодії молекул від'ємна (див. § 21) і що молекули в поверхневому шарі рідини взаємодіють з меншою кількістю молекул, ніж усередині. За рахунок цієї додаткової потенціальної енергії молекул поверхневого шару може бути виконана робота, пов'язана зі зменшенням вільної поверхні рідини. Або, навпаки, для того, щоб вивести молекулу M_1 (мал. 161) із середини рідини на її поверхню, треба подолати протидію

молекулярних сил, тобто виконати роботу, яка потрібна для збільшення повної енергії молекул поверхневого шару рідини. Неважко зрозуміти, що при цьому зміна повної енергії молекул поверхневого шару рідини прямо пропорційна зміні площі вільної поверхні рідини: $\Delta E \sim \Delta S$. І оскільки зміна енергії визначається роботою, $\Delta E = A$, то $A \sim \Delta S$.

Робота молекулярних сил залежить від роду рідини й умов над поверхнею рідини. Тому, переходячи до знака рівності, введемо коефіцієнт пропорційності σ , що описує ці залежності. Його називають коефіцієнтом поверхневого натягу.

Коефіцієнт поверхневого натягу, σ — це фізична величина, яка описує залежність роботи молекулярних сил під час зміни площі вільної поверхні рідини від роду рідини й зовнішніх умов і вимірюється роботою молекулярних сил, необхідною для зменшення площі вільної поверхні рідини на одиницю: $\sigma = \frac{A}{\Delta S}$.

Одиниця коефіцієнта поверхневого натягу в СІ — джоуль на метр у квадраті: $1 \frac{\text{Дж}}{\text{м}^2}$.

Цей коефіцієнт визначено для багатьох однорідних рідин і занесено до таблиць. З підвищенням температури коефіцієнт σ зменшується через збільшення середньої відстані між молекулами на поверхні рідини. За критичної температури $T_{\text{кр}}$ поверхневий натяг зникає, оскільки немає різниці між рідиною та її паром.

Коефіцієнт поверхневого натягу може бути виражений і через силу поверхневого натягу та довжину межі вільної поверхні: $\sigma = \frac{F_{\text{н}}}{l}$.

Силою поверхневого натягу називають силу, яка діє вздовж поверхні рідини перпендикулярно до лінії, що обмежує цю поверхню, і прагне скоротити площу вільної поверхні до мінімуму.

З формули $\sigma = \frac{F_{\text{н}}}{l}$ видно, що одиницею коефіцієнта поверхневого натягу може бути ньютон на метр: $1 \frac{\text{Н}}{\text{м}}$.

Вивчаючи основи механіки, ми дізналися, що будь-яка механічна система у вільному стані намагається зайняти таке положення, у якому її потенціальна енергія мінімальна. Така ж закономірність спостерігається і в молекулярній фізиці. Під дією сил поверхневого натягу поверхневий шар рідини намагається скоротити площу своєї поверхні до мінімального для даного об'єму рідини розміру. Рідина, що перебуває у вільному стані й не взаємодіє з опорою чи посудиною (наприклад, у стані невагомості) набуває форму кулі, бо куляста форма має мінімальну площу поверхні для заданого об'єму.

Поверхнево-активні речовини. На значення коефіцієнта σ також впливає наявність домішок у самій рідині. Речовини, які послаблюють поверхневий натяг рідин, називають *поверхнево-активними*. Найвідомішими поверхнево-активними речовинами для води є мило та миючі засоби. Зокрема, мило зменшує коефіцієнт поверхневого натягу води з $72 \cdot 10^{-3}$ до $45 \cdot 10^{-3} \frac{\text{Н}}{\text{м}}$. У процесі прання білизни значення σ зменшується як через нагрівання рідини, так і завдяки додаванню мийних засобів, це сприяє легшому проникненню розчину в тканину. З молекулярної точки зору вплив поверхнево-активних речовин пояснюється тим, що сили притягання між молекулами самої рідини більші за сили притягання між молекулами поверхнево-активної речовини. Тому молекули рідини, розміщені в поверхневому шарі, з більшою силою втягуються всередину рідини, ніж молекули домішок. Унаслідок цього молекули рідини переходять з поверхневого шару в глибину, а молекули поверхнево-активної речовини витісняються на поверхню.



ЗНАЮ, ВМЮ, РОЗУМІЮ

1. Які властивості має поверхневий шар рідини? Що таке сила поверхневого натягу?
2. Від чого залежить коефіцієнт поверхневого натягу? У яких одиницях вимірюється коефіцієнт поверхневого натягу в СІ?
3. Як зміниться сила поверхневого натягу води після розчинення в ній мила?



Експериментуємо

Покладіть на поверхню води сірник і доторкніться до води шматком мила з одного боку поблизу сірника. Поясніть явище, що спостерігається при цьому. Визначте силу, яка приводить сірник у рух, якщо довжина сірника 4 см.



Приклади розв'язування задач

Задача 1. Тонке алюмінієве кільце радіусом 7,8 см лежить на поверхні мильного розчину. З яким зусиллям можна відірвати кільце від розчину? Температуру розчину вважати кімнатною. Маса кільця 4 г.

Дано:

$$R = 7,8 \cdot 10^{-2} \text{ м}$$

$$m = 4 \cdot 10^{-3} \text{ кг}$$

$$\sigma = 4 \cdot 10^{-2} \frac{\text{Н}}{\text{м}}$$

$F = ?$

Розв'язання:

Сили, що діють на кільце, показано на малюнку 163.

Оскільки кільце дотикається до мильного розчину і із зовнішнього, і з внутрішнього боку, то сила поверхневого натягу $F_{\text{п.н}} = 2\sigma l$, де $l = 2\pi R$.

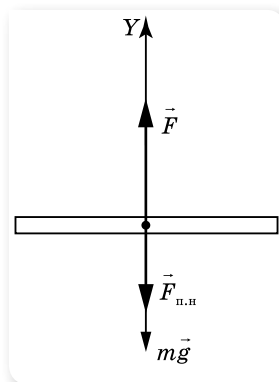

Мал. 163. Сили, що діють на кільце

Сила, яку необхідно прикласти, щоб відірвати кільце, дорівнює $F = mg + 2\sigma l = mg + 4\pi\sigma R$.

Після підстановки даних отримуємо: $F = 0,11 \text{ Н}$.

Відповідь: 0,11 Н.

Задача 2. Яку роботу необхідно виконати, щоб розділити сферичну краплину радіусом R на дві однакові краплини?

Дано:

R

σ

A —?

Розв'язання:

Для розділення краплини необхідно виконати роботу для збільшення площі поверхні ΔS , оскільки площа поверхні великої краплини S менша, ніж сума площ отриманих краплин $2S_0$; $A = \sigma\Delta S = \sigma(2S_0 - S) = \sigma(2 \cdot 4\pi \cdot r^2 - 4\pi R^2)$, де r — радіус маленьких краплин.

Об'єм великої краплини дорівнює сумі об'ємів маленьких краплин: $\frac{4}{3}\pi R^3 = \frac{4}{3}\pi r^3 + \frac{4}{3}\pi r^3 = \frac{8}{3}\pi r^3$. Звідси виразимо радіус маленьких

краплин: $r = \frac{R}{\sqrt[3]{2}}$, тоді $A = \sigma 4\pi R^2 \left(\frac{2}{\sqrt[3]{4}} - 1 \right)$.

Відповідь: $4\sigma\pi R^2 \left(\frac{2}{\sqrt[3]{4}} - 1 \right)$.

ВПРАВА 30

1. Яку роботу треба виконати, щоб надути мильну бульбашку радіусом 4 см? Коефіцієнт поверхневого натягу мильного розчину дорівнює $40 \frac{\text{мН}}{\text{м}}$.
2. З крапельниці накапали однакові маси води, спочатку холодної за температури 8°C , а потім гарячої — за температури 80°C . Як і в скільки разів змінився коефіцієнт поверхневого натягу води, якщо в першому випадку утворилося 40, а в другому — 48 крапель? Вважайте, що густина холодної та гарячої води однакова.
3. Кільце, внутрішній діаметр якого 25 мм, а зовнішній — 26 мм, підвішене горизонтально до пружини й дотикається до поверхні рідини. Жорсткість пружини — $9,8 \cdot 10^{-7} \frac{\text{Н}}{\text{м}}$. Під час опускання поверхні рідини, кільце відривається від неї в момент, коли видовження пружини становить 5,3 мм. Визначте поверхневий натяг рідини.
4. Дві мильні бульбашки радіусами 2 та 3 см зливаються в одну. Визначте енергію, що виділяється в цьому процесі, якщо коефіцієнт поверхневого натягу — $0,045 \frac{\text{Н}}{\text{м}}$.
5. Крапля ртуті масою $m = 1 \text{ г}$ розбивається на $n = 100$ однакових крапель. Визначте, наскільки зростає при цьому енергія поверхневого шару ртуті. Коефіцієнт поверхневого натягу ртуті $\sigma = 0,5 \frac{\text{Н}}{\text{м}}$, густина ртуті — $\rho = 13,6 \cdot 10^3 \frac{\text{кг}}{\text{м}^3}$.

§ 35 Змочування. Капілярні явища

Змочування. Крайовий кут. Розглянемо явища, що виникають на межі дотику поверхонь рідини і твердого тіла. У повсякденному житті можна спостерігати, що крапля води може розпливатись (наприклад, по чистій поверхні скла (мал. 164, а)), але може і не розпливатись і мати при цьому форму майже правильної кулі (наприклад, краплі роси) (мал. 164, б). У першому випадку кажуть, що вода змочує поверхню, у другому — не змочує.

Як саме поводитиме себе рідина на поверхні твердого тіла, залежить від сил взаємодії молекул рідини з молекулами твердого тіла. Якщо взаємодія молекул рідини між собою менша, ніж їх взаємодія з молекулами контактного твердого тіла, то маємо випадок **змочування**, а коли ця взаємодія більша, — **незмочування**. Характеристикою явища змочування є крайовий кут θ (мал. 165).



Мал. 164. Явище змочування (а); незмочування (б)

Крайовий кут (кут змочування) θ — це кут, утворений площею поверхнею твердого тіла та площиною, дотичною до поверхні рідини, яка межує з твердим тілом.

Значення косинуса крайового кута ($\cos \theta$) визначає ступінь змочування: для змочувальних рідин $\cos \theta$ додатний, для незмочувальних — від'ємний, а для ідеально змочуваних поверхонь $\cos \theta = 1$.

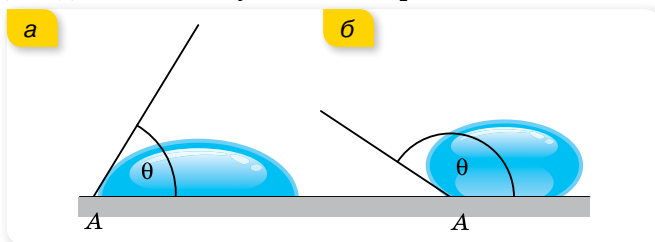

Мал. 165. Крайовий кут: а — гострий для змочувальних рідин; б — тупий для незмочувальних

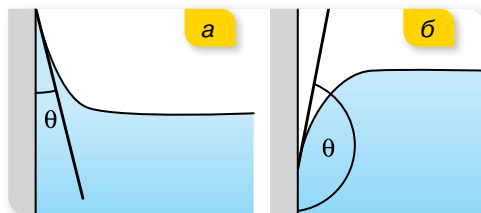

Мал. 166. Підняття змочувальної рідини (а) й опускання незмочувальної (б)

твердої поверхні, це приводить до підняття змочувальної рідини або опускання незмочувальної біля країв посудини (мал. 166).

Особливо чітко це явище спостерігається у вузьких трубках (капілярах), де викривляється вся вільна поверхня. Явища підняття (опускання) рідини в капілярах називаються *капілярними*.

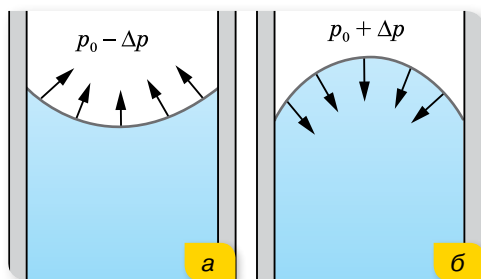

Мал. 167. Кривизна меніска зумовлює появу додаткового тиску $\pm\Delta p$ (знак «+» — для опуклого меніска, знак «-» — для увігнутого)

вий тиск Δp , який для змочування (увігнутий меніск) напрямлений від рідини (мал. 167, а), а для незмочування (опуклий меніск) — усередину рідини (мал. 167, б). Величину цього тиску визначив французький учений П'єр Симон де Лаплас, тому його часто називають *лапласівським тиском*.

Якщо поверхня сферична, то додатковий тиск визначається за формулою: $\Delta p = \frac{2\sigma}{R}$.

Для тонкостінної порожньої сфери (бульбашки), що має дві поверхні — зовнішню і внутрішню, лапласівський тиск дорівнює $\Delta p = 2 \frac{2\sigma}{R} = \frac{4\sigma}{R}$.

Якщо в змочувальну рідину опустити капіляр, рідина втягнеться в нього і її рівень розміститься на висоті h над рівнем рідини поза капіляром (мал. 168, а).

Це пояснюється тим, що лапласівський тиск Δp в капілярі напрямлений угору, і рідина втягується доти, поки цей тиск не зрівноважиться гідростатичним тиском стовпа рідини ρgh . Установимо, як можна визначити висоту підняття рівня рідини в капілярі.

Явище змочування відіграє важливу роль у побуті й техніці. Якби вода не змочувала тіло людини, то марним було б купання. Добре змочування потрібне під час фарбування і прання, паяння, збагачення руд цінних порід і в інших технічних процесах.

Оскільки крайовий кут утворюється і за вертикального положення

Формула Лапласа для капілярного тиску. Змочувальна рідина у капілярі піднімається по стінці, утворюється увігнута поверхня рідини (увігнутий меніск) (мал. 167, а). Незмочувальна рідина опускається в капілярі, утворюючи опуклий меніск (мал. 167, б). Оскільки площа поверхні меніска більша, ніж площа внутрішнього перерізу капіляра, то молекулярні сили прагнуть випрямити викривлену поверхню рідини, і цим створюється додатковий

Рівновага встановлюється за умови $\Delta p = \rho gh$, або для сферичного меніска $\frac{2\sigma}{R} = \rho gh$.

Для випадку змочування радіус сферичної поверхні R (меніска) дорівнює внутрішньому радіусу капіляра r (мал. 169). Тоді $\frac{2\sigma}{r} = \rho gh$, звідки

$$h = \frac{2\sigma}{\rho gr}.$$

Для неповного змочування ($\theta \neq 0$) радіус меніска $R = \frac{r}{\cos \theta}$, тоді $h = \frac{2\sigma}{\rho gr} \cos \theta$.

Якщо рідина не змочує капіляр, то в цьому разі рівень рідини в ньому буде нижчим від рівня рідини в посудині (мал. 168, б). Глибина опускання рівня рідини визначається тими самими формулами.

Капілярні явища мають велике значення в природі й техніці. Завдяки цим явищам відбувається проникнення вологи з ґрунту в стебла й листя рослин. Саме в капілярах відбуваються основні процеси, пов'язані з диханням і живленням організмів. У тілі кожної людини приблизно $160 \cdot 10^9$ капілярів, загальна довжина яких сягає 60 – 80 тис. км.

У будівництві враховують можливість підняття вологи по капілярних порах будівельних матеріалів. Для захисту фундаменту і стін від дії ґрунтових вод і вологи застосовують гідроізоляційні матеріали — толь, смоли тощо.

Завдяки капілярному підняттю вдається фарбувати тканини. Часто капілярні явища використовують і в побуті. Висушувальна дія рушників, серветок, гігроскопічної вати, марлі, промокального паперу ґрунтується на капілярних явищах.

Осмотичний тиск. Якщо розчин (наприклад, цукру у воді) і розчинник (воду) розділити перетинкою, яка пропускає молекули води й не пропускає молекули цукру, то концентрація розчину вирівнюватиметься тільки внаслідок переміщення молекул води (мал. 170). Молекули води можуть рухатись із розчину в розчинник і в зворотному напрямку — з води в розчин. З більшою швидкістю відбувається дифузія в розчин, де концентрація води є меншою. Унаслідок цього об'єм розчину поступово зростає, а концентрація цукру в ньому зменшується. Сила, яка обумовлює

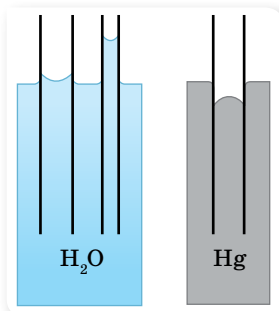

а

б

Мал. 168.
а — підняття змочувальної і б — опускання незмочувальної рідини в капілярі

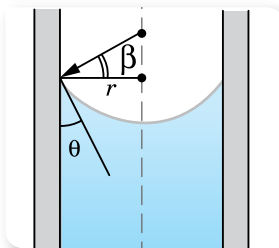

Мал. 169. Зв'язок між радіусом меніска, радіусом капіляра та крайовим кутом

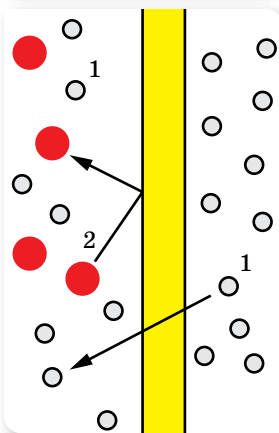

Мал. 170. Осмос

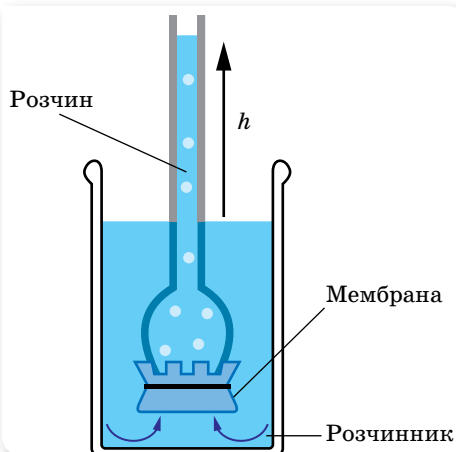

Мал. 171. До визначення осмотичного тиску

го значення, осмос припиниться, встановиться рівновага. Тиск стовпа й виражає величину осмотичного тиску.

Осмотичний тиск крові, лімфи і тканинної рідини має велике значення в регуляції обміну води між кров'ю і тканинами. Зміна осмотичного тиску рідини, що оточує клітини, веде до порушень водного обміну в них.



ЗНАЮ, ВМЮ, РОЗЦМЮ

1. Розкрийте фізичну сутність явищ змочування та незмочування.
2. Чому плями жиру на одязі не вдається змити водою?
3. Поясніть, у якому випадку рідина в капілярі піднімається, а в якому — опускається.
4. Виведіть формулу, за якою визначають висоту підняття чи опускання рідини в капілярі.
5. Наведіть приклади врахування й використання капілярних явищ у повсякденному житті.



Експериментуємо

Дві повітряні кульки, надуті до різного розміру, надіті на трубку з краном (мал. 172). Чи будуть змінюватися розміри кульок, якщо відкрити кран? А якщо будуть змінюватися, то як саме?

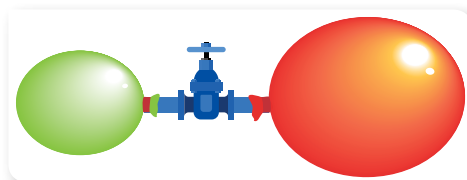

Мал. 172

ВПРАВА 31

- У капілярній трубці, радіус якої 0,5 мм, рідина піднялася на висоту 11 мм. Визначте густину цієї рідини, якщо її коефіцієнт поверхневого натягу становить $0,022 \frac{\text{Н}}{\text{м}}$.
- Ртутний барометр має діаметр трубки 3 мм. Яку поправку в показання барометра треба внести, якщо врахувати капілярне опускання ртуті?
- У двох капілярних трубках різного діаметра, занурених у воду, встановилася різниця рівнів 2,6 см. Коли ці самі трубки занурили в спирт, то різниця рівнів становила 1 см. Знаючи коефіцієнт поверхневого натягу води, визначте коефіцієнт поверхневого натягу спирту.
- Вода піднімається в капілярній трубці на висоту 62 мм, а сірководень — на 21 мм. Визначте коефіцієнт поверхневого натягу сірководню, якщо його густина $1260 \frac{\text{кг}}{\text{м}^3}$.
Визначте також діаметр капілярної трубки.
- У рідину, що добре змочує скло, вертикально опущені дві скляні трубки: перша діаметром 1 мм, друга діаметром 1,55 мм. Рідина піднялась у першій трубці вище, ніж у другій, на 5 мм. Визначте коефіцієнт поверхневого натягу рідини, якщо її густина $800 \frac{\text{кг}}{\text{м}^3}$.
- У посудину з рідиною опущено капіляр, внутрішній радіус якого 2 мм. Визначте коефіцієнт поверхневого натягу рідини, якщо маса рідини, що піднялась у капіляр, — 0,09 г.
- При плавленні вертикально підвішеної свинцевої дротини діаметром $d = 1$ мм утворилось $n = 20$ крапель свинцю. Наскільки покоротшала дротина? Коефіцієнт поверхневого натягу рідкого свинцю $\sigma = 0,47 \frac{\text{Н}}{\text{м}}$, густина свинцю $\rho = 11,3 \cdot 10^3 \frac{\text{кг}}{\text{м}^3}$.
- Яким має бути внутрішній діаметр капіляра, щоб у разі повного змочування вода в ньому піднімалась на 2 см? Задачу розв'яжіть для випадків, коли капіляр перебуває: а) на Землі; б) на Місяці.
- Відкриту з обох кінців капілярну трубку радіусом 1 мм наповнено водою і встановлено вертикально. Якої висоти стовпчик води утримується в капілярі? Товщину стінок капіляра вважайте дуже малою.
- Змочуваний водою кубик масою 20 г плаває на поверхні води. Ребро кубика має довжину 3 см. На якій відстані від поверхні води міститься нижня грань кубика? Коефіцієнт поверхневого натягу води — $0,073 \frac{\text{Н}}{\text{м}}$.
- Який радіус поперечного перерізу повинен мати алюмінієвий дріт, щоб його шматок завдовжки 2 см, натертий парафіном, міг перебувати у воді у вертикальному положенні, занурившись рівно наполовину?

§ 36 Кристали й аморфні тверді тіла

Будова і властивості кристалічних тіл. Анізотропність. Твердими називають такі тіла, які зберігають власний об'єм і форму. Причиною такої стійкості є характер руху і взаємодії молекул: вони можуть лише коливатися навколо положення рівноваги, перейти в інше положення рівноваги молекула не може. Енергія й амплітуда коливань молекул тим більша, що вищою є температура тіла.

За впорядкованістю самих положень рівноваги тверді тіла поділяють на *кристалічні* й *аморфні* (мал. 173).

Кристали — це тверді тіла, у яких атоми або молекули розміщені впорядковано й утворюють періодично повторювану внутрішню структуру.

Періодична повторюваність структури зберігається в усіх напрямках у межах усього кристала. Говорять, що кристал має *далекий порядок* у розташуванні молекул. Можна виділити маленький об'єм (елементарну комірку), повторенням якої можна побудувати весь кристал, як будинок із цеглин. Іноді весь шматок твердої речовини являє собою один кристал. Такими є, наприклад, окремий шматочок цукру в цукровому піску, шматочок солі, гірського кришталю тощо. Такі кристалічні тіла називають *монокристалами*.

Елементарна комірка може мати форму куба, паралелепіпеда, призми тощо (мал. 174).



Мал. 173. а — кристал;
б — аморфне тіло

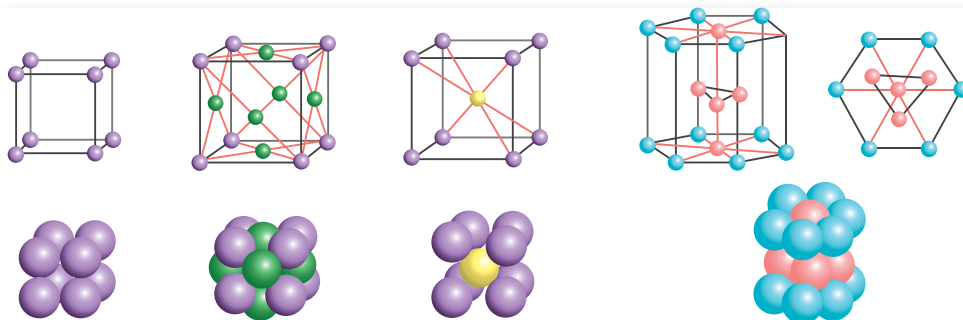

Мал. 174. Типи кристалічних ґраток

З такою будовою кристалічних тіл пов'язана **анізотропія** їхніх властивостей, тобто *неоднаковість фізичних властивостей у різних напрямках*.

Анізотропію виявляють механічні, теплові, електромагнітні й оптичні властивості кристалів, якщо за упорядкованого розміщення атомів, молекул або йонів сили взаємодії між ними й міжатомні відстані є неоднаковими в різних напрямках.

Утворення та використання кристалів. Кристали утворюються в природних умовах і штучно. За припущеннями вчених у природних умовах багато кристалів утворилося внаслідок охолодження рідкої речовини земної кори — магми, що є розплавом різних речовин. Багато мінералів виникли з перенасичених водних розчинів. Першим серед них необхідно назвати кам'яну сіль NaCl. Товщина пластів кам'яної солі, що утворилися під час випаровування води солоних озер, досягає в деяких родовищах кількох сотень метрів.

Штучні кристали можна виростити з розплаву шляхом кристалізації, з розчину та газу. Останнім часом швидкими темпами розвивається технологія вирощування монокристалів усіма відомими способами на космічних орбітальних станціях. Невагомість і космічний вакуум дають змогу вирощувати монокристали небачених раніше розмірів і хімічної чистоти.

Монокристали знайшли широке застосування в сучасній фізиці й техніці. Усі напівпровідникові прилади (діоди, транзистори) є кристалами зі спеціально введеними домішками. Виникла нова галузь електроніки — молекулярна електроніка. Монокристали є основною деталлю таких сучасних приладів, як квантові підсилювачі та генератори (мазери й лазери).

Будова та властивості аморфних тіл.

Ізотропність. Аморфні тіла за своєю будовою нагадують дуже густі рідини. В аморфних тілах існує лише *ближній порядок* у розташуванні частинок речовини (мал. 175). Прикладами аморфних тіл є шматки затверділої смоли, янтар, вироби зі скла.

Аморфні тіла, не маючи далекого порядку в структурі, значно відрізняються від кристалічних тіл своїми властивостями. Аморфні тіла **ізотропні**, тобто їх фізичні властивості однакові в усіх напрямках. Так, вони не мають певної температури плавлення й питомої теплоти плавлення, — з підвищенням температури вони поступово перетворюються на рідину. Аморфні тіла **пластичні**, тобто вони не відновлюють форму після припинення дії деформуючої сили.

Аморфний стан нестійкий: через деякий час аморфна речовина переходить у кристалічний стан. Але часто цей час буває дуже тривалим (роки й десятиліття). До таких речовин належить скло. Будучи спочатку прозорим, протягом багатьох років воно мутніє: у ньому утворюються дрібні кристалики силікатів.

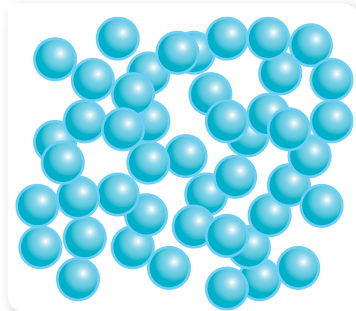

Мал. 175. Схема розташування молекул в аморфному тілі

Плавлення кристалів та аморфних тіл. Значна відмінність кристалічних тіл від аморфних виявляється в процесах плавлення і тверднення. Досліди показують, що кристалічні тіла плавляться і тверднуть за певної для кожної речовини температури, яку називають *температурою плавлення*. Під час нагрівання кристалічного тіла інтенсивність коливального руху молекул у кристалі підвищується, а з досягненням температури плавлення коливання стають такими інтенсивними, що молекули (атоми) вже не можуть утриматися у вузлах ґратки, остання руйнується — відбувається плавлення. Для кожного кристалічного тіла температура плавлення своя.

Графік залежності температури T кристалічного й аморфного тіл від наданої кількості теплоти зображено на малюнку 176. Ділянка AB графіка відповідає твердому стану кристалічної речовини й показує, що під час нагрівання температура кристалічного тіла змінюється.

Точка B відповідає температурі плавлення $T_{пл}$, з досягненням якої під час нагрівання кристалічне тіло плавиться. Ділянка BC графіка відповідає процесу плавлення кристалічного тіла, під час якого воно існує частково в рідкому, частково у твердому стані. Температура кристалічного тіла при цьому не змінюється. Уся кількість теплоти витрачається тільки на збільшення потенціальної енергії молекул тіла, а їхня кінетична енергія не змінюється. Тому не змінюється і температура.

Збільшення потенціальної енергії молекул приводить до руйнування кристалічної ґратки тіла, тобто до зміни агрегатного стану речовини. Точка C відповідає повному переходу кристалічного тіла в рідину під час плавлення. Ділянка CD графіка відповідає рідкому стану речовини й показує, що під час нагрівання температура рідини змінюється.

Аморфні тіла не мають певної температури плавлення або тверднення. У процесі плавлення (або тверднення) температура аморфних тіл безперервно змінюється (мал. 176).

Рідкі кристали. Наприкінці XIX ст. були відкриті речовини, внутрішня структура яких у рідкому стані мала властивості, характерні як для рідин (велика текучість, здатність перебувати в краплеподібному стані, злиття краплин при зіткненні), так і для твердих тіл (анізотропія). Такий стан речовин було названо мезоморфним, що означає — стан із проміжною структурою, а самі речовини пізніше почали називати рідкими кристалами. Рідкі кристали довгий час не застосовувалися в техніці. Починаючи із середини 60-х років інтерес до рідких кристалів небувало зріс у зв'язку з успішним використанням їх в оптико- й мікроелектроніці, у різних індикаторних пристроях і т. д. За останні десятиліття було створено основи

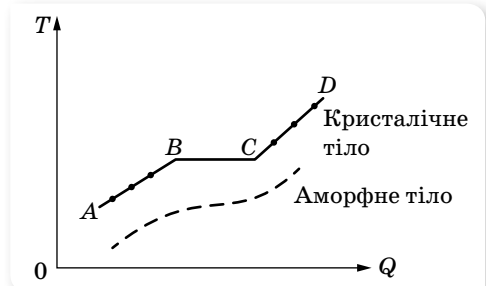

Мал. 176. Графік залежності температури T кристалічного й аморфного тіл від наданої кількості теплоти Q

фізики рідких кристалів, одержано нові типи рідких кристалів, вивчено їхні властивості, які все ширше застосовуються в науці та техніці.

Молекули рідких кристалів мають витягнуту паличкоподібну форму. Саме така форма й визначає їх взаємне розташування всередині речовини — вони розташовані пліч-о-пліч одна до одної в певному порядку (мал. 177). Тому вони можуть рухатися лише вздовж своєї осі, повертатися на певний кут, але при цьому не можуть змінити напрямок свого розташування (на відміну від молекул рідини, які можуть рухатися в усіх напрямках). Нині загальноприйнятою є класифікація рідких кристалів на три основні стани: нематичний, смектичний і холестеричний.

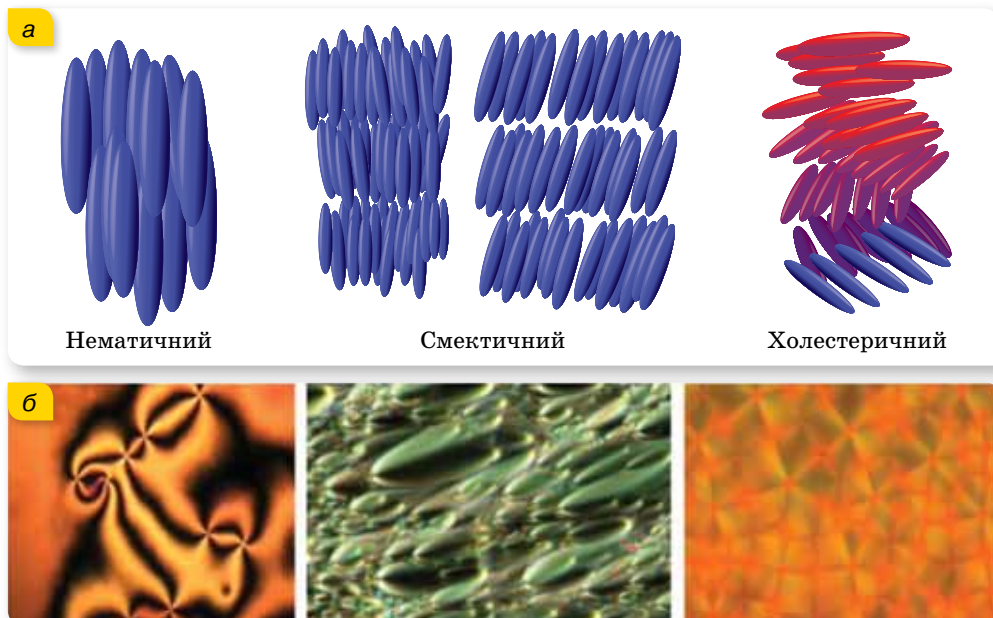

Мал. 177. Рідкі кристали: а — схематичне зображення розташування молекул; б — фото рідких кристалів

Ефективно використовуються рідкі кристали в медицині. Вони дуже чутливі до змін температури (десяті долі градуса) і при цьому змінюють своє забарвлення. Тому рідкі кристали дають змогу одержати картину розподілу температур на тілі людини, а отже, локалізувати запалення. Як системи відображення інформації рідкі кристали використовуються в наручних годинниках, вимірювальних приладах автомобілів. За допомогою рідких кристалів виявляють пари шкідливих хімічних сполук і небезпечні для здоров'я людини випромінювання.



ЗНАЮ, ВМІЮ, РОЗУМІЮ

1. Чим відрізняються кристалічні тіла від аморфних? Як візуально можна відрізнити кристал від аморфного тіла?
2. Що таке анізотропія? Ізотропність?

3. Якщо тілу властива анізотропія, то чи означає це, що воно обов'язково кристалічне?
4. У чому полягає відмінність у процесах плавлення кристалічних та аморфних тіл?
5. Чим обумовлено широке використання рідких кристалів?

§ 37

Механічні й теплові властивості твердих тіл

Механічна напруга. Механічні властивості матеріалів — це здатність матеріалів протистояти деформуванню та руйнуванню, пружно й пластично деформуватися під дією зовнішніх механічних сил.

Фізичною величиною, що характеризує дію внутрішніх сил, які виникають у деформованому тілі, є **механічна напруга** σ . Механічна напруга дорівнює відношенню модуля сили пружності $F_{\text{пр}}$ до площі S поперечного перерізу тіла:

$$\sigma = \frac{F_{\text{пр}}}{S}.$$

Вимірюється σ в ньютонках на метр у квадраті, або паскалях: $1 \frac{\text{Н}}{\text{м}^2} = 1 \text{ Па}$.

Величина, яка характеризує здатність матеріалів протидіяти деформації одностороннього розтягу (стиску), називається **модулем Юнга (модулем пружності)**.

Модуль Юнга, E дорівнює відношенню механічної напруги σ до відносного видовження ε , спричиненого цією напругою в напрямку її дії:

$$E = \frac{\sigma}{|\varepsilon|}.$$

Тут *відносне видовження* $|\varepsilon| = \frac{|\Delta l|}{l_0} = \frac{|l - l_0|}{l_0}$, де l_0 — початкова довжина стержня, l — довжина деформованого стержня.

Діаграма розтягу. На малюнку 178 показано залежність механічної напруги від відносного видовження під час розтягування.

Ділянка OA відповідає пружній деформації — тіло повністю відновлює свої розміри після зняття зовнішнього навантаження. $\sigma_{\text{проп}}$ — межа пропорційності — максимальне значення механічної напруги, для якого виконується закон Гука.

Для *деформації розтягу закон Гука* можна сформулювати так: у межах пропорційності механічна напруга σ прямо пропорційна відносному видовженню ε : $\sigma = E|\varepsilon|$.

На ділянці AB закон Гука не виконується, але деформація ще залишається пружною. Максимальна напруга, за якої ще не виникає помітна залишкова деформація, називається *межею пружності* $\sigma_{\text{пр}}$.

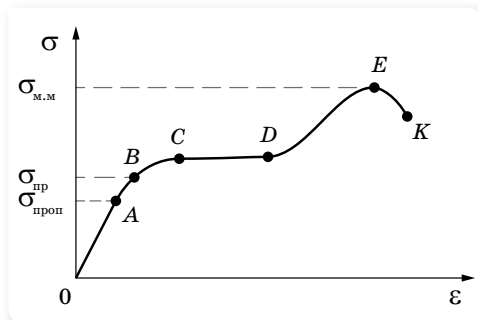

Мал. 178. Діаграма розтягання

Якщо продовжувати розтягувати тіло, то в ньому виникає *залишкова деформація* (ділянка BC) — деформація, у результаті якої тіло залишається деформованим після припинення дії зовнішньої сили. Таку деформацію ще називають *пластичною*.

Подальше видовження тіла відбувається майже без збільшення напруги в ньому, тому кажуть, що «матеріал тече». Ділянка CD — текучість матеріалу.

Зі збільшенням деформації крива напруг починає трохи підніматися й досягає максимуму в точці E . Потім напруга швидко спадає, і тіло руйнується (точка K). Отже, розрив настає після того, як напруга досягне максимального значення $\sigma_{\text{м.м}}$, що називається *межею міцності*.

Дослідження поведінки тіла під зовнішніми механічними навантаженнями і їх діаграми розтягу досить важливі у практичному використанні матеріалів для різних цілей.

Модуль Юнга. Встановимо зв'язок між величинами, що входять до закону Гука, записаного у вигляді $F_{\text{пр}} = k|x|$ та $\sigma = E|\epsilon|$.

Прирівняємо $\sigma = \frac{F_{\text{пр}}}{S}$ та $\sigma = E \left| \frac{\Delta l}{l_0} \right|$. Отримуємо: $\frac{F_{\text{пр}}}{S} = E \left| \frac{\Delta l}{l_0} \right|$, або

$$F_{\text{пр}} = \frac{ES}{l_0} |\Delta l|.$$

Ураховуючи, що $|x| = |\Delta l|$, легко бачити, що $k = \frac{ES}{l_0}$.

Модуль Юнга E , на відмінну від жорсткості тіла, не залежить від розмірів тіла, і його значення наведено в таблицях. Для сталі модуль Юнга приблизно дорівнює $2,1 \cdot 10^{11} \frac{\text{Н}}{\text{м}^2}$. Чому приблизно? Та тому, що марок сталей дуже багато. Відповідно і модуль Юнга пружинної сталі більший за модуль Юнга сталі, з якої штампують цвяхи.

Свинець — м'який метал, але і він має пружність, а його модуль Юнга в 15 разів менший, ніж модуль Юнга сталі. Усі інші метали мають модуль Юнга більший, ніж у свинцю, але менший, ніж у сталі.

Іншою важливою характеристикою конструкційного матеріалу є межа міцності. Межа міцності в різних матеріалів також сильно відрізняється. У сталі межа міцності найбільша. Тому сталь — основний конструкційний матеріал. Під час проектування будь-яких конструкцій (мал. 179) ураховується межа міцності, і можливі напруги мають бути в кілька разів (зазвичай у 10 разів) меншими від межі міцності. Існує спеціальний розділ у прикладній науці — опір матеріалів. Його вивчають у всіх технічних вузах, що готують фахівців з конструювання та експлуатації машин і механізмів.



Мал. 179. Конструкції

Цікаво відзначити, що сталевий дріт, підвішений за один кінець, розтягується під дією власної ваги. Обрив від власної ваги відбудеться, якщо довжина сталевого дроту перевищуватиме 4,2 км. Дріт зі свинцю обірветься під дією власної ваги при довжині всього в 120 м. Усі машини та механічні конструкції — вежі, мости, арокні конструкції — розраховуються так, щоб напруги в жодному місці конструкції не перевищували межі пружності.

Теплове розширення твердих тіл. Як відомо, під час нагрівання збільшується швидкість теплового руху молекул і їхня середня кінетична енергія. Це приводить до збільшення середньої відстані між молекулами. Отже, речовини, нагріваючись, розширюються. Ступінь теплового розширення тіла залежить від речовини, з якої його виготовлено. Таким чином тіла, виготовлені з різних речовин, під час нагрівання на $1\text{ }^{\circ}\text{C}$ розширюються не однаково. Існують фізичні величини, які характеризують

об'ємне та лінійне розширення тіл. Так, якщо за початкової температури t_0 об'єм тіла — V_0 , то внаслідок нагрівання до температури t об'єм тіла збільшується до V . Тобто зі зміною температури на $\Delta t = t - t_0$ об'єм тіла змінюється на $\Delta V = V - V_0$. Відношення ΔV тіла до його початкового об'єму V_0 прямо пропорційне зміні температури Δt : $\frac{\Delta V}{V_0} \sim \Delta t$. Щоб пропорційний вираз став рівністю, потрібно ввести коефіцієнт пропорційності b , який називається коефіцієнтом об'ємного розширення: $\frac{\Delta V}{V_0} = b\Delta t$.

Коефіцієнт об'ємного розширення b показує зміну об'єму тіла внаслідок зміни його температури на 1°C , за умови, що початковий об'єм тіла становив 1 м^3 .

Аналогічні міркування застосовують щодо лінійного розширення тіл, яке притаманне лише твердим тілам й означає зміну довжини тіла: $\frac{\Delta l}{l_0} = \alpha\Delta t$, де α — коефіцієнт лінійного розширення.

Коефіцієнт лінійного розширення α показує зміну довжини тіла внаслідок зміни його температури на 1°C , за умови, що початкова довжина тіла становила 1 м .

Коефіцієнти об'ємного та лінійного розширення вимірюються в однакових одиницях $1\frac{1}{^\circ\text{C}}$. Для аморфних тіл і кристалів кубічної форми справджується рівність $b = 3\alpha$.

Наприклад, коефіцієнт лінійного розширення сталі становить $0,000012\frac{1}{^\circ\text{C}}$. Це означає, що нагрівання сталю стержня завдовжки 1 м на 1°C спричинить його видовження на $0,000012\text{ м}$. Тобто внаслідок такого нагрівання довжина стержня стане $1,000012\text{ м}$. На перший погляд здається, що таке незначне видовження особливо ні на що не впливає. Однак, якщо в інженерній та будівельній справах не враховувати теплового розширення, то будівлі, мости, лінії електропередач, колії залізниці зазнають руйнування (мал. 180).



Мал. 180. Теплове розширення конструкцій



ЗНАЮ, ВМІЮ, РОЗУМІЮ

1. Як досліджують матеріал на розтяг? Як оцінюють значення навантаження та деформації зразка під час дослідження на розтяг?
2. З якою метою використовують діаграму розтягу матеріалу?
3. У чому відмінність крихких матеріалів від пластичних?
4. Чому розрахунок на міцність проводять за допустимими напруженнями, а не за межею міцності?
5. Від чого, окрім температури, залежить зміна розмірів тіл під час їхнього нагрівання або охолодження?



Приклади розв'язування задач

Задача 1. Довжина сталевого дроту площею поперечного перерізу 3 мм^2 під дією сили $4 \cdot 10^4 \text{ Н}$ становить 2 м . Визначте абсолютне видовження дроту при збільшенні сили розтягування на 10^4 Н .

Дано:

$$S = 3 \cdot 10^{-6} \text{ м}^2$$

$$l_1 = 2 \text{ м}$$

$$F = 4 \cdot 10^4 \text{ Н}$$

$$\Delta F = 10^4 \text{ Н}$$

$$\Delta l_2 = ?$$

Розв'язання:

Модуль Юнга для сталі визначаємо за таблицею (див. форзац), $E = 2 \cdot 10^{11} \text{ Па}$.

Визначимо початкову довжину дроту l_0 .

Прирівнюючи праві частини формул: $\sigma = \frac{F}{S}$,

$$\sigma = E \frac{l_1 - l_0}{l_0}, \text{ визначаємо } l_0 = \frac{SEl_1}{F + SE}.$$

Для більшої розтягуючої сили $\frac{F + \Delta F}{S} = E \frac{\Delta l_2}{l_0}$, звідки $\Delta l_2 = \frac{(F + \Delta F)l_0}{SE}$.

Підставляючи вираз для l_0 , отримуємо: $\Delta l_2 = \frac{(F + \Delta F)l_1}{F + SE}$.

$$\text{Обчислення: } \Delta l_2 = \frac{(4 \cdot 10^4 \text{ Н} + 10^4 \text{ Н}) \cdot 2 \text{ м}}{4 \cdot 10^4 \text{ Н} + 3 \cdot 10^{-6} \text{ м}^2 \cdot 2 \cdot 10^{11} \text{ Па}} \approx 0,16 \text{ м}.$$

Відповідь: $\approx 0,16 \text{ м}$.

Задача 2. На скільки збільшиться об'єм цільного залізного куба, якщо надати йому $296,4 \text{ кДж}$ енергії у вигляді теплоти?

Дано:

$$\Delta Q = 296,4 \text{ Дж}$$

$$c = 460 \frac{\text{Дж}}{\text{кг} \cdot \text{К}}$$

$$\rho = 7800 \frac{\text{кг}}{\text{м}^3}$$

$$\alpha = 12 \cdot 10^{-6} \text{ К}^{-1}$$

$$\Delta V = ?$$

Розв'язання:

Зміну об'єму залізного куба визначаємо з формули: $\Delta V = V_0 b \Delta T$.

Зміну температури ΔT визначаємо з формули для кількості теплоти, яку отримало тіло:

$$\Delta Q = ct \Delta T = c\rho V_0 \Delta T, \text{ звідки } \Delta T = \frac{\Delta Q}{c\rho V_0}.$$

Підставляючи одержане значення ΔT у вираз для ΔV і враховуючи,

$$\text{що } b \approx 3\alpha, \text{ маємо: } \Delta V = \frac{b}{c\rho} \Delta Q = \frac{3\alpha}{c\rho} \Delta Q.$$

Підставляючи числові значення, знаходимо:

$$\Delta V = \frac{3 \cdot 12 \cdot 10^{-6} \text{ К}^{-1} \cdot 2,96 \cdot 10^5 \text{ Дж}}{460 \frac{\text{Дж}}{\text{кг} \cdot \text{К}} \cdot 7800 \frac{\text{кг}}{\text{м}^3}} \approx 3 \cdot 10^{-6} \text{ м}^3.$$

Відповідь: $3 \cdot 10^{-6} \text{ м}^3$.

ВПРАВА 32

1. Два дроти, діаметри яких відрізняються в три рази, розтягують однаковими силами. Порівняйте напруги, які виникають у дротах.
2. Балка завдовжки 5 м та площею поперечного перерізу 100 см^2 під дією сил по 10 кН , прикладених до її кінців, стиснулася на 1 см. Визначте відносне стискання та механічну напругу в балці.
3. Визначте напругу, яка виникає в сталевому тросі, відносне видовження якого дорівнює 0,001.
4. У скільки разів абсолютне видовження мідного дроту більше, ніж сталевого (такої самої довжини й такого самого поперечного перерізу), коли на них діють однакові розтягуючі сили?
5. Які сили треба прикласти до кінців сталевого дроту завдовжки 4 м з поперечним перерізом $0,5 \text{ мм}^2$, щоб видовжити його на 2 мм?
6. У скільки разів відносне видовження риболовної жилки діаметром 0,2 мм більше, ніж жилки діаметром 0,4 мм, якщо до їх кінців прикласти однакову силу?
7. До дроту було причеплено вантаж. Потім дріт зігнули навпіл і причепили той самий вантаж. Порівняйте абсолютне та відносне видовження дроту в обох випадках.
8. Довжина газопроводу Новопсков — Ужгород становить близько 1500 км. На скільки довшим став би газопровід за сезонних змін температури повітря від -30 до $+30 \text{ }^\circ\text{C}$, за умови, що сталеві труби газопроводу прокладені не в ґрунті, а в повітрі?
9. Залізнична цистерна вміщує 90 м^3 бензину. Якою буде різниця в об'ємі бензину, якщо його залили в Одесі за температури $10 \text{ }^\circ\text{C}$, а розвантажили в Рівному за температури $0 \text{ }^\circ\text{C}$?
10. На скільки $^\circ\text{C}$ потрібно нагріти воду в чайнику, щоб її об'єм збільшився з 1 л до 1,02 л?
11. Годинник з металевим маятником поспішає на 8 с за добу за температури $3 \text{ }^\circ\text{C}$ і відстає на 7 с протягом доби за температури $23 \text{ }^\circ\text{C}$. Визначте середній коефіцієнт лінійного теплового розширення матеріалу маятника та температуру, за якої годинник буде йти правильно.
12. Обчисліть у відсотках, яка кількість бензину вилетіть з повного бензобака автомобіля, якщо він нагріється від 25 до $50 \text{ }^\circ\text{C}$.

§ 38

Діаграма стану речовини

Фазові переходи речовини з погляду молекулярно-кінетичної теорії.

Як ми вже показали раніше, агрегатний стан речовини з точки зору молекулярно-кінетичної теорії речовини визначається співвідношенням між складовими повної (внутрішньої) енергії: середньою потенціальною енергією взаємодії молекул та їхньою середньою кінетичною енергією.

Нагрівання речовини супроводжується не просто зміною її внутрішньої енергії, а змінює співвідношення між її складовими. Допоки кількісне співвідношення між середньою кінетичною енергією руху молекул і середньою потенціальною енергією їх взаємодії залишається у визначених межах, підведення тепла до речовини не змінює її фазового стану. З подальшим нагріванням збільшується середня кінетична енергія руху молекул і відповідно відстані між ними, що приводить до зменшення потенціальної енергії взаємодії. З досягненням певної температури створюються умови, коли кількісні співвідношення між складовими внутрішньої енергії вже не задовольняють умовам рівноважного стану, і речовина переходить у нову фазу. Для цієї фази кількісні співвідношення між складовими внутрішньої енергії вже будуть іншими. При цьому рівновага між фазами є динамічною: у результаті безперервного хаотичного руху молекул відбувається їх обмін.

Фазові переходи в термодинаміці.

Кожний з однорідних станів речовини — твердий, рідкий та газоподібний — у термодинаміці повністю описується макропараметрами: тиском, температурою та об'ємом за відповідної маси. Як свідчать експериментальні дослідження, ці параметри не можуть змінюватись довільно. Зміна одного з них спричинює відповідну зміну інших параметрів. В аналітичному вигляді залежність між макропараметрами встановлено лише для газів.

Проте в термодинаміці доведено, що рівновага між двома фазами описується функціональною залежністю між тиском і температурою. Кожному фазовому переходу (рідина \leftrightarrow пара, тверде тіло \leftrightarrow рідина, тверде тіло \leftrightarrow пара) відповідає своя функціональна залежність, яка для кожної речовини визначається експериментальним шляхом. Якщо ці залежності графічно зобразити в координатах T, p , отримаємо відповідні три криві: випаровування, плавлення та сублімації (мал. 181).

Лінії фазової рівноваги між твердою, рідкою та газоподібною фазами називають *лініями фазових переходів*, а отриману діаграму — *діаграмою стану речовини* (або *фазовою діаграмою*).

На діаграмі крива $СК$ — це вже відома вам залежність тиску насиченої пари від температури, де K — критична точка, вище якої крива не може підніматися. Крива $СК$ називається кривою випаровування. Крива BC — це крива плавлення, а крива AC — крива сублімації. Ці криві розбивають координатну площину на відповідні області: твердої, рідкої та газоподібної фази.

Будь-яка точка на кривих $СК, BC, AC$ визначає динамічну рівновагу двох фаз, за якої з однієї фази в іншу переходить однакова кількість молекул.

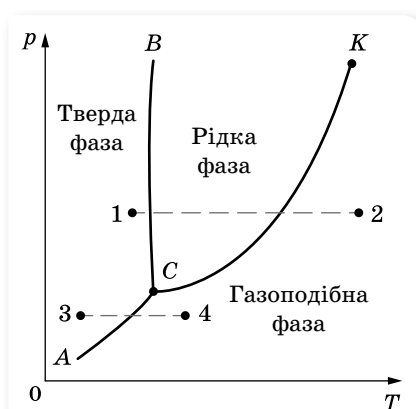

Мал. 181. Діаграма стану речовини

Будь-яка точка області відповідає однофазному стану речовини. Точці C відповідають єдині для певної речовини пара значень p і T , за яких усі три фази речовини можуть перебувати в рівновазі. Цю точку називають *потрійною*.

Діаграма стану дає змогу визначити, які переходи буде зазнавати речовина в певних процесах. Наприклад, якщо взяти речовину в стані, що відповідає точці 1 , та ізобарно нагрівати цю речовину, то вона буде зазнавати таких переходів: тверде тіло — рідина — пара (штрихова лінія $1-2$ на діаграмі). Якщо ж узяти ту саму речовину, але у стані, що відповідає точці 3 , і знову ізобарно нагрівати речовину, то вона зазнає іншого переходу: з твердого стану в газоподібний, без рідкої фази (штрихова лінія $3-4$ на діаграмі).

Для прикладу розглянемо діаграми стану води (мал. 182, *а*) та вуглекислоти (мал. 182, *б*). Для води у потрійній точці тиск $p = 610$ Па, а температура $T = 0$ °С. Тому за нормального атмосферного тиску (близько 10^5 Па) перехід із твердої фази в газоподібну відбувається через рідку.

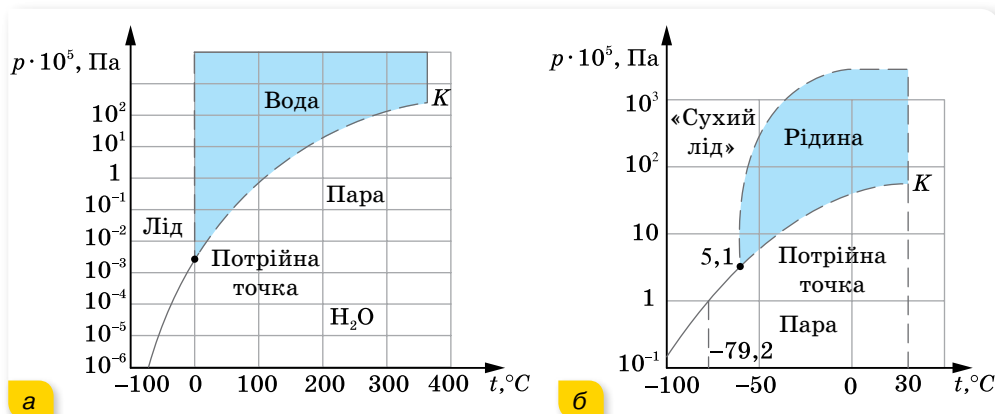

Мал. 182. Діаграма стану води (*а*), та вуглекислоти (*б*)

Для вуглекислоти значення тиску в потрійній точці $p = 5,1 \cdot 10^5$ Па, тому за атмосферного тиску для неї можливий перехід тверде тіло — газ. Вуглекислоту у твердому стані називають «сухим льодом» (за схожість її зовнішнього вигляду із звичайним льодом (мал. 183)).



Мал. 183. «Сухий лід»



ЗНАЮ, ВМІЮ, РОЗУМІЮ

1. У якій точці закінчується крива випаровування на діаграмі p, T ?
2. У якій точці закінчується крива сублімації?
3. Чому «сухий лід» не плавиться за нормальних умов?

ВПРАВА 33

1. Сталеву деталь, розігріту до температури $800\text{ }^{\circ}\text{C}$, загартовують, опускаючи в моторну оливу за температури $10\text{ }^{\circ}\text{C}$. Олива при цьому нагрівається до температури $40\text{ }^{\circ}\text{C}$. Визначте масу сталеві деталі, якщо після занурення її в моторну оливу вона охолола на $20\text{ }^{\circ}\text{C}$. Маса оливи — 2 кг , її питома теплоємність — $1,9 \frac{\text{кДж}}{\text{кг}\cdot\text{К}}$.
2. У скляну посудину, масою 120 г і температурою $20\text{ }^{\circ}\text{C}$, налили гарячу воду, маса якої 200 г і температура $100\text{ }^{\circ}\text{C}$. Через 5 хв температура посудини з водою стала дорівнювати $40\text{ }^{\circ}\text{C}$. Яка кількість теплоти втрачається за одиницю часу? Процес втрати тепла вважайте сталим. Питома теплоємність посудини — $840 \frac{\text{Дж}}{\text{кг}\cdot\text{К}}$.
3. У залізному калориметрі масою $0,1\text{ кг}$ є $0,5\text{ кг}$ води за температури $15\text{ }^{\circ}\text{C}$. У калориметр кладуть свинець й алюміній загальною масою $0,15\text{ кг}$ за температури $100\text{ }^{\circ}\text{C}$. Унаслідок цього температура води піднімається до $17\text{ }^{\circ}\text{C}$. Визначте маси свинцю й алюмінію.
4. Кризь воду, що має температуру $10\text{ }^{\circ}\text{C}$, пропускають водяну пару температурою $100\text{ }^{\circ}\text{C}$. Скільки відсотків становить маса води, яка утворилася з пари, від маси усієї води в посудині в момент, коли її температура дорівнює $50\text{ }^{\circ}\text{C}$?
5. Водяну стоградусну пару впустили в калориметр, де міститься шматок льоду, маса якого 5 кг , а температура $-50\text{ }^{\circ}\text{C}$. Визначте масу впущеної пари, якщо шматок льоду розплавився.
6. У суміш, що складається з 20 л води і 10 кг льоду за температури $0\text{ }^{\circ}\text{C}$, вливають свинець за температури плавлення. Уся суміш набуває температури $100\text{ }^{\circ}\text{C}$ і 200 г води при цьому перетворюється в пару. Визначте, скільки було влито свинцю.
7. У теплоізолюваній посудині міститься 500 г води і $54,4\text{ г}$ льоду за температури $0\text{ }^{\circ}\text{C}$. У посудину подають суху насичену пару масою $6,6\text{ г}$ за температури $100\text{ }^{\circ}\text{C}$. Якою буде температура після встановлення теплової рівноваги?
8. У посудину з водою за температури $20\text{ }^{\circ}\text{C}$ вмістили 100 г льоду за температури $-8\text{ }^{\circ}\text{C}$. Яка температура встановиться в посудині? Теплоємність посудини з водою — $1,67 \frac{\text{кДж}}{\text{К}}$.
9. Розжарений алюмінієвий куб кладуть на лід, температура якого $-20\text{ }^{\circ}\text{C}$, при цьому куб повністю заглиблюється в лід. Визначте початкову температуру куба. Зміною об'єму куба внаслідок його охолодження знехтуйте.

Перевірте себе (§ 31–38)

1. Який графік залежності тиску від температури всередині герметичної посудини, у якій міститься краплина води та насичена пара, відповідає процесу її нагрівання? Після випаровування краплини нагрівання продовжують.

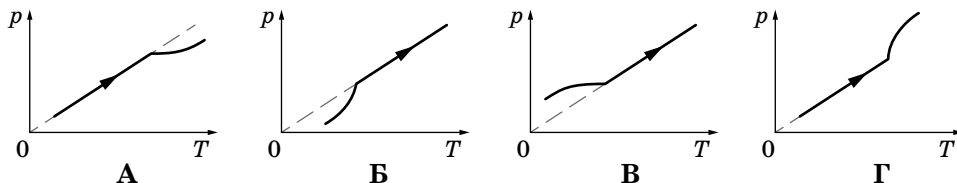

2. На яку висоту піднімається спирт за $20\text{ }^{\circ}\text{C}$ у скляній капілярній трубці, внутрішній діаметр якої $0,55\text{ мм}$? Змочування вважайте повним.
- А $0,25\text{ см}$ Б $0,5\text{ см}$ В 1 см Г 2 см
3. На графіку залежності механічної напруги від відносного видовження вкажіть точку, що відповідає межі пропорційності.

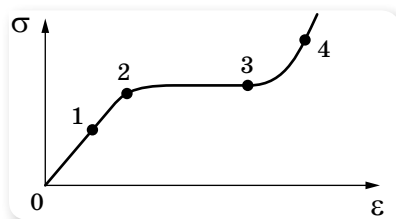

- А 1 Б 2 В 3 Г 4
4. Скільки води за $0\text{ }^{\circ}\text{C}$ було в калориметрі, якщо після того, як туди впустили 10 г водяної пари за $100\text{ }^{\circ}\text{C}$, температура піднялася до $40\text{ }^{\circ}\text{C}$?
- А 15 г Б 72 г В 137 г Г 152 г
5. За температури $0\text{ }^{\circ}\text{C}$ довжина алюмінієвого дроту становила 2000 м . Визначте довжину дроту за температури $200\text{ }^{\circ}\text{C}$.
- А $2004,8\text{ м}$ Б $1990,4\text{ м}$ В $2009,6\text{ м}$ Г $2008,5\text{ м}$
6. Відносна вологість повітря ввечері за температури $16\text{ }^{\circ}\text{C}$ дорівнює 69% . Визначте температуру (у градусах Цельсія), за якої вночі почне випадати роса.
7. Звичайна швацька голка має довжину $3,5\text{ см}$ і масу $0,1\text{ г}$. Чи достатньо поверхневого натягу води для того, щоб утримувати голку на поверхні?
8. На скільки кельвінів потрібно нагріти алюмінієвий дріт площею поперечного перерізу $2 \cdot 10^{-5}\text{ м}^2$, щоб він видовжився на стільки ж, на скільки він видовжується під дією сили 1610 Н ? (Модуль Юнга — $7 \cdot 10^{10}\text{ Па}$, $\alpha = 2,3 \cdot 10^{-5}\text{ К}^{-1}$.)
9. У посудині лежить шматок льоду. Температура льоду $t_1 = 0\text{ }^{\circ}\text{C}$. Якщо надати йому кількість теплоти $Q = 50\text{ кДж}$, то $\frac{3}{4}$ льоду розтане. Яку кількість теплоти q потрібно після цього надати вмісту посудини додатково, щоб увесь лід розтанув й утворена вода нагрілася до температури $t_2 = 20\text{ }^{\circ}\text{C}$? Тепловими втратами на нагрівання посудини знехтуйте.

АСТРОНОМІЯ

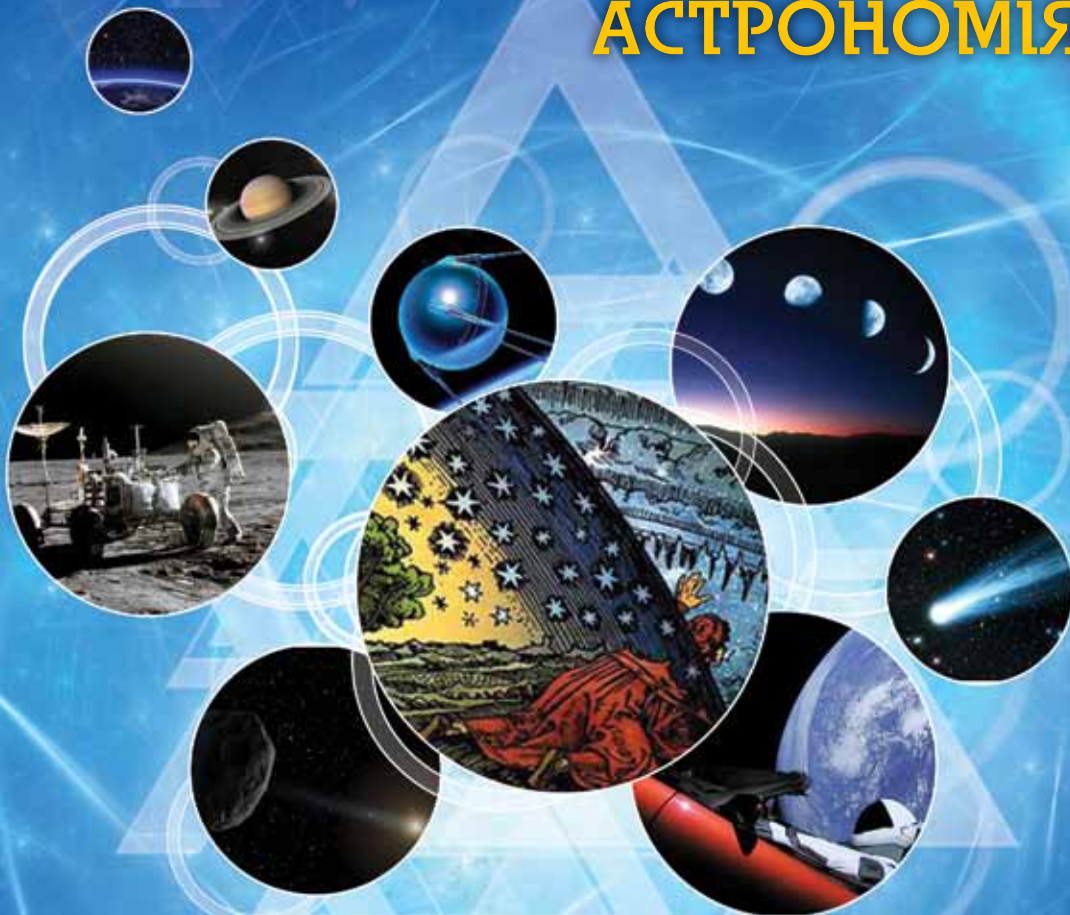

Астрономія — найдавніша і в той же час найпрогресивніша наука. Саме так. Наука про будову, властивості, походження та розвиток небесних тіл і їх систем допомагає нам вирішувати суто земні завдання. За допомогою небесних світил наші предки знаходили шлях в океані, вимірювали час, складали календарі, визначали терміни сільськогосподарських робіт. У наш час астрономія вивчає Всесвіт, який є «лабораторією» сучасного природознавства. Саме у Всесвіті можна дослідити надвисокі температури, темну матерію, тиск у сотні мільйонів атмосфер, колосальні енергії, густини речовини до мільярдів тон у кубічних сантиметрах, космічний вакуум. Шукати відповіді на питання, достеменно не вирішені до цього часу: як зародився Всесвіт і яке його майбутнє, чи є життя на екзопланетах, і чи стане розклад космічних польотів буденною реальністю пересічних громадян і громадянок?

§ 39

Небесна сфера. Небесні координати

Небесна сфера. Зорі надзвичайно віддалені від Землі. Спостерігаючи їх навіть у телескоп, неможливо визначити, яка з них перебуває далі, а яка — ближче. Проте під час спостережень нам здається, що всі небесні світила перебувають на однаковій відстані — на поверхні велетенської сфери, у центрі якої розташований спостерігач (мал. 184). Природно, що, вивчаючи зоряне небо, використовують його модель — небесну сферу.

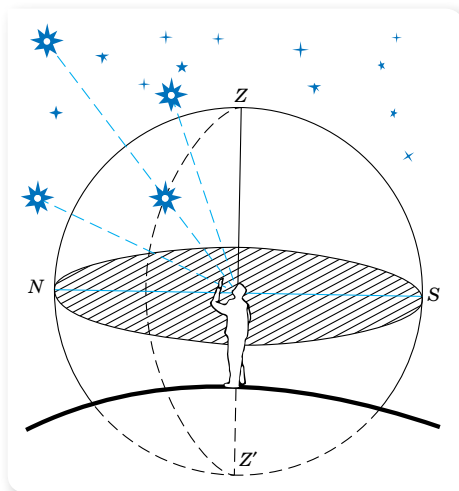

Мал. 184. До поняття небесна сфера

Небесна сфера — це уявна сфера довільного радіуса із центром у точці спостереження, на яку спроектовані небесні світила.

Точкою спостереження може бути центр Землі, центр Сонця, місце спостереження.

Системи небесних координат. Провівши на небесній і земній сферах деякі кола, отримують точки та лінії, за допомогою яких визначаються небесні координати світл. Від вибору головної площини та точки відліку на ній розрізняють такі системи: горизонтальну, першу екваторіальну, другу екваторіальну, екліптичну та галактичну.

МАТЕМАТИЧНА ДОВІДКА

Одиницями кутів в астрономії є градуси, радіани, години.

$$1 \text{ радіан} = \frac{360^\circ}{2\pi} = 57^\circ,3 = 206265''.$$

1^h — це центральний кут, який відповідає $\frac{1}{24}$ частини кола:

$$1^h = 60^m = 3600^s. \text{ Очевидно, що } 1^h = 15^\circ, 1^m = 15', 1^s = 15''.$$

Горизонтальна система координат пов'язана із Землею, а не із зорями (мал. 185, с. 230). Уявімо себе спостерігачем. Проведемо умовно *прямовисну лінію*, що проходить через центр Землі, яка збігається з напрямком сили тяжіння в місці спостереження й перетинає небесну сферу в двох точках, які називають *зеніт* і *надир*.

Великий круг небесної сфери, площина якого перпендикулярна до прямовисної лінії, називається *математичним горизонтом*. Математичний горизонт ділить поверхню небесної сфери на дві половини: видиму для спостерігача, з вершиною в зеніті, і невидиму, з вершиною в надирі. Математичний горизонт не збігається з видимим горизонтом спостерігача унаслідок нерівності поверхні Землі й різною висотою точок спостереження, а також викривленням променів світла в атмосфері.

Велике коло, яке проходить через світило, точку зеніту й точку надира, називається *вертикальним колом*, або *вертикалом*.

У цій системі однією координатою є або *висота світила* над горизонтом h , або його *зенітна відстань* z (очевидно, $z = 90^\circ - h$), іншою — *азимут* A (мал. 185).

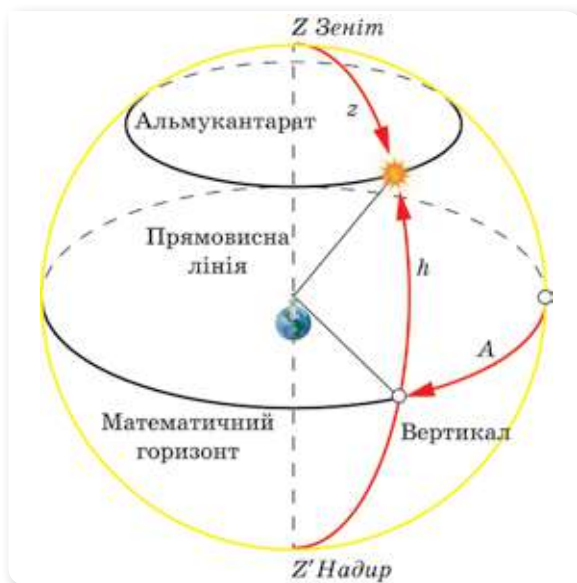

Мал. 185.
Горизонтальна система координат

Висота h відраховується по вертикалу від площини горизонту зі знаком «плюс» у видимій півкулі небесної сфери (від 0 до $+90^\circ$) і зі знаком «мінус» — у невидимій (від 0 до -90°). Круг небесної сфери, на якому всі точки мають однакові висоти, аналогічний географічній паралелі, називається *альмукантаратом*.

Аналогом географічної довготи в горизонтальній системі координат є *азимут*. Як відомо, за початок відліку *географічної довготи* беруть Грінвіцький меридіан — нульовий, який проходить недалеко від Лондона. Що ж є точкою відліку азимута на небесній сфері?

Для цього зробимо додаткові побудови на небесній сфері (мал. 186).

Пригадаймо, що на поверхні земної кулі є умовні точки — географічні полюси, де вісь обертання Землі перетинає поверхню планети (N, S — відповідно Північний і Південний полюси). Якщо продовжити вісь обертання Землі в космос, то на небесній сфері ми отримаємо дві точки перетину, які називаються полюсами світу (мал. 211): *Північний полюс світу* P (у сучасну епоху біля Полярної зорі) і *Південний полюс світу* P' (у сузір'ї

Октант). У той час як Земля обертається навколо своєї осі, полюси світу залишаються нерухомими на небесній сфері, а всі інші точки на ній обертаються навколо цих полюсів, роблячи один оберт за добу (*зоряна доба*). За тривалого спостереження отримують фотознімки, що ілюструють обертання небесної сфери (мал. 187). Для земного спостерігача обертання відбувається проти годинникової стрілки навколо Північного полюса світу (умовно — навколо Полярної зорі).



Мал. 186. Основні лінії й точки на небесній сфері



Мал. 187. Уночі, при тривалому спостереженні, можна помітити, що зорі наче обертаються навколо Північного полюса світу

Великий круг небесної сфери, площина якого перпендикулярна осі світу, називається *небесним екватором*. Іншими словами, небесний екватор — це проекція земного екватора на небесну сферу.

Небесний екватор перетинається з математичним горизонтом у двох точках: *точці сходу* й *точці заходу*. Точкою сходу називається точка перетину математичного горизонту з небесним екватором, де всі точки небесного екватора піднімаються над горизонтом.

Великий круг небесної сфери, площина якого проходить через прямовисну лінію та вісь світу, називається *небесним меридіаном*.

Лінія перетину площини небесного меридіана та площини математичного горизонту має назву *полуденна лінія*.

Небесний меридіан перетинається з математичним горизонтом у двох точках: *точці півночі* й *точці півдня*. Точкою півночі називається та, що розташована ближче до Північного полюса світу.

Тепер можемо вказати, що азимут A світила відлічують від точки півдня S уздовж горизонту в бік заходу до вертикала світила (мал. 213). У геодезії прийнято відлічувати азимуту від напрямку на точку півночі за годинниковою стрілкою (через точки сходу, півдня та заходу) від 0 до 360° . Тим самим астрономічні та геодезичні азимуту відрізняються один від одного на 180° , тому важливо у вирішенні того чи іншого завдання на небесній сфері виявити, з яким саме азимутом доводиться мати справу.

Недоліком горизонтальної системи координат є те, що кожна з координат світила безперервно змінюється внаслідок обертання небесної сфери.

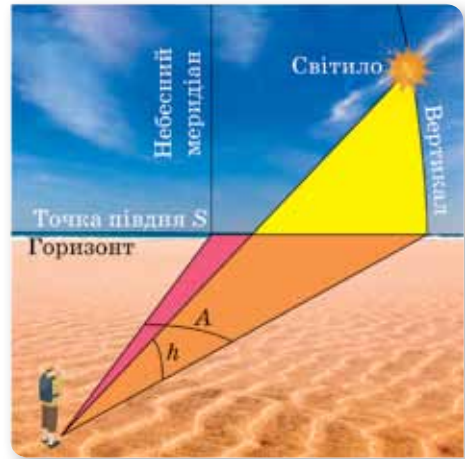

Мал. 188. Координати світила A і h

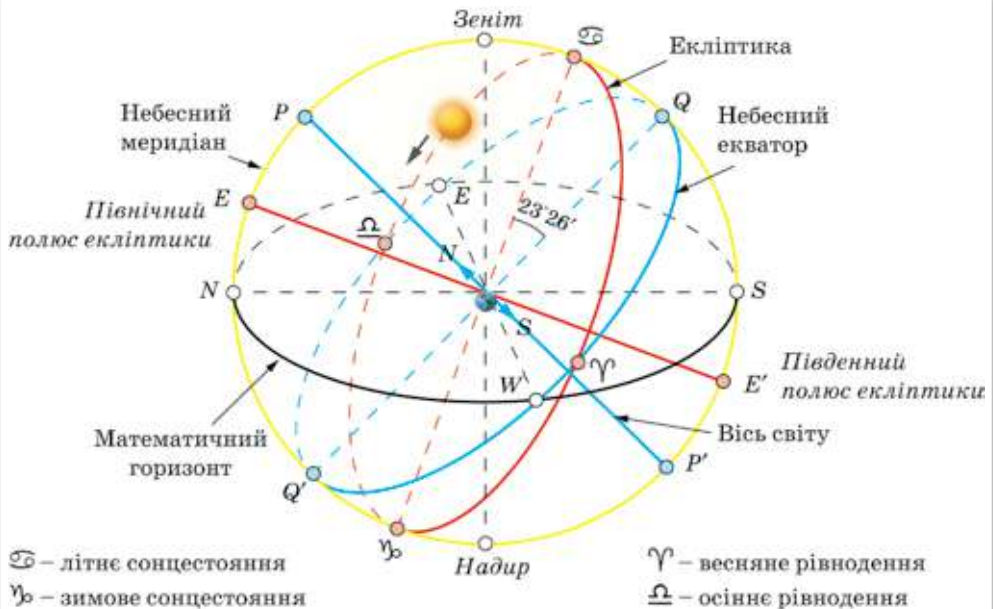

Мал. 189. Екліптика на небесній сфері

Щоб описати особливості екваторіальної системи координат (першої і другої), знову зробимо допоміжні побудови на небесній сфері (мал. 189).

Цього разу позначимо на ній *екліптику*. **Екліптика** — великий круг небесної сфери, перетин небесної сфери та площини земної орбіти. Екліптикою здійснюється видимий річний рух Сонця по небесній сфері. Площина екліптики перетинається з площиною небесного екватора під кутом $\epsilon = 23^{\circ}26'$.

Екліптика перетинається з небесним екватором у двох точках — *точці весняного рівнодення* й *точці осіннього рівнодення*. Точка весняного рівнодення особлива тим, що Сонце щорічно проходить через цю точку, переходячи з Південної небесної півкулі в Північну. Відбувається це приблизно 21 березня, у день весняного рівнодення. Точка весняного рівнодення позначається знаком сузір'я Овна Υ , хоча перебуває вона в сузір'ї Риб. У точці осіннього рівнодення Сонце переходить з Північної півкулі небесної сфери в Південну.

Точки екліптики, віддалені від точок рівнодення на 90° називаються точкою *літнього сонцестояння* (у Північній півкулі) і *точкою зимового сонцестояння* (у Південній півкулі).

У *екваторіальній системі небесних координат* вихідною площиною є небесний екватор. Координатою, аналогічною географічній широті на Землі, у цьому разі є *схилення світила*, δ — кут між площиною небесного екватора й напрямком на об'єкт. Схилення відлічується за так званим *колом схилень* (велике коло небесної сфери, що проходить через світило й полюси світу) від площини небесного екватора зі знаком «плюс» в Північній півкулі небесної сфери і зі знаком «мінус», тобто від $+90$ до -90° . *Полярну відстань*, p визначають за формулою: $p = 90^{\circ} - \delta$.

Геометричним місцем точок з однаковими схиленнями є *добова паралель* — мале коло небесної сфери, площина якого паралельна небесному екватору.

Інша координата в екваторіальній системі вводиться *двома способами* (мал. 190).

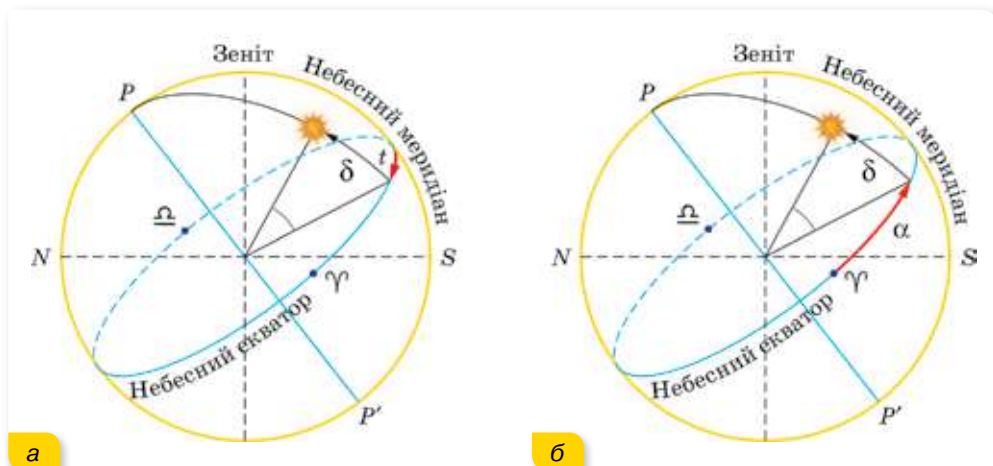

Мал. 190. Екваторіальні системи: а — перша; б — друга

У *першій екваторіальній системі* координата, аналогічна земній довготі, називається *годинним кутом* (t) і вимірюється в годинній мірі — годинах, мінутах і секундах. Годинний кут відраховується від південної частини небесного меридіана в напрямку добового обертання небесної сфери до кола схилення світила. Унаслідок обертання годинний кут одного й того самого світила протягом доби змінюється в межах від 0 до 24 год. Годинний кут залежить не тільки від часу спостережень, а й від місця спостережень на земній поверхні.

У *другій екваторіальній системі* координата, аналогічна земній довготі, у цьому випадку називається *прямим сходженням (піднесенням)* (α) і відраховується в годинній мірі в напрямку, протилежному напрямку обертання зоряного неба від площини, що проходить через вісь світу і точку весняного рівнодення, і яка обертається разом з усією небесною сферою. Для різних світил вона має значення від 0 до 24 год. Проте, на відміну від годинних кутів, величина прямого сходження одного й того самого світила не змінюється внаслідок добового обертання небесної сфери й не залежить від місця спостережень на поверхні Землі.

Висота h , зенітна відстань z , азимут A і годинний кут t світил постійно змінюються внаслідок обертання небесної сфери, оскільки відлічуються від точок, не пов'язаних із цим обертанням.

Схилення δ , полярна відстань p і пряме сходження α світил (мал. 191) під час обертання небесної сфери не змінюються, але вони можуть змінюватися внаслідок рухів світил, не пов'язаних з добовим обертанням.

Подібно до того, як географічні карти будуються на сітці географічних координат, зоряні карти будуються на сітці другої екваторіальної системи координат. Користуючись схиленням δ і прямим сходженням α , можна скласти списки зір у порядку зростання їх прямого сходження. Такі списки називають зоряними каталогами.

В *екліптичній системі* основною площиною є *площина екліптики*. Екліптична система історично з'явилася раніше другої екваторіальної. Вона була зручною тому, що стародавні кутомірні інструменти, такі, наприклад, як армілярна сфера, були пристосовані для вимірювання безпосередньо екліптичних координат Сонця, планет і зір. Тому екліптична система є основою всіх старовинних зоряних каталогів й атласів зоряного неба.

Галактична система небесних координат використовується для вивчення нашої Галактики, вона стала застосовуватися порівняно недавно. Основною площиною в ній є площина галактичного екватора, тобто площина симетрії Чумацького Шляху.



Мал. 191. Схилення δ , пряме сходження α і годинний кут t світила



ЗНАЮ, ВМЮ, РОЗУМЮ

1. Чому в астрономії існують різні системи небесних координат?
2. Покажіть основні точки, лінії та кола небесної сфери на її малюнку чи моделі.
3. Спостерігаючи за зорею помічають, що вона піднімається все вище й вище. У який бік небосхилу дивиться спостерігач?
4. Чому відлік прямих сходжень ведеться із заходу на схід, а не у зворотному напрямку?
5. У яких частинах небосхилу висота світил безперервно збільшується, а в яких — зменшується?
6. Чи є різниця між Північним полюсом світу і точкою півночі?
7. Які важливі кола небесної сфери не мають відповідних кіл на Землі?

ВПРАВА 34

1. Які горизонтальні координати точок півдня, півночі, заходу, сходу?
2. Коли висота Сонця дорівнює нулю? Коли азимут Сонця дорівнює нулю?
3. В астрономічному календарі дано астрономічні азимуту сходу та заходу Сонця: 1 січня $\pm 47^\circ$; 1 березня $\pm 78^\circ$; 1 травня $\pm 119^\circ$; 1 липня $\pm 136^\circ$. Визначте азимуту сходу й заходу для цих дат, відкладаючи кути від точки півдня на захід.
4. Чому дорівнює схилення зеніту, якщо висота полюса над горизонтом дорівнює 49° ?
5. На скільки градусів від полюса віддалена зоря із схиленням 0° , 20° , 70° ?
6. Укажіть схилення та пряме сходження точки весняного рівнодення.
7. Висота полюса світу над горизонтом 50° . Яке схилення точки півдня?
8. Прямі сходження зір, що дорівнюють $284^\circ 15' 17''$, $17^\circ 57' 01''$, $191^\circ 13' 59''$ виразить у годинах, мінутах і секундах. Прямі сходження $3^h 17^m 09^s$, $19^h 02^m 19^s$, $21^h 00^m 03^s$ виразить у градусній мірі.

§40

Сузір'я. Зоряні величини. Відстані до зір

Мапи зоряного неба. Мапи зоряного неба у формі прямокутника є певною проекцією небесної сфери на площину, на якій позначені екваторіальні координати δ , α , що, як ви вже знаєте, не залежать від місця спостереження на Землі й майже не змінюються протягом року, тому мапою зоряного неба можна користуватись у будь-якій країні. Зауважимо, що через тисячі років екваторіальні координати зір можуть суттєво змінитися, бо змінюється із часом положення небесного екватора та полюсів світу, до того ж зорі обертаються навколо центрів зоряних скупчень.

Сузір'я. На мапах видно, що небесна сфера розділена на окремі ділянки — сузір'я. Сузір'я — це пам'ятки стародавньої культури людства,

його міфів, його першого інтересу до зір. Історикам астрономії та міфології вони допомагають зрозуміти спосіб життя й мислення стародавніх людей. Наукового значення групування зір у сузір'ях не має. Сучасним астрономам сузір'я допомагають орієнтуватися на небі й швидко визначити положення об'єктів. Міжнародним астрономічним союзом у 1922 р. все небо розділене на 88 сузір'їв. Надалі ці межі й назви сузір'їв вирішено вважати незмінними, так само як і назви яскравих зір (мал. 192).

Українські назви зір і сузір'їв здебільшого є перекладами грецьких або латинських назв. Нарівні з ними щодо окремих сузір'їв в Україні вживаються народні назви. Так, Велика Ведмедиця — це «Великий Віз (Ківш)», Мала Ведмедиця — «Малий Віз», Кассіопея — «Борона» чи «Пасіка», Дельфін — «Криниця», пояс Оріона — «Косарі», Орел — «Дівчина з відрами», зоряне скупчення Гіади, що утворюють голову Тельця, — «Чепіги», а зоряне скупчення Плеяди — «Стожари». Ну, і назва нашої Галактики — Чумацький Шлях.

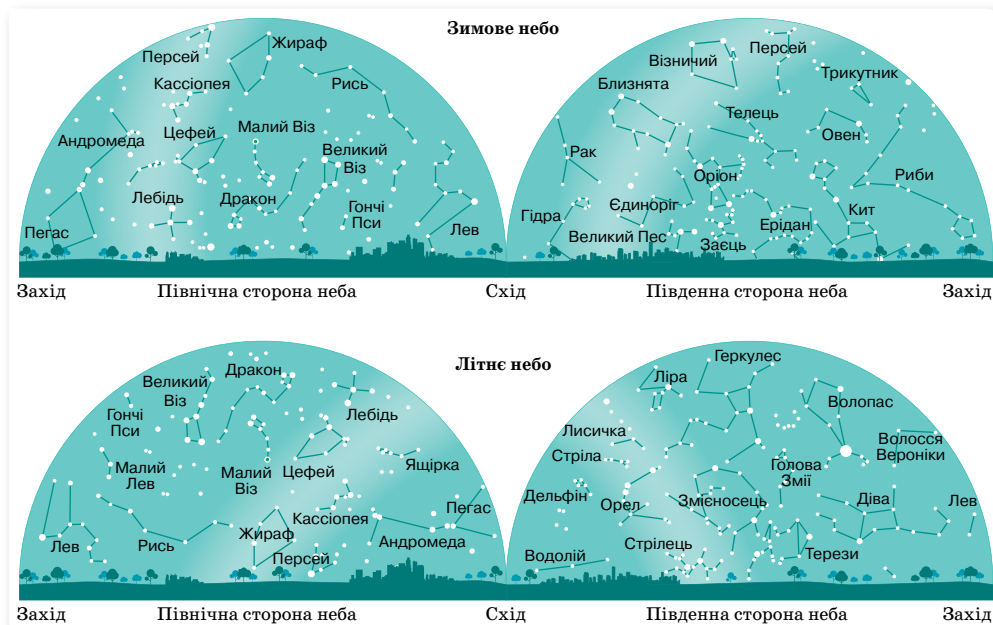

Мал. 192. Характерні сузір'я зоряного неба для території України

Зір, що їх можна побачити неозброєним оком, із поверхні Землі близько 6000. Більшість їхніх назв, які використовуються й сьогодні, — це спадок від давніх греків. Наприклад, назва найближчої до нас зорі Проксима перекладається з грецької як «найближча».

Видима зоряна величина. Формула Погсона. На початку XVII ст. німецький астроном Йоганн Байер (1572–1625) позначив у своєму зоряному атласі зорі в сузір'ях літерами грецької абетки α (альфа), β (бета), γ (гамма) і т. д. в міру зменшення їхньої яскравості.

Неозброєним оком помітно, що одні зорі дуже яскраві й чітко виділяються поміж інших, інші — менш яскраві, а є й дуже слабкі, ледве по-

мітні неозброєним оком. Більшість зір доступна для спостережень лише в телескоп. Тому як оцірку світлової енергії, яка надходить від світил, взято спеціальну зоряну шкалу величин, започатковану видатним давньогрецьким астрономом Гіппархом (II ст. до н. е.). Гіппарх розділив усі видимі зорі за яскравістю на 6 своєрідних класів — 6 зоряних величин. Найяскравіші зорі Гіппарх назвав зорями 1-ї величини, менш яскраві — зорями 2-ї величини і т. д., а ледь помітні — зорями 6-ї величини.



Видима зоряна величина, m (перша літера слова *magnitude* — величина) — безрозмірна величина, яка характеризує яскравість (блиск) небесного тіла (кількість світла, що надходить від нього) з погляду земного спостерігача. Що яскравіший об'єкт, то меншою є його видима зоряна величина.

Слово «видима» в назві означає лише те, що зоряна величина спостерігається із Землі, і вживається для того, щоб відрізнити її від *абсолютної зоряної величини*.

Зоряні величини позначають як степінь справа вгорі від цифри, яка вказує її числове значення. Наприклад, 5^m означає, що зоря має 5-у зоряну величину. Дуже яскраві небесні світила мають від'ємну зоряну величину.

Коли в першій половині XIX ст. винайшли оптичні прилади для кількісного порівняння інтенсивності світла зір (фотометри), з'ясувалося, що за різниці в одну зоряну величину блиск зір різниться приблизно у 2,5 раза. Така співзалежність не випадкова, а є наслідком сприйняття світла оком, — окремих випадок більш загального психофізіологічного закону, що описує сприйняття різних фізичних величин органами чуття людини: якщо інтенсивність якої-небудь фізичної величини зростає в геометричній прогресії, то її сприйняття (відчуття) зростає в арифметичній прогресії.

Цей закон справедливий, наприклад, для людського сприйняття гучності звуку, інтенсивності світла, сили механічного навантаження. Тому освітленість E , яку створює світловий потік від зорі 1^m , насправді у 2,512 раза більша, ніж від зорі 2^m , у $(2,512)^2$ раза більша, ніж від зорі 3^m , і т. д. Тобто освітленість (подразнення очей) змінюється в геометричній прогресії, але ми відчуваємо зміну блиску (зоряної величини) в арифметичній прогресії.

Оскільки різниця блиску двох зір 1^m і 6^m становить $\frac{E_1}{E_2} = 2,5^{6-1} = 2,5^5 = 97,66$, тобто майже 100, то англійський астроном Норман Погсон у 1856 р. запропонував вважати, що різниця в п'ять зоряних величин ($\Delta m = 5^m$) означає різницю блиску рівно в 100 разів.

Прологарифмуємо рівність $100 = x^5$. Маємо $\lg 100 = 2 = 5 \lg x$, звідки $\lg x = 0,4$ і $x = 2,512$. Отже, блиск двох об'єктів з довільними зоряними величинами m_1 і m_2 відрізняється в $\frac{E_1}{E_2} = 2,512^{m_2 - m_1}$ раза.

Цю закономірність узагальнює **формула Погсона**:

$$\lg \frac{E_1}{E_2} = 0,4(m_2 - m_1) \text{ або } m_2 - m_1 = -2,512 \lg \frac{E_1}{E_2}.$$

Абсолютна зоряна величина. Визначення відстаней до небесних тіл.

Видима зоряна величина не дає інформації про справжню потужність джерела світла (наприклад, близька свічка краще освітлює текст, ніж далека електрична лампочка). Тому для характеристики зір введено **абсолютну зоряну величину**.

Абсолютна зоряна величина, M — це така зоряна величина, яку б мала зоря, якби перебувала від нас на відстані 10 парсек (32,6 світлових роки).

У визначенні цього поняття застосовують термін парсек (пк) та світловий рік (св. р.). З'ясуємо, що це таке і як визначають відстані до небесних світил в астрономії.

Розглянемо малюнок 193. Нехай світило перебуває у точці 1. Проведемо до світила дві лінії: із центра Землі і з точки на її поверхні. Відомою величиною (базисом) є радіус Землі.

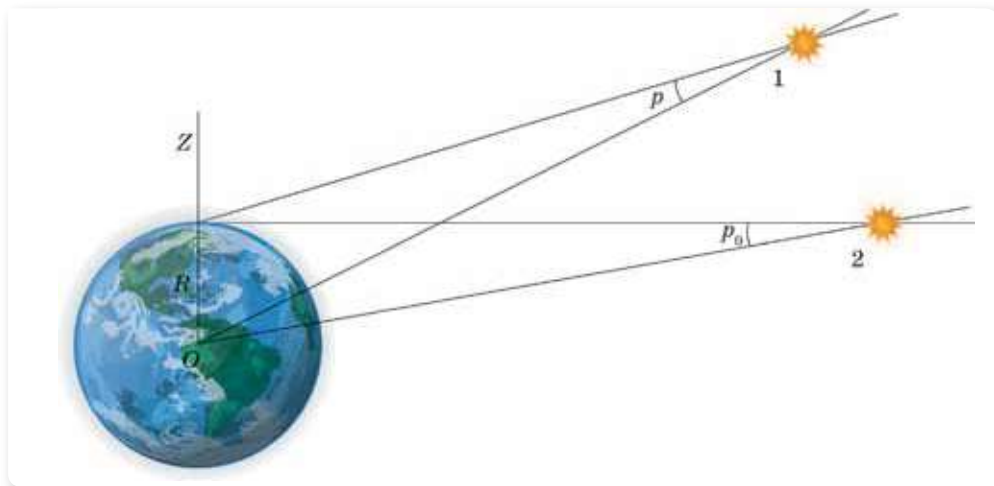

Мал. 193. Добовий і горизонтальний паралакс

Кут між напрямком на світило з центра Землі і напрямком на світило з якої-небудь точки на земній поверхні, називається **добовим паралаксом світила p** .

Інакше — це кут, під яким зі світила був би видний радіус Землі в місці спостереження. Для світила в зеніті $p = 0$. Якщо світило на горизонті (точка 2), то добовий паралакс максимальний і називається **горизонтальним паралаксом p_0** .

Відстані до тіл Сонячної системи можуть бути обчислені за допомогою їх горизонтальних екваторіальних паралаксів. Якщо R_0 — екваторіальний радіус Землі, то $\Delta = \frac{R_0}{\sin p_0}$ — відстань від центра Землі до світила.

Оскільки паралакси дуже малі для усіх тіл, окрім Місяця, то це дає змогу замість синусів кутів брати значення самих кутів. Тоді $\Delta = \frac{206265'' R_0}{p_0''}$, де p_0 у кутових секундах.

Відстані до близьких зір визначають за допомогою вимірювання їхнього річного паралакса (мал. 194). У цьому випадку використовують як базис велику піввісь орбіти Землі, вона ж є середньою відстанню від Землі до Сонця, яка дорівнює 149 597 870,7 км. Спостерігаючи одну й ту саму зорю з інтервалом у півроку, визначають зміщення зорі на тлі далеких «нерухомих» зір.

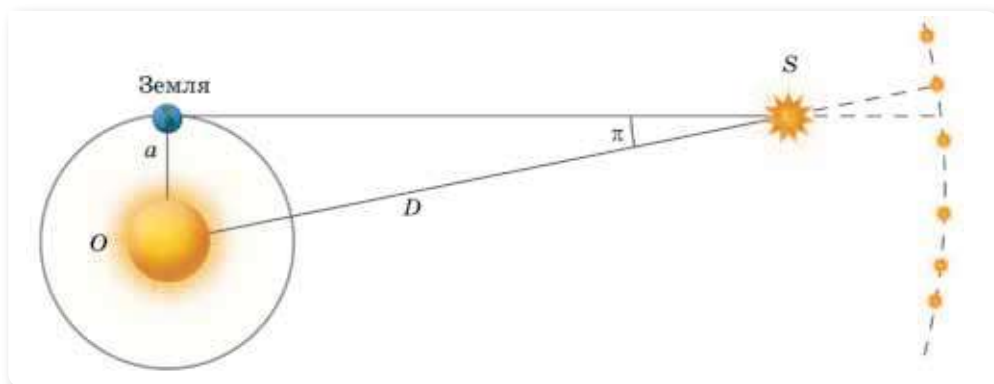

Мал. 194. Визначення відстані до зорі шляхом вимірювання її річного паралакса

Кут, під яким із зорі був би видний середній радіус земної орбіти (a), за умови, що напрямок на зорю перпендикулярний до радіуса, називається **річним паралаксом зорі** π .

Далі діють так, як і в разі вимірювання відстаней методом горизонтального паралакса, $\Delta = \frac{206265'' a}{\pi''}$.

Оскільки відстані між астрономічними об'єктами дуже великі, то користуватися звичними одиницями довжини (метр, кілометр) не зручно. Тому в астрономії використовують власні одиниці для вимірювання відстаней:

- ▶ **астрономічну одиницю** (а. о.), що дорівнює середній відстані Землі від Сонця (1 а. о. = 149 597 870,7 км);
- ▶ **парсек** (пк), від слів «паралакс» і «секунда» — відстань, з якої середній радіус земної орбіти видно під кутом $1''$ (секунда дуги).

Інколи використовують одиницю довжини — світловий рік (св. р.). Це така відстань, яку проходить світло за один рік, поширюючись зі швидкістю $300\,000 \frac{\text{км}}{\text{с}}$.

Абсолютна і відносна зоряні величини пов'язані рівністю:

$M = m + 5 + 5 \lg \pi$, де значення річного паралаксу π подано в секундах дуги.

Послідовність зір за видимою зоряною величиною має такий вигляд: Сонце, Сиріус, Арктур, Вега, Капелла, Альтаїр. А якби усі ці зорі розташовувалися на відстані 10 пк, то послідовність найяскравіших зір (за абсолютною зоряною величиною) була б іншою: Капелла, Арктур, Вега, Сиріус, Альтаїр, Сонце.

Знаючи відстань до зорі, тобто її абсолютну зоряну величину, можна встановити повну кількість енергії, яку зоря випромінює з усієї своєї поверхні за одиницю часу в усіх напрямках. Цю величину називають *світністю* L зорі. Зазвичай світність зорі виражають в одиницях світності Сонця, тобто L_{\odot} .

Позначивши потужність випромінювання зорі як I , а потужність випромінювання Сонця I_{\odot} , виразимо світність зорі:

$$L = \frac{I}{I_{\odot}}.$$

Взявши до уваги формулу Погсона, отримаємо залежність:

$$L = L_{\odot} \cdot 10^{0,4(M_{\odot} - M)},$$

де $L_{\odot} = 1$ і $M_{\odot} = +4,7^m$ — відповідні параметри Сонця.

Каталоги небесних об'єктів. Каталоги — це астрономічні ресурси, що вміщують дуже важливу інформацію, систематизовану за певними параметрами. Нині в астрономії існує багато різних каталогів, де вміщено інформацію про один певний тип небесних об'єктів (наприклад, галактики) чи про різні космічні тіла, але спостережувані в якомусь одному діапазоні спектра електромагнітного випромінювання.

До того ж найважливіші каталоги укладають, а отже й публікують у цифровому форматі, та, що дуже важливо, передають на зберігання в Міжнародний центр астрономічних даних у Страсбурзі. Тож будь-хто з науковців, якщо треба, може звернутися до цього сховища й отримати потрібну для його роботи інформацію з відповідного каталогу.



ЗНАЮ, ВМІЮ, РОЗУМІЮ

1. Назвіть характерні сузір'я зоряного неба.
2. Яку систему небесних координат використовують для побудови мап зоряного неба. Чому?
3. У чому полягає відмінність між видимою й абсолютною зоряними величинами?
4. Сформулюйте означення добового та річного паралаксів. Поясніть суть вимірювання відстаней методом річного паралакса.

ВПРАВА 35

1. Визначте за зоряною картою координати таких зір: α Терезів; β Персея; γ Оріона; β Ліри.
2. Знайдіть на зоряній карті й назвіть об'єкти, які мають такі координати: 1) $\alpha = 15^{\text{h}}12^{\text{m}}$, $\delta = -9^{\circ}$; 2) $\alpha = 3^{\text{h}}40^{\text{m}}$, $\delta = +48^{\circ}$; 3) $\alpha = 0^{\text{h}}40^{\text{m}}$, $\delta = +41^{\circ}$.
3. Обчисліть абсолютну зоряну величину Сонця M_{\odot} , якщо його видима зоряна величина m_{\odot} становить $-26,78^{\text{m}}$, а відстань r від Землі до Сонця дорівнює 1 а. о.
4. Річний паралакс Сиріуса дорівнює $0'',37$, а річний паралакс Веги — $0'',12$. Виразіть відстань до цих зір у парсеках, у світлових роках, в астрономічних одиницях і в кілометрах.
5. Діаметр Місяця становить 0,27 діаметра Землі. Нехтуючи відстанню між Землею та Місяцем, визначте горизонтальний паралакс Сонця для людини, яка перебуває на Місяці.
6. Знаючи, що горизонтальний добовий паралакс Місяця становить $57'2'',7$, а кутовий радіус Місяця дорівнює $15'32'',6$, визначте відстань до Місяця та його лінійний радіус, виражений у радіусах Землі, а також порівняйте площу поверхні й об'єм Місяця й Землі.
7. Річний паралакс Сонця — $8'',8$, а видимий радіус Сонця дорівнює $16'1''$. У скільки разів радіус Сонця більший за радіус Землі? Скільки кілометрів становить діаметр Сонця?
8. Скільки часу потрібно зорельоту, швидкість якого становить $1000 \frac{\text{км}}{\text{с}}$, щоб долетіти до Сонця, річний паралакс якого дорівнює $8'',8$?
9. Визначте абсолютну зоряну величину M і світність L зорі Сиріус, якщо її $m = -1,58^{\text{m}}$, а $\pi = 0'',37$.
10. Яка кількість зір 6-ї, 5-ї, 4-ї і 3-ї зоряних величин можуть дати стільки світла, скільки дає одна зоря 1-ї зоряної величини?
11. У скільки разів зорі 1-ї зоряної величини яскравіші за найслабкіші зорі, які можна спостерігати в телескоп у наш час, тобто зір 31-ї величини?
12. У деякої змінної зорі блиск змінюється від мінімуму до максимуму на 7 зоряних величин. У скільки разів зростає при цьому блиск зорі?
13. Якщо відстань до зорі 4-ї зоряної величини зменшити вдвічі, то в скільки разів і на скільки зоряних величин вона б стала здаватися яскравішою?
14. Зір 6^{m} на небі 2000. Скільки потрібно таких зір, щоб їх сумарне випромінювання зрівнялося з видимим випромінюванням Сиріуса?
15. На скільки зміниться зоряна величина зорі, якщо її наблизити на 40 % відстані? Якщо її віддалити на таку саму відстань?
16. Чи може людина з поверхні Місяця неозброєним оком побачити Чорне море?

§ 41

Видимі рухи світил на небесній сфері

Добовий рух та умови видимості зір. Найпомітніші для людини зміни зоряного неба і спостережуваний рух Сонця спричинені обертанням Землі навколо осі та її рухом довкола Сонця. Перше зумовлює зміни вигляду неба впродовж доби, а друге — впродовж року. Пояснюючи й описуючи видимий рух світил, ми маємо справу з відносністю руху в космічних масштабах.

Нам видається, що зорі описують на небі кола (тим менші, що ближче зоря до полюса світу), центри яких розташовані на осі світу (мал. 212, с. 270). Описуючи коло, кожна зоря двічі перетинає небесний меридіан. В астрономії явище проходження світила через небесний меридіан називається *кульмінацією*. Чи знайоме вам це слово? Коли ще його вживають? В астрономії розрізняють верхню і нижню кульмінації. Фіксуючи час і місце сходу й заходу світил, їх кульмінації, можна виявити певні закономірності видимого руху зір.

У вашому житті напевне будуть далекі подорожі. Подорожуючи світом, не забудьте звернути увагу на вигляд нічного неба. Для спостерігача на Північному полюсі Землі полюс світу збігається із зенітом і всі зорі Північної небесної півкулі не заходять, а зорі Південної небесної півкулі не сходять (мал. 195, а). Для спостерігача на екваторі (широта $\varphi = 0^\circ$) полюс світу збігається з точкою півночі, а вісь світу лежить у площині горизонту. Небесні світила, рухаючись навколо осі світу, будуть сходити й заходити під прямим кутом до горизонту (мал. 195, б). Усі світила тут будуть такими, що сходять і заходять.

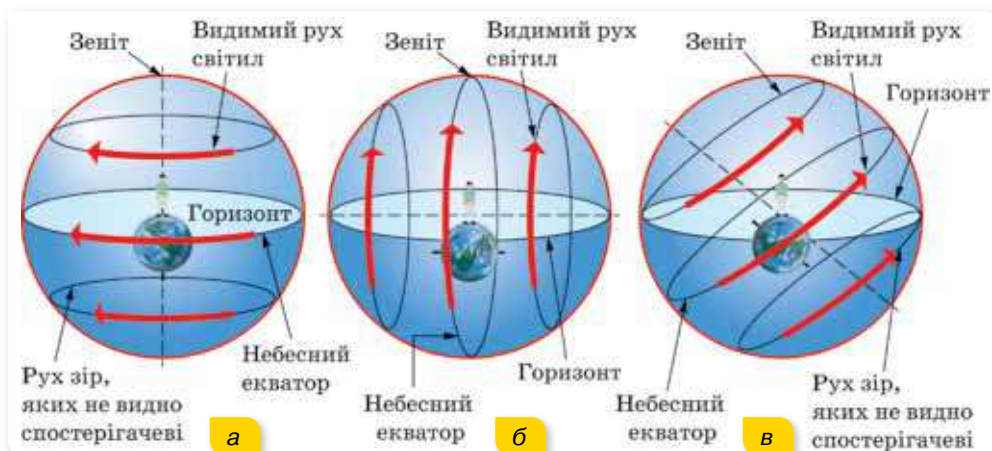

Мал. 195. Вигляд зоряного неба на різних широтах

У середніх широтах є зорі, що не заходять, і такі, що сходять і заходять (мал. 195, в). З'ясуємо їх умови видимості.

Загалом висота полюса світу над горизонтом дорівнює географічній широті спостерігача $\varphi = h_p$. (Це співвідношення ще має назву *теорема про висоту полюса світу*. Спробуйте довести її самостійно.)

Легко визначити, що найвища точка небесного екватора Q розташована над горизонтом на висоті $h_Q = 90^\circ - \varphi$. Існує проста залежність між висотою світила (або зенітною відстанню), його схиленням і географічною широтою в моменти верхньої і нижньої кульмінацій.

Нехай світило S_1 перетинає меридіан у верхній кульмінації на південь від зеніту. Зобразимо площину меридіана у вигляді півкруга NZS (мал. 196, а).

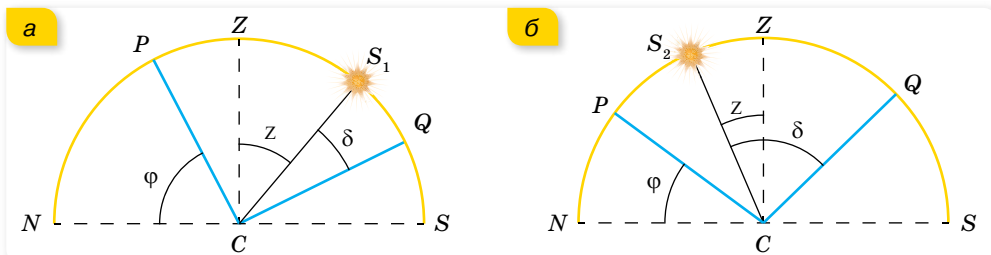

Мал. 196. Залежність між висотою світила в меридіані, його схиленням і широтою місця спостереження

CP — вісь світу, CZ — прямовисна лінія, QC — небесний екватор, NS — горизонт, $\angle QCS_1 = \delta$ — схилення світила S_1 , $\angle ZCS_1 = z$ — його зенітна відстань, $\angle QCZ = \varphi$ — географічна широта.

Оскільки $QC \perp CP$, $CZ \perp NC$, то $\angle NCP = \angle QCZ$ як кути із взаємно перпендикулярними сторонами. З малюнка 223 видно, що $\angle QCZ = \angle QCS_1 + \angle ZCS_1$, отже, $\angle NCP = \angle QCS_1 + \angle ZCS_1$, тобто $\varphi = \delta + z$, або $z = \varphi - \delta$.

Узявши $z = 90^\circ - h$, отримаємо: $90^\circ - h = \varphi - \delta$, або $h = 90^\circ + \delta - \varphi$.

Оскільки z завжди додатна, то $\delta < \varphi$, тобто на південь від зеніту кульмінують світила, у яких схилення є меншим від географічної широти місця спостереження. Зазначимо, що в наших широтах до таких світил належать Сонце, Місяць і планети.

Виведені формули пов'язують три величини. Тому, знаючи дві з них, можна обчислити третю. Це дає змогу розв'язувати ряд задач сферичної астрономії.

Дещо іншими будуть формули для верхньої кульмінації світил, які проходять меридіан на північ від зеніту (мал. 196, б). Для цього випадку схиленням світила S_2 буде $\angle QCS_2$, а зенітною відстанню — $\angle ZCS_2$.

З малюнка видно, що $\angle QCZ = \angle QCS_2 - \angle ZCS_2$, отже, $\angle NCP = \angle QCS_2 - \angle ZCS_2$, тобто, $\varphi = \delta - z$, або $z = \delta - \varphi$.

Узявши $z = 90^\circ - h$, отримаємо: $90^\circ - h = \delta - \varphi$, або $h = 90^\circ + \varphi - \delta$. У разі випадку $\delta > \varphi$, оскільки z завжди додатна.

Одержані формули можна об'єднати: $z = \pm(\varphi - \delta)$, $h = 90^\circ \pm (\delta - \varphi)$.

Тут знак «плюс» береться для кульмінації на південь від зеніту, а знак «мінус» — для кульмінації на північ від зеніту.

Звідси впливають умови перебування світила над горизонтом (мал. 195, в). Якщо схилення світила $\delta > 90^\circ - \varphi$, то воно перебуває над горизонтом цілодобово. Якщо $\delta < -(90^\circ - \varphi)$, то світило над горизонтом взагалі не з'являється (його верхня кульмінація відбувається під горизонтом). Наприклад, для широти $\varphi = 50^\circ$ маємо: над горизонтом цілодобово перебувають світила, для яких схилення $\delta > +40^\circ$, і не з'являються взагалі світила зі схиленням $\delta < -40^\circ$.

Зміна вигляду зоряного неба впродовж року. Вже здавна було виявлено, що положення зір на небосхилі невпинно, від вечора до вечора, змінюються. Зокрема, зорі, які навесні після заходу Сонця підіймаються над

горизонтом на сході, через три місяці у цю ж пору доби проходять через небесний меридіан у його південній частині. Ще через три місяці вони зникають у вечірній заграві на заході. Зміна вигляду зоряного неба в різні пори року свідчить про те, що Земля рухається навколо Сонця.

З території України цілий рік можна спостерігати тільки сім сузір'їв, інші, доступні для спостереження, — тільки певної пори року. Так, сузір'я Оріон можна побачити в Україні лише взимку, а сузір'я Стрілець і Скорпіон — тільки влітку. Цілий рік на небі красуються: Велика і Мала Ведмедиці, Кассіопея, Цефей, Дракон, Жираф і Рись. На малюнку 197 зображено, як змінюється положення сузір'я Великої Ведмедиці впродовж року.



Мал. 197. Зміна положення сузір'я Великої Ведмедиці впродовж року

Річний видимий рух Сонця. Нагадуємо, що уявна лінія (велике коло) небесної сфери, уздовж якої протягом року пересувається серед зір центр сонячного диска, називається **екліптикою**. Оскільки річний рух Сонця відбиває реальне обертання Землі (а точніше — системи Земля—Місяць) по орбіті, то екліптика є слідом від перетину небесної сфери з площиною земної орбіти. Походження назви (екліптика — від грец. «затмарення») пов'язано з тим, що місячні й сонячні затемнення відбуваються лише тоді, коли Місяць у своєму русі небосхилом перетинає екліптику.

У своєму видимому річному русі небесною сферою Сонце проходить поміж різних зір, розташованих уздовж екліптики (мал. 198). Ще в давні часи ці зорі розділили на 12 сузір'їв, більшості з яких дали імена тварин. Смуга неба уздовж екліптики, утворена цими сузір'ями, була названа Зодіаком (коло тварин), а сузір'я — зодіакальними.

Безпосередньо спостерігати рух Сонця відносно зір неможливо, оскільки вдень не видно зір. Але переміщення Сонця можна помітити, спостерігаючи протягом тривалого часу розміщення сузір'їв в один і той самий час після заходу Сонця (наприклад, опівночі). Опівночі у верхній кульмінації завжди перебувають ті зорі, пряме сходження яких майже на 180° відрізняється від прямого сходження Сонця.

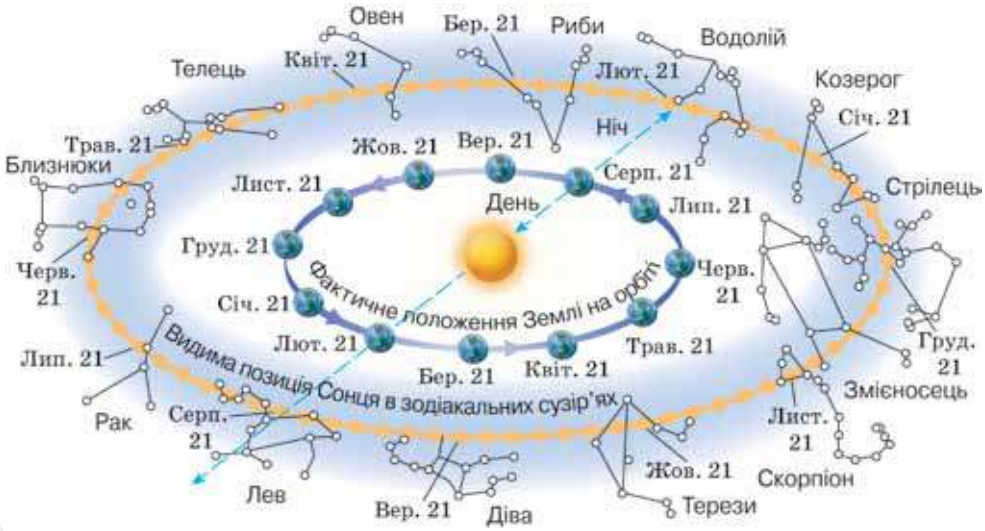

Мал. 198. Видимий рух Сонця

Спостереження показують, що в кожен наступний північ кульмінують зорі, пряме сходження яких приблизно на 4^m (1°) більше за пряме сходження зір, що кульмінували в попередню північ. Отже, і пряме сходження α Сонця щодобово зростає приблизно на 4^m . Це доводить, що видимий рух Сонця здійснюється із заходу на схід (назустріч добовому обертанню неба). За рік Сонце здійснює по небесній сфері один оберт (мал. 199).



Мал. 199. Річний рух Сонця

Унаслідок руху Сонця — річного по екліптиці й добового внаслідок обертання небесної сфери — створюється складений рух Сонця, що має ряд особливостей у порівнянні із рухом зір (мал. 200, с. 246):

1. Місце сходу і заходу Сонця, а отже, і його азимут, день у день змінюються, а зорі завжди сходять і заходять в одних і тих самих точках горизонту.
2. Висота Сонця над горизонтом змінюється з кожним днем, а висота зір — завжди постійна.
3. Тривалість часу між кульмінаціями будь-якої зорі та Сонця безперервно змінюється, тоді як тривалість часу між двома кульмінаціями одних і тих самих зір залишається постійною.
4. Тривалість дня (чи ночі) протягом року непостійна. Це особливо помітно, якщо порівняти тривалість літнього та зимового днів у великих широтах.
Зорі над горизонтом перебувають завжди однаково кількість часу.



Мал. 200. Особливості складеного руху Сонця, як річного по екліптиці й добового внаслідок обертання небесної сфери



ЗНАЮ, ВМІЮ, РОЗУМІЮ

1. Поясніть, який вигляд має зоряне небо для спостерігача, що перебуває в точці на поверхні Землі, для якої: $0 < \varphi < \pm 90^\circ$.
2. У чому полягає суть теореми про висоту полюса світу?
3. Що є причиною добового руху небесних світил?
4. Де пізніше заходить Сонце — у Львові чи Харкові?
5. Що є причиною зміни вигляду зоряного неба протягом календарного року?
6. Назвіть найпомітніші сузір'я чотирьох пір року для Північної півкулі Землі.
7. Чому влітку набагато тепліше, ніж узимку, хоча світить нам одне й те саме Сонце?
8. Яким, на вашу думку, був би клімат на Землі, якби її вісь обертання була нахилена до площини екліптики під кутами: 90° ; 45° ; 0° ?



Приклади розв'язування задач

Задача. У деякому місці спостереження зоря зі схиленням $+32^\circ 19'$ кульмінує на зенітній відстані $34^\circ 28'$ на південь від зеніту. Визначте широту місця спостереження та висоту цієї зорі в цьому самому місці за азимута, що дорівнює 180° .

Розв'язання:

Визначимо висоту, на якій зоря кульмінує на південь від зеніту:
 $h = 90^\circ - z = 90^\circ - 34^\circ 28' = 65^\circ 32'$.

З формули висоти світила у верхній кульмінації на південь від зеніту

$h_1 = 90^\circ - \varphi + \delta$ визначимо широту місця спостереження:

$\varphi = 90^\circ - h + \delta = 90^\circ - 65^\circ 32' + 32^\circ 19' = 66^\circ 47'$.

Висота цієї зорі на цьому самому місці за азимута, що дорівнює 180° , означає висоту над точкою півночі, тобто висоту в нижній кульмінації.

Для її визначення скористаємося формулою:

$$h_2 = \varphi + \delta - 90^\circ = 66^\circ 47' + 32^\circ 19' - 90^\circ = 09^\circ 06'.$$

Відповідь: $\varphi = 66^\circ 47'$; $h_2 = 09^\circ 06'$.

ВПРАВА 36

1. Де перебуває на небі Сиріус ($\alpha = 6^h 41^m$): а) 21 березня через годину після заходу Сонця; б) 23 вересня через годину після сходу Сонця (для середніх широт Північної півкулі)?
2. Чому дорівнює висота Веги в момент верхньої кульмінації в Києві? Схилення Веги $\delta = 38^\circ 44'$, широта Києва $\varphi = 50^\circ 27'$.
3. Чому дорівнює широта місця спостереження, якщо зоря Регул у момент верхньої кульмінації на південь від зеніту мала висоту $h = 64^\circ 15'$ ($\delta = 12^\circ 13'$)?
4. Спостерігач виміряв висоту невідомої йому зорі в моменти верхньої кульмінації на південь від зеніту та нижньої кульмінації. Висота в момент верхньої кульмінації виявилася такою, що дорівнює $65^\circ 15'$, а в момент нижньої — $39^\circ 47'$. Яке схилення зорі? Яка широта місця спостереження?
5. Визначте висоту полюса світу й нахил небесного екватора до істинного горизонту на земному екваторі, на Північному тропіку ($\varphi = +23^\circ 27'$), на Північному полярному колі ($\varphi = +66^\circ 33'$) і на Північному географічному полюсі.
6. Яке схилення повинні мати зорі, щоб у верхній кульмінації проходити в зеніті, а в нижній кульмінації — у надирі, точці півночі й точці півдня місяця спостереження? Чому дорівнює географічна широта цих місць?
7. На яких географічних паралелях зорі Вега (α Ліри) і β Скорпіона стають такими, що не заходять? Схилення цих зірок відповідно дорівнює $+38^\circ 44'$ і $-19^\circ 40'$.
8. З яких географічних паралелей Північної земної півкулі стають видимі зорі Толіман (α Центавра) і Канопус (α Кіля), схилення яких відповідно дорівнює $-60^\circ 38'$ і $-52^\circ 40'$? Які з цих зірок видно в Кушці ($\varphi = +35^\circ 15'$)?
9. Обчисліть пояси географічної широти, у яких основні зорі Великої Ведмедиці й Південного Хреста: не сходять над обрієм; цілком сходять і заходять; зовсім не заходять. Схилення цих зірок Великої Ведмедиці перебуває в межах від $+62^\circ 01'$ (α) до $+49^\circ 26'$ (η), а Південного Хреста — від $-62^\circ 49'$ (α) до $-56^\circ 50'$ (γ).
10. За допомогою карти зоряного неба визначте екваторіальні координати Сонця на день вашого народження. У якому сузір'ї спостерігається Сонце в цей день? Чи збігається це сузір'я зі знаком зодіаку в гороскопах на цей день?

§ 42

Визначення часу з астрономічних спостережень. Календарі

Зоряний час. Періодичне обертання небесної сфери, повторення явищ сходу і заходу світил та їхніх кульмінацій дали людям природну одиницю часу — добу. Залежно від того, що взято за орієнтир на небі, відрізняють сонячну та зоряну добу.

Зоряна доба — це проміжок часу між двома послідовними верхніми кульмінаціями точки весняного рівнодення на одному й тому самому меридіані.

Зоряний час, відповідно, — це час s , що минув від верхньої кульмінації точки весняного рівнодення (або це годинний кут точки весняного рівнодення: $s = t_\gamma$).

Через те, що Земля обертається навколо своєї осі, на різних географічних меридіанах кульмінація точки весняного рівнодення настає в різні моменти. Якщо позначити через s_0 зоряний час на нульовому Грінвіцькому меридіані, то для людини, яка перебуває на схід від Грінвіча й географічна довгота якого λ виражена в годинах і частках години, зоряний час буде більшим на величину λ : $s = s_0 + \lambda$.

Оскільки точка весняного рівнодення на небі ніяк не позначена й поблизу неї немає яскравого світила, безпосереднє вимірювання годинних кутів цієї точки утруднене. Однак, простий зв'язок між зоряним часом, годинним кутом світила та його прямим сходженням дає змогу визначати зоряний час. З малюнка 191 (с. 234) бачимо, що для кожного світила виконується рівність $\alpha + t = s$. Коли світило розташоване у верхній кульмінації, то $t = 0$, а отже, $s = \alpha$. Звідси можна зробити висновок, що зоряний час у кожний момент дорівнює прямому сходженню зір, які перебувають у верхній кульмінації.

Таким чином, для визначення зоряного часу потрібно знати прямі сходження зір, які кульмінують. Зоряним часом користуються лише астрономи.

Сонячний час. Повсякденний розпорядок життя людини пов'язаний з видимим положенням Сонця, його сходом, кульмінацією та заходом. Інакше кажучи, ми живемо за сонячним часом.

Справжня сонячна доба — це інтервал часу між двома послідовними однойменними кульмінаціями центра диска Сонця на одному й тому самому географічному меридіані.

За початок справжньої сонячної доби на певному меридіані приймається момент нижньої кульмінації Сонця (справжня північ).

Але тривалість справжньої сонячної доби не є постійною величиною. Це пов'язано з двома причинами: по-перше, Земля впродовж року рухається навколо Сонця по еліптичній орбіті, тобто нерівномірно, а отже, нерівномірним виявляється і видимий річний рух Сонця серед зір; по-друге, Сонце рухається по екліптиці, нахиленій до небесного екватора під значним кутом. Через непостійність тривалості справжньої сонячної доби користуватися справжнім сонячним часом у побуті дуже незручно. Адже неможливо безперервно регулювати всі годинники. Тому було введено поняття *середнього сонця*.

Середнє сонце — це фіктивна точка, яка рівномірно рухається вздовж небесного екватора, і за той самий інтервал часу (рік), що і Сонце, повертається до точки весняного рівнодення.

Час, який визначається за середнім сонцем і за яким ми живемо, називається *середнім сонячним часом* і вимірюється середньою сонячною добою.

Середній сонячний час, T_λ — це час, що минув від нижньої кульмінації середнього сонця.

Із цього визначення випливає, що середній сонячний час має різне значення для кожного конкретного меридіана на поверхні Землі (місцевий час). Наприклад, географічні довготи Ужгорода — $22,3^\circ$, Києва — 30° і Луганська — $39,4^\circ$ відповідно в годинній мірі $1^h 29^m$, $2^h 00^m$, $2^h 38^m$. Отже, у Луганську Сонце як у нижній, так і у верхній кульмінації буде на 38 хв раніше, а в Ужгороді — на 31 хв пізніше, ніж у Києві.

Місцевий час, T_m — це час, виміряний на певному географічному меридіані.

Для всіх пунктів, розташованих на одному меридіані, місцевий час буде однаковим. Для пунктів, розташованих на різних меридіанах, він буде різним. Це викликає певні незручності.

У 1884 р. Міжнародна конференція представників 26 держав прийняла систему поясного часу. Земну кулю умовно було поділено меридіанами на 24 годинних пояси з нумерацією від 0-го до 23-го, так що ширина поясу по довготі дорівнює 15° . Через середину кожного годинного поясу проходить центральний меридіан цього поясу.

Поясний час, T_n — це місцевий час центрального меридіана поясу.

Грінвіцький меридіан є центральним для нульового годинного поясу. Центральний меридіан першого годинного поясу лежить східніше від Грінвіча на 15° , або на 1 год за часом (він проходить на 45 км східніше від Праги). Центральний меридіан другого годинного поясу розміщений на схід від Грінвіча на 30° або на 2 год за часом (західне передмістя Києва) і т. д.

Всесвітній час, T_0 (англ. Universal Time, UT) — це місцевий середній час Грінвіцького меридіана.

Кульмінації світил на географічному меридіані східної довготи λ відбуваються на λ годин раніше, ніж на Грінвіцькому. Тому місцевий середній сонячний час T_λ пов'язаний з T_0 так: $T_\lambda = T_0 + \lambda$.

У свою чергу, поясний час $T_n = T_0 + n$, де n — номер поясу, що збігається з вираженою в годинах довготою центрального меридіана поясу. Наприклад, для Києва $\lambda \approx 30^\circ = 2^h$, і відповідно $n = 2$.

У Європі встановлено середньоєвропейський час. Це означає, що в усіх країнах Європи діє час першого годинного поясу. В Україні годинники в жовтні–березні показують середній сонячний час другого годинного поясу. У квітні–вересні — літній час цього поясу.

Тропічний і зоряний роки. Календарі. Явище переміщення точки весняного рівнодення спричинило введення поняття *тропічного* та *зоряного років*.

Тропічний рік — це інтервал часу, протягом якого Сонце робить повний оберт небесною сферою відносно точки весняного рівнодення.

Тривалість тропічного року дорівнює 365,2422 доби. Тропічний рік узгоджується з природними явищами й містить повний цикл сезонів року: весну, літо, осінь та зиму.

Зоряний рік — це інтервал часу, протягом якого Сонце робить повний оберт небесною сферою відносно зір.

Тривалість зоряного року дорівнює 365,2561 доби. Зоряний рік довший за тропічний.

У сучасному календарі всіх європейських країн за основу береться тропічний рік. Але під час створення ідеального календаря виникає ускладнення, бо тропічний рік не має цілого числа днів. Тривалий час у Європі користувалися юліанським календарем, який був запроваджений ще Юлієм Цезарем у 46 р. до н. е. У цьому календарі тривалість тропічного року була прийнята за 365 днів 6 год 00 хв 00 с, а для того щоб рік мав ціле число днів, було прийнято, що кожні 3 роки підряд триватимуть по 365 днів, а четвертий рік — 366 днів (високосний рік). Але в середньому кожний календарний рік був довший за тропічний на 11 хв 14 с. Тобто коли тропічний рік уже реально закінчувався, рік за юліанським календарем тривав ще 11 хв 14 с. Різниця невелика, але за кожні 128 років із цих частинок нагромаджувалася ціла доба. Отже, якщо у 300 р. н. е. весняне рівнодення припадало на 21 березня, то через 128 років — на 20, ще через 128 років — на 19 і т. д. До середини XVI ст. дата весняного рівнодення змістилася вже на 10 днів і припадала на 11 березня.

З датою весняного рівнодення пов'язане найбільше християнське свято — Великдень. Тому в 1582 р. Папа Римський Григорій XIII здійснив реформу календаря. Щоб повернути весняне рівнодення з 11 на 21 березня, з лічби днів було вилучено 10 днів: після 4 жовтня 1582 р. настало не 5, а 15 жовтня. І щоб надалі така помилка не виникала, було прийнято з кожних 400 років вилучати три доби: столітні роки, число сотень яких не ділиться без остачі на 4, вважають простими — по 365 днів (такими були роки 1700, 1800, 1900 і буде 2100-й). Цей виправлений календар отримав назву григоріанського, або нового стилю. У цивільному житті України новий стиль був запроваджений урядом Центральної Ради в 1918 р.

Григоріанський календар теж не є ідеальним, але похибку на одну добу він дає приблизно через 33 століття.



ЗНАЮ, ВМЮ, РОЗУМІЮ

1. Чим відрізняються сонячна й зоряна доба?
2. Чому тривалість справжньої сонячної доби не є сталою величиною?
3. Який природний періодичний процес використовують для вимірювання більших, ніж доба, інтервалів часу?
4. Чому виникла необхідність реформи юліанського календаря?
5. В Україні за стародавньою традицією 14 січня зустрічають так званий старий Новий рік. Звідки походить ця традиція?
6. Де на Землі тривалість дня протягом року не змінюється?

§ 43

Сонячна система

Об'єкти Сонячної системи. На сьогодні в Сонячній системі виділяють вісім великих планет (Меркурій, Венера, Земля, Марс, Юпітер, Сатурн, Уран, Нептун), п'ять карликових планет, понад 100 їх супутників, пояс астероїдів і пояс Койпера, комети, метеороїди та космічний пил (див. задній форзац).

До 2006 р. астероїди ще називали «малі планети». Після введення поняття карликової планети термін «малі планети» практично не вживається.

Що взято за ознаки поділу на ці категорії? Це розміри, форма, домінуюча роль на орбіті.

Планета — будь-яке тіло на орбіті навколо Сонця, яке є достатньо масивним, щоб набути сферичної форми, але недостатньо масивне для початку термоядерного синтезу, і яке змогло очистити околиці своєї орбіти від планетозималей (допланетних тіл).

Планети поділяються на дві групи, що відрізняються масою, хімічним складом (це виявляється значною різницею їхньої густини), швидкістю обертання та кількістю супутників (табл. 5, с. 252).

Планети земної групи — це чотири найближчі до Сонця планети (Меркурій, Венера, Земля, Марс). Вони порівняно невеликі, складаються здебільшого зі щільної кам'янистої речовини та металів. У планет земної групи й супутників унаслідок малої теплопровідності зовнішніх шарів тепловиділення невелике. Надра планет і деяких великих супутників перебувають у розплавленому стані. Венера, Земля й Марс мають атмосфери, що складаються з газів, які виділилися з їхніх надр.

Планети-гіганти (Юпітер, Сатурн, Уран і Нептун), на відміну від планет земної групи, не мають твердої поверхні, бо за хімічним складом

(99 % Гідрогену та Гелію) і густиною $\left(1 \frac{\text{г}}{\text{см}^3}\right)$ вони нагадують зорі (темпе-

ратура в їхніх надрах сягає 10 000 °С). Для них характерний потік тепла з надр, що може навіть перевищувати потік, одержуваний ними від Сонця. У планет-гігантів атмосфери являють собою безпосереднє продовження їхніх надр. Зі збільшенням глибини атмосферні гази поступово переходять у конденсований стан. Сполуки кисню, вуглецю й азоту за низьких температур конденсуються в лід.

Таблиця 5

Основні параметри	Планети земної групи	Планети-гіганти
Середня густина	$\approx 5 \frac{\text{г}}{\text{см}^3}$	$\approx 1 \frac{\text{г}}{\text{см}^3}$
Хімічний склад	Fe, Si, Al	H ₂ , He
Температура під хмарами	200–700 К	≈ 2000 К
Кількість супутників	3	163

Планети-гіганти обертаються навколо осі набагато швидше, ніж планети земної групи. При цьому кожна з них має помітно менший період обертання екваторіальних зон у порівнянні з приполюсними. Такий закон обертання, типовий для всіх газоподібних тіл, спостерігається і в Сонця. При цьому Юпітер і Сатурн та Уран і Нептун також досить чітко поділяються між собою на дві пари. Юпітер і Сатурн мають більші розміри, менші густини та менші періоди обертання, ніж Уран і Нептун. Чіткий поділ планет-гігантів на дві групи — це дуже важливий експериментальний факт, який вимагає обов'язкового пояснення сучасною теорією походження й еволюції Сонячної системи.

Карликова планета — небесне тіло, що обертається по орбіті навколо Сонця; яке є достатньо масивним, щоб під дією власних сил гравітації підтримувати близьку до кулястої форму; але яке не очистило простір своєї орбіти від планетозималей (допланетних тіл) і не є супутником планети.

За цим визначенням у Сонячній системі є п'ять визнаних карликових планет: Церера, Плутон, Гаумеа, Макемаке та Ерида.

Шість із восьми планет і три карликові планети мають природні супутники. Усі чотири планети-гіганти, окрім великих супутників, мають безліч дрібних й оточені кільцями пилу та інших частинок.

Малі тіла Сонячної системи — інші об'єкти, що обертаються навколо Сонця.

У Сонячній системі є дві ділянки, заповнені малими тілами. Пояс астероїдів, що розташований між Марсом і Юпітером, за складом подібний до планет земної групи, оскільки складається переважно із силікатів і металів. Найбільшими об'єктами поясу астероїдів є: карликова планета Церера та астероїди Паллада і Веста.

За орбітою Нептун, на відстані близько 50 а. о. від Сонця, розташований пояс Койпера. Хоча пояс Койпера схожий на пояс астероїдів, він приблизно у 20 разів ширший і в 20–200 разів масивніший за нього. Як і пояс астероїдів, він складається в основному з малих тіл, тобто матеріалу, що залишився після формування Сонячної системи. На відміну від об'єктів поясу астероїдів, об'єкти поясу Койпера складаються головним чином із замерзлої води, аміаку та метану. Найбільшими об'єктами поясу є карликові планети: Плутон, Гаумеа і Макемаке.

Раніше вважалося, що пояс Койпера — головне джерело короткоперіодичних комет. Проте спостереження, проведені із середини 1990-х років, показали, що пояс Койпера динамічно стабільний і що справжнє джерело цих комет — розсіяний диск.

Існує припущення, що джерелом комет з довгим періодом обертання є гіпотетична область Сонячної системи — *хмара Оорта*. Очікувана відстань від Сонця до зовнішньої межі хмари Оорта становить 50 000 – 100 000 а. о. (приблизно світловий рік). Це — майже чверть відстані до Проксими Кентавра — найближчої до Сонця зорі, дві інші відомі області транснептунових об'єктів (пояс Койпера та розсіяний диск) — у тисячу разів менші за хмару Оорта. Зовнішня межа хмари Оорта визначає гравітаційну межу Сонячної системи. Проте безпосередніми спостереженнями існування хмари Оорта поки що не підтверджено.

Об'єктами Сонячної системи ще є метеороїди та космічний пил, що обертаються навколо Сонця. А від самого Сонця поширюється потік плазми (Сонячний вітер), який утворює геліосферу.

Характерні особливості будови Сонячної системи. Головна роль у Сонячній системі належить Сонцю. Його маса приблизно в 750 разів перевищує масу всіх інших тіл, що входять до системи. Гравітаційне тяжіння Сонця є визначальною силою для руху всіх тіл Сонячної системи.

Усі планети обертаються навколо Сонця в одному напрямку (у напрямку осевого обертання самого Сонця), майже круговими орбітами, площини яких мають невеликий нахил одна до одної. Площину земної орбіти (екліптику) вважають основною площиною для відліку нахилу орбіт планет та інших тіл, що обертаються навколо Сонця.

Завдяки майже круговій формі планетних орбіт і великим відстаням між ними виключена можливість тісних зближень між планетами, коли вони могли б істотно змінювати свій рух унаслідок взаємного тяжіння. Це забезпечує тривале та стійке існування Сонячної системи.

Планети обертаються також навколо своїх осей, причому в усіх планет, окрім Венери й Урана, обертання відбувається в прямому напрямку, тобто, у тому ж напрямку, що і їх обертання навколо Сонця. Надзвичайно повільне обертання Венери відбувається у зворотному напрямку, а Уран обертається, ніби лежачи на боці (мал. 201, с. 254).

Ці закономірності руху планет у поєднанні з розподілом їх на дві групи за фізичними властивостями вказують на те, що Сонячна система не є випадковим скупченням космічних тіл, а утворилася в єдиному процесі.

Тому вивчення кожного з тіл Сонячної системи робить внесок у висвітлення походження всієї Сонячної системи, а разом з тим і в дослідження походження, еволюції та сучасної будови нашої Землі.

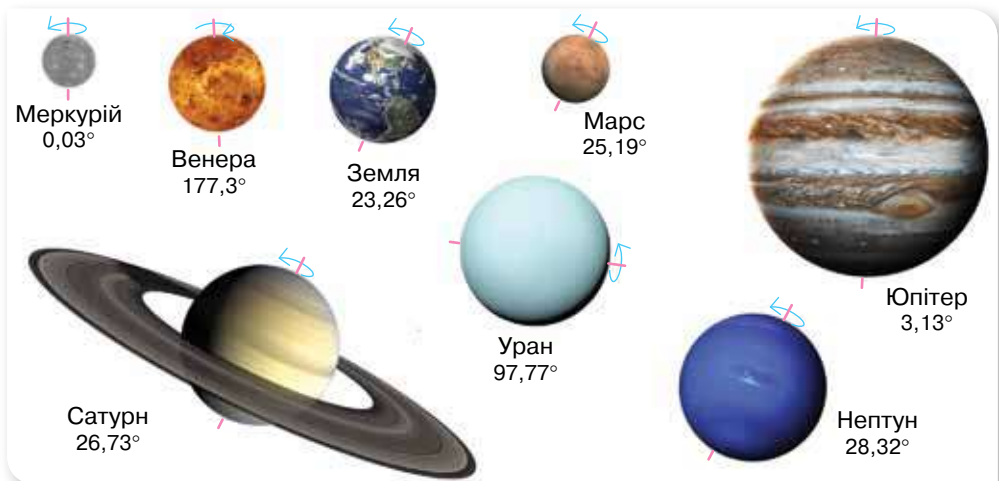

Мал. 201. Напрями обертання планет навколо своїх осей

Гіпотези утворення Сонячної системи. Починаючи з XVIII ст. було сформульовано кілька різних гіпотез щодо походження нашої планетної системи (табл. 6).

Таблиця 6

Автор, час	Суть гіпотези
Жорж Бюффон, XVIII ст.	Унаслідок удару комети об Сонце з нього було викинуто масу речовини, з якої утворилися всі інші тіла Сонячної системи.
Іммануїл Кант, XVIII ст.	Сонячна система (і Сонце також) утворилася з газопилової хмари, що оберталася. Тіла планетної системи сформувалися шляхом конденсації речовини хмари.
П'єр Лаплас, XVIII ст.	Сонце і планети утворилися зі сплющеної розжареної газопилової туманності шляхом її охолодження, стискання і фрагментації на окремі кільця. У її центральній частині виникло Сонце.
Джеймс Джинс, XX ст.	Масивна зоря, проходячи повз Сонце, вирвала з нього довгий сигароподібний струмінь розжареної речовини. Він розділився на три частини: перша, найближча до Сонця, впала назад на його поверхню; з другої утворилися планети й супутники, а третя — розсіялася в просторі.
Томас Чемберлін та Форест Мультон, XX ст.	Повз Сонце на відносно близькій відстані пройшла зоря, спричинивши викид сонячної речовини, яка швидко охолола й затверділа, утворивши окремі згустки — планетезималі. З них шляхом акреції (випадання речовини на поверхню планети) речовини утворилися планети та їхні супутники.

Автор, час	Суть гіпотези
Отто Шмідт, XX ст.	Сонце захопило в Галактиці холодну газопилову хмару. Далі в процесі швидкого обертання відбулася її фрагментація на окремі частини та конденсація речовини в тіла Сонячної системи.
А. Гофмейстер і Р. Крісс, XXI ст.	Утворення Сонця і планет з об'ємної (а не з дископодібної) газопилової хмари шляхом акреції речовини. Формування Сонця і планет відбувається практично одночасно. Гіпотеза пояснює кілька особливостей будови Сонячної системи, які не пояснює класична теорія Віктора Сафронова та Джорджа Візерхілла

У 1950-х роках Отто Шмідт і його послідовники (Віктор Сафронов та Джордж Візерхілл) докладно розробили гіпотези Канта і Лапласа і на їх підставі створили теорію походження нашої планетної системи. Відповідно до неї спочатку була йонізована газова хмара, з якої під дією електромагнітних сил утворилося Сонце, і на певних відстанях від нього залишилися залишки цього газу (мал. 202).

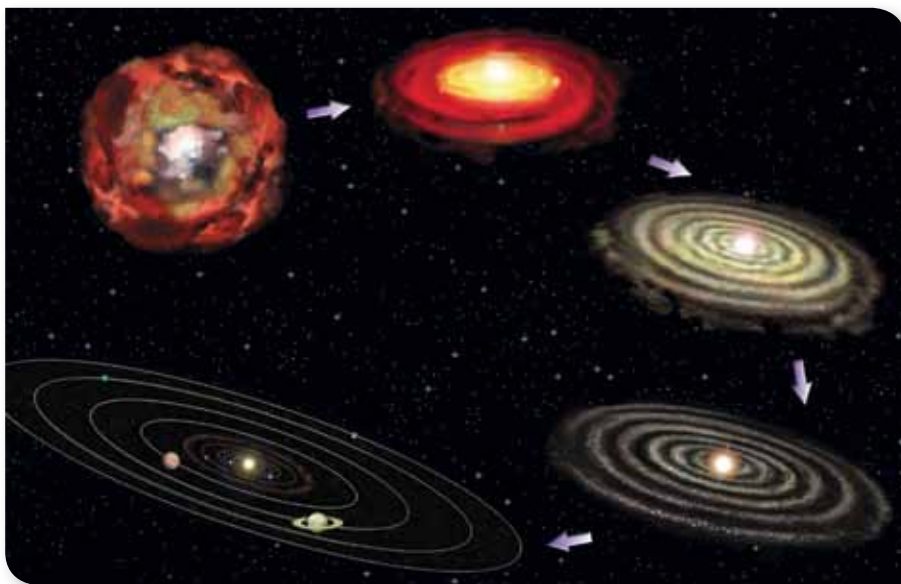

Мал. 202. Етапи утворення Сонячної системи

У газопиловому диску на якомусь етапі існування почався процес злипання окремих пилинок. Це привело до утворення спершу невеликих, а потім дедалі більших згустків, які, зіштовхуючись і злипаючись, утворили рій допланетних тіл різного розміру — *планетезималей*. Ці об'єкти стали будівельним матеріалом для планет, а найбільші планетезималі — їхніми «зародками».

Через високу температуру та видування легких елементів у центральній частині диска залишилися важкі тугоплавкі частинки — кам'янисті

сполуки, залізо та інші метали. З них сформувалися планети земної групи. А у віддаленіших зонах, де залишалось багато газів і води, утворилися планети-гіганти та їхні супутники. Причому спочатку, як і в планетах земної групи, у них утворилися ядра з кам'янистих сполук і металів, поверх яких потім нарощувались воднево-гелієві оболонки.

Під час формування планет-гігантів процес випадання речовини (*акреція*) на планети супроводжувався утворенням навколо них газопилових дисків. Із цих дисків утворилися супутники та кільця.

Особливості обертання Венери й Урана можна пояснити тим, що на початку існування Сонячної системи планети пережили зіткнення з дуже масивними планетезималлями. Енергії зіткнення виявилось досить для того, щоб Уран «покласти на бік», а у Венери змінити напрям обертання на протилежний.

Формування планетної системи відбувалося доволі швидко, від 100 млн до 500 млн років. Причому через особливості гравітаційної взаємодії швидкість формування планет майже не залежала від відстані до Сонця: близька до нього Земля наростила 98 % своєї маси за 10^8 років, а більш віддалені Уран і Нептун — за 10^9 р. Загальний вік нашої планетної сім'ї, визначений за зразками речовини метеоритів і місячного ґрунту, становить близько 4,6 млрд років.

Астероїди внутрішнього поясу та об'єкти поясу Койпера теж утворені з первинної речовини газопилової хмари, що через різні обставини не була увібрана великими планетами під час їхнього формування. Причому тверді кам'яністі тіла поясу астероїдів формувалися за орбітою Марса і подібні густиною до планет земної групи. А планетоїди поясу Койпера з великим вмістом льодів різного походження формувались у віддаленій зоні Сонячної системи і споріднені з карликовою планетою Плутон.

Раніше вважали, що Марс свого часу гравітаційною силою захопив два астероїди з внутрішнього поясу, які й стали його супутниками. Але аналізуючи речовину супутників, отриману в результаті космічних місій, науковці виявили, що їх хімічний склад близький до складу мінералів на Марсі. Тому тепер астрономи схиляються до думки, що супутники Марса утворилися з речовини, яку викинуло на орбіту з поверхні Марса колосальне зіткнення з іншим космічним тілом ще в далекій «юності» Сонячної системи. Схоже, що й Місяць колись утворився на орбіті Землі з таких самих причин.

Але деякі супутники планет-гігантів, що рухаються тепер навколо них не в прямому, а у зворотному напрямку, колись таки були астероїдами.

Якщо за часів Шмідта існування газопилового диска було лише припущенням, то в останні десятиріччя ХХ ст. такі диски відкрито в багатьох молодих зір, а наприкінці минулого століття відкриті перші планети та системи планет біля інших зір. Значення цього відкриття важко переоцінити: ми, земляни, пересвідчилися, що наша планетна система не є винятком у безмежному Всесвіті.

Відкриття інших планетних систем стало новим етапом у розвитку ідей щодо походження Сонячної системи. Астрономи отримали змогу порівнювати системи планет. Але це порівняння виявило суттєві відмінності

між Сонячною системою й виявленими планетами біля інших зір. Наприклад, планети-гіганти (такі, як Юпітер) обертаються на дуже близьких відстанях від материнських зір (для порівняння, там, де в Сонячній системі рухаються Венера і Меркурій, а то й ще ближче!). Такі факти нинішня теорія формування Сонячної системи не пояснює. Ще одна проблема — зі спостережень молодих зір виявлено, що протопланетні диски існують не більш як 10 млн років, далі їхня речовина розсіюється. Але формування планет Сонячної системи, згідно з попередніми уявленнями, тривало сотні мільйонів років. Ось лише окремі проблеми, що виникли після відкриття планет біля інших зір.

Нині вивчення питань походження Сонячної системи виходить на новий рівень, бо завдяки новим телескопам і новим космічним місіям багато нового відкрилося про об'єкти Сонячної системи.

А що буде з нашою планетною системою далі? Згідно із сучасними уявленнями, вона існуватиме практично в такому ж вигляді, як нині, ще принаймні кілька мільярдів років. Її зміни пов'язують з еволюцією Сонця, що на сьогодні прорахувати досить складно. У дуже загальних рисах — на прикінцевій стадії еволюції Сонце перетвориться в червоний гігант, випарує Меркурій і Венеру, а Земля стане непридатною для життя.



ЗНАЮ, ВМЮ, РОЗУМІЮ

1. Назвіть 2–3 характерні особливості будови Сонячної системи.
2. Назвіть 2–3 прізвиська астрономів, авторів гіпотез походження Сонячної системи.
3. Чи спостерігають астрономи газопилові диски біля інших зір?
4. Назвіть хоча б одну відмінність у будові Сонячної системи та відомих планетних систем біля інших зір.



Видимий рух планет. Закони Кеплера

Конфігурації та умови видимості планет. Як ми знаємо, Земля і планети обертаються навколо Сонця по майже коловим орбітам. Проте людині, яка спостерігає із Землі, видимий рух планет видається інакшим. І відрізняється для планет, які розташовані між Сонцем і Землею, їх називають *нижніми* або *внутрішніми* (Меркурій, Венера), та планет, що розташовані від Сонця за Землею, так званих *верхніх* або *зовнішніх* планет (Марс, Юпітер, Сатурн, Уран, Нептун).

Характерні взаємні положення планет відносно Землі й Сонця називають *конфігураціями планет*.

Розглянемо конфігурації зовнішніх планет на прикладі Марса. З малюнка 203 (с. 258) видно, що найближче до Землі Марс буде в точці, що має назву протистояння. Саме в періоди протистоянь Марс займає поло-

ження найзручніше для спостережень. Саме в такий період були відкриті так звані марсіанські канали. А от в положенні, котре називається сполученням, планета для спостереження не доступна. В цей час Марс буде перебувати за Сонцем. Положення коли Марс перебуває найближче до Землі ще називають великим протистоянням, тоді відстань між нашими планетами дорівнює 56 млн км. Відбуваються такі протистояння через кожні 15 років. Цей період сприятливий для спостереження, а тому і викликає значний інтерес.

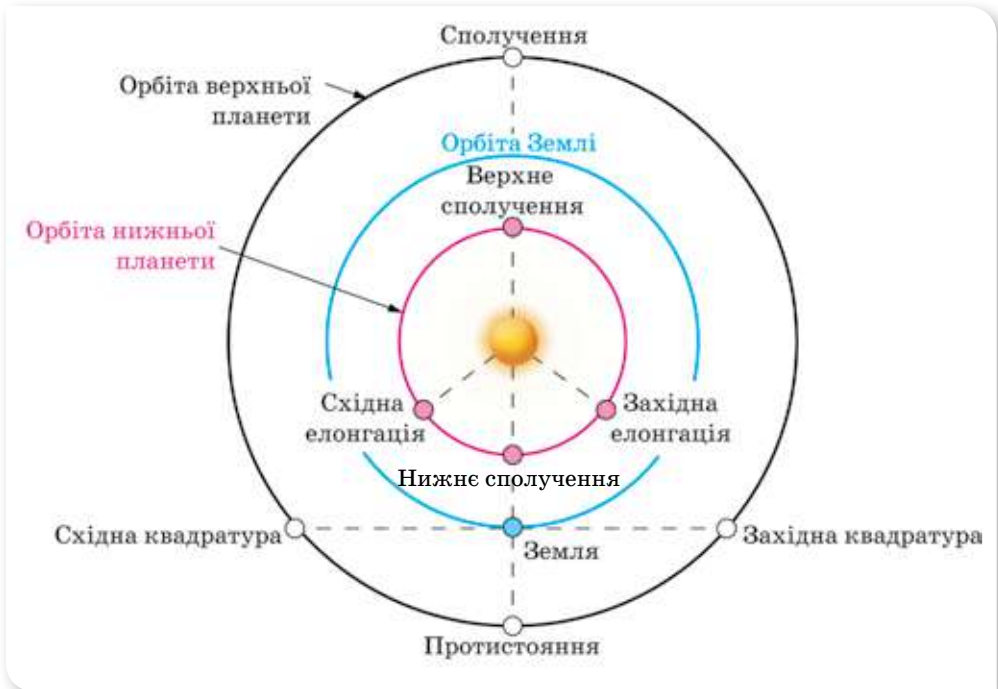

Мал. 203. Конфігурації планет

Для двох внутрішніх планет конфігурації будуть трохи інші. Розглянемо їх на прикладі планети Венера (мал. 203). Коли планета знаходиться у верхньому сполученні, ми не можемо її спостерігати. Коли вона переходить у нижнє сполучення, можна побачити, як диск планети проходить на фоні сонячного диску. Спостерігати за Венерою можна у періоди елонгацій. Внутрішні планети завжди видно поблизу Сонця або ранком у східній стороні неба, або ввечері — у західній. Через близькість Меркурія до Сонця побачити цю планету неозброєним оком вдається не завжди. Венера відходить від Сонця на небі на більший кут і буває найяскравішою з усіх зір і планет. Після заходу Сонця вона довше залишається на небі в промінні вечірньої заграви, і навіть на цьому фоні її чітко видно. Так само добре видно Венеру і в промінні ранкової заграви. Отже, стає зрозумілим, чому Венеру називають ранішньою або вечірньою зорею. Легко зрозуміти, що в південній стороні неба серед ночі ані Меркурій, ані Венеру побачити не можна.

Петлеподібний рух планет. Ще в давнину астрономи спостерігали петлеподібний рух планет. Пояснюється така траєкторія тим, що видимий рух планети є результатом накладання двох обертальних рухів: Землі й самої планети з різними швидкостями. Унаслідок цього у планет чергуються ділянки прямого і зворотного рухів (мал. 204).

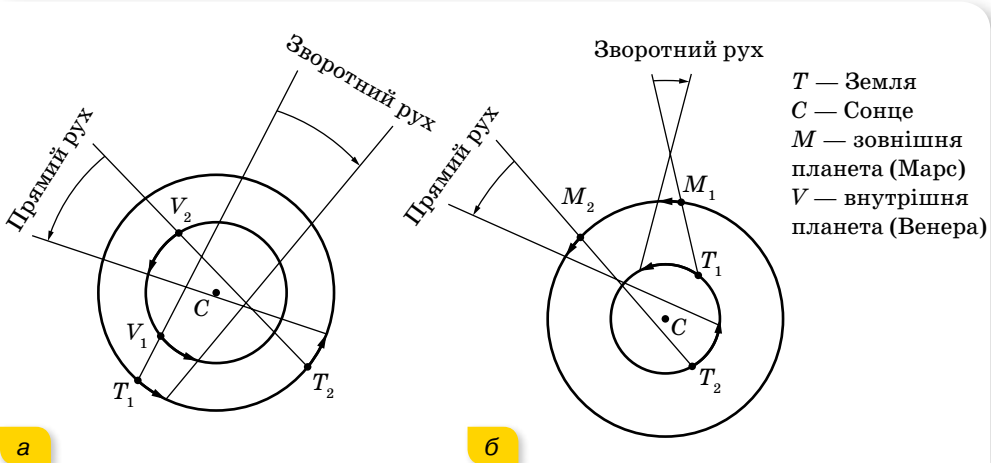

Мал. 204. Ділянки прямого і зворотного рухів для:
а — внутрішніх планет; б — зовнішніх планет

Описуючи дійсний і видимий рухи планет, розрізняють *сидеричний* (T) і *синодичний* (S) періоди обертання (табл. 7).

Таблиця 7

Сидеричний період — час повного обертуну планети навколо Сонця відносно зір	Синодичний період — інтервал часу між двома послідовними однойменними конфігураціями планети
Меркурій — 87,97 доби	Меркурій — 115,88 доби
Венера — 224,7 доби	Венера — 583,92 доби
Земля — 365,25 доби	
Марс — 1,88 року	Марс — 2,135 року
Юпітер — 11,86 року	Юпітер — 1,092 року
Сатурн — 29,46 року	Сатурн — 1,035 року
Уран — 84,02 року	Уран — 1,012 року
Нептун — 164,78 року	Нептун — 1,006 року

Між синодичним S і сидеричним T періодами обертання планети існує таке співвідношення: $\frac{1}{T} = \frac{1}{T_{\oplus}} \pm \frac{1}{S}$, де $T_{\oplus} = 1$ рік = 365,25 доби — сидеричний період Землі. Знак «+» застосовують для Венери та Меркурія, які обертаються навколо Сонця швидше, ніж Земля. Для інших планет застосовують знак «-».

Закони Кеплера. Знаючи відносні відстані (у радіусах орбіти Землі) кожної з планет від Сонця, а також їхні сидеричні (відносно зір) періоди обертання навколо Сонця, Йоган Кеплер (1618–1621) встановив три закони руху планет.

Перший закон Кеплера. Усі планети обертаються навколо Сонця по еліпсах, а Сонце розташоване в одному з фокусів цих еліпсів.

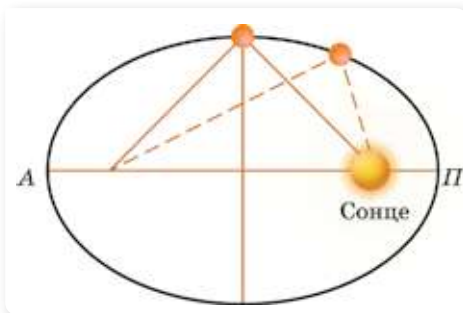

Мал. 205. Орбіта планети

Найближча до Сонця точка планетної орбіти називається *перигелієм* (*П*), найдальша — *афелієм* (*А*) (мал. 205).

Сума відстаней у перигелії та афелії дорівнює великій осі еліпса: $r_{\max} + r_{\min} = 2a$.

Головний наслідок першого закону Кеплера: відстань між планетою та Сонцем не залишається сталою.

Орбіти планет у Сонячній системі дуже мало відрізняються від колових. Так, найменший ексцентриситет має орбіта Венери ($e = 0,007$); найбільший — орбіта Плутона ($e = 0,249$); для земної орбіти $e = 0,0167$.

Супутники планет теж рухаються по еліптичних орбітах, причому у фокусі кожної орбіти розміщений центр відповідної планети.

Другий закон Кеплера. Радіус-вектор планети за однакові проміжки часу описує однакові площі (мал. 206).

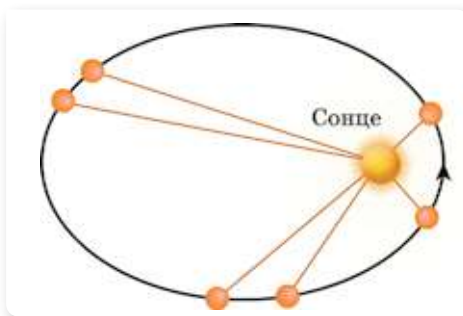

Мал. 206. До другого закону Кеплера

Головний наслідок другого закону Кеплера полягає в тому, що під час руху планети по орбіті з часом змінюється не тільки відстань планети від Сонця, а і її лінійна та кутова швидкості. Найбільшу швидкість планета має в перигелії, коли відстань до Сонця є найменшою, а найменшу швидкість — в афелії, коли відстань до Сонця є найбільшою. Другий закон Кеплера фактично визначає відомий фізичний закон збереження енергії: сума кінетичної та

потенціальної енергії в замкненій системі є величиною сталою. Кінетична енергія визначається швидкістю планети, а потенціальна — відстанню між планетою та Сонцем, тому при наближенні до Сонця швидкість планети зростає.

Третій закон Кеплера. Квадрати сидеричних періодів обертання планет навколо Сонця відносяться як куби великих півосей їхніх орбіт:

$$\frac{T_1^2}{T_2^2} = \frac{a_1^3}{a_2^3},$$

де T_1 та T_2 — сидеричні періоди обертання будь-яких планет; a_1 та a_2 — великі півосі орбіт цих планет (мал. 207).

Зверніть увагу! Закони Кеплера справедливі не лише для планет, а й для їхніх супутників, як природних, так і штучних.

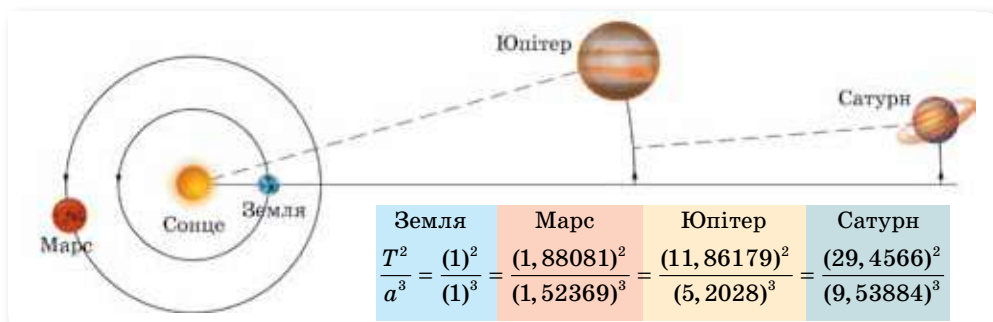

Мал. 207. До третього закону Кеплера

Визначення мас небесних тіл. Розглянемо рух Землі навколо Сонця, взявши земну орбіту за колову. Щоб Земля рухалася по коловій орбіті, на неї має діяти доцентрова сила $F_d = \frac{m_3 v^2}{a}$, якою є сила тяжіння між Землею і Сонцем

$F = G \frac{m_3 m_c}{a^2}$. Прирівнявши ці сили і зробивши потрібні перетворення,

маємо: $m_c = \frac{4\pi^2 a^3}{GT^2}$, де m_c — маса Сонця; $a = 149,6 \cdot 10^9$ м — відстань від Землі до Сонця; G — гравітаційна стала; $T = 31\,536\,000$ с — період обертання Землі навколо Сонця (рік). Підставивши значення цих величин, дістанемо $m_c = 1,98 \cdot 10^{30}$ кг. Аналогічно можна обчислити масу планет, що мають супутники.

Обертаючись навколо Сонця, кожна із планет відчуває гравітаційний вплив з боку інших своїх сусідів. Унаслідок цього відбуваються відхилення в русі планет від кеплеровських орбіт. Наприклад, незабаром після відкриття в 1781 р. англійським астрономом Вільямом Гершелем (1738–1822) планети Уран виявилось, що в її русі є відхилення від кеплеровської орбіти. Вважаючи, що вони спричинені тяжінням невідомої планети, яка рухається за Ураном, англійський астроном Джон Адамс (1819–1892) і французький учений Урбен Левер'є (1811–1877) незалежно один від одного провели складні розрахунки і визначили положення цієї планети серед зір. На прохання Левер'є астроном Берлінської обсерваторії

різ Йоганн Галле (1812–1910) відразу ж після отримання листа 23 вересня 1846 р. виявив нову планету — Нептун. Це був перший в історії астрономії випадок, коли існування нової планети передбачили на підставі теорії, обчислили її координати, а вже потім відкрили зі спостережень. Відкриття Нептуна показало можливості небесної механіки.

Маси планет, які не мають супутників, визначають з аналізу збурень, які вони викликають у русі інших тіл Сонячної системи. Масу Меркурія визначено за збуреннями руху комети Енке; масу Венери — за збуреннями руху Місяця.

Зверніть увагу! Місяць має значну масу й нехтувати нею, визначаючи масу Землі, не можна.



ЗНАЮ, ВМІЮ, РОЗУМІЮ

1. За якими особливостями видимого руху планети поділяються на верхні та нижні? Планета спостерігається на відстані 120° від Сонця. Верхня чи нижня це планета?
2. Що таке конфігурації планет?
3. Що таке синодичний і сидеричний періоди обертання планети?
4. Що таке радіус-вектор планети?
5. Як «зважують» небесні тіла, зокрема, як визначили масу Сонця?



Приклади розв'язування задач

Задача. Протистояння деякої планети повторюються через 2 роки. Чому дорівнює велика піввісь її орбіти?

Дано:

$$S = 2 \text{ роки}$$

$$T_{\oplus} = 1 \text{ рік}$$

$$a_{\oplus} = 1 \text{ а. о.}$$

$$a = ?$$

Розв'язання:

Велику піввісь визначимо із третього закону Кеплера:

$$\frac{T^2}{T_{\oplus}^2} = \frac{a^3}{a_{\oplus}^3}, \quad a^3 = \frac{T^2 \cdot a_{\oplus}^3}{T_{\oplus}^2}.$$

Враховуємо, що $\frac{1}{S} = \frac{1}{T_{\oplus}} - \frac{1}{T}$, звідки $T = \frac{T_{\oplus} S}{S - T_{\oplus}}$.

Тоді $a = \sqrt[3]{\frac{a_{\oplus}^3}{T_{\oplus}^2} \left(\frac{T_{\oplus} S}{S - T_{\oplus}}\right)^2}$.

Обчислюємо: $a = \sqrt[3]{\frac{(1 \text{ а. о.})^3}{(1 \text{ рік})^2} \left(\frac{1 \text{ рік} \cdot 2 \text{ роки}}{2 \text{ роки} - 1 \text{ рік}}\right)^2} \approx 1,59 \text{ а. о.}$

Відповідь: 1,59 а. о.

ВПРАВА 37

1. Якою має бути тривалість зоряного та синодичного періодів обертання планети в разі їх рівності? На якій відстані від Сонця обертається ця планета?

2. Спостерігач помітив, що деяка планета відходить на схід від Сонця на 90° через кожні 505,25 доби. Який період її обертання навколо Сонця?
3. Якою була б велика піввісь планети, якби синодичний період її обертання дорівнював одному року?
4. Астероїд Амур рухається по еліпсу з ексцентриситетом 0,43. Чи може цей астероїд зіткнутися із Землею, якщо його період обертання навколо Сонця дорівнює 2,66 року?
5. Протистояння деякої планети повторюються через 2 роки. Чому дорівнює велика вісь її орбіти?
6. Яка тривалість сидеричного періоду обертання Юпітера навколо Сонця, якщо він у 5 разів далі від Сонця, ніж Земля?
7. Марс далі від Сонця, ніж Земля, в 1,5 раза. Яка тривалість року на Марсі? Орбіти планет вважайте круговими.
8. Визначте період обертання штучного супутника Землі, якщо найвища точка його орбіти над Землею 5000 км, а найнижча — 300 км. Землю вважайте кулею радіусом 6370 км. Порівняйте рух супутника з обертанням Місяця.
9. Визначте середню орбітальну швидкість астероїдів Ікар (1,078 а. о.), Крimea (2,774 а. о.) і Нестор (5,237 а. о.). У дужках вказано середню геліоцентричну відстань астероїда.
10. Сидеричний період обертання Меркурія 88 діб, а синодичний період — 116 діб. Через який час повторюються найбільші зближення Меркурія із Землею?

§ 45

Дослідження космосу

Космічні швидкості. Рух штучних небесних тіл — супутників по орбіті й космічних апаратів у просторі описують ті самі закони небесної механіки, що й для руху природних небесних тіл. У § 9 ми розглядали рух тіла, якому на висоті h над землею надано початкової швидкості в горизонтальному напрямку. Тіло рухається по вітці параболи й падає на Землю. При цьому ми вважали поверхню Землі плоскою. Таке спрощення допустиме за невеликих швидкостей, коли дальність польоту незначна.

Насправді одночасно з польотом вздовж траєкторії тіло дещо віддаляється від поверхні Землі.

Можна визначити таке значення швидкості тіла, за якого поверхня Землі, внаслідок своєї кривизни, віддалятиметься від тіла на стільки, на скільки тіло наблизитиметься до неї внаслідок притягання. У такому випадку тіло рухатиметься на постійній висоті h над поверхнею Землі, тобто по колу радіусом $R_3 + h$, перетворившись на *штучний супутник Землі* (ШСЗ).

Визначимо цю швидкість. Рухаючись рівномірно по колу радіусом $R_3 + h$, тіло має доцентрове прискорення $a = \frac{v^2}{R_3 + h}$. Його надає тілу сила

тяжіння Землі, модуль якої $F = G \frac{M_3 m}{(R_3 + h)^2}$, де M_3 — маса Землі, m — маса тіла.

За другим законом Ньютона $a = \frac{F}{m}$, отже, $\frac{v^2}{R_3 + h} = G \frac{M_3}{(R_3 + h)^2}$,

$$\text{звідки } v = \sqrt{\frac{GM_3}{R_3 + h}}.$$

Таким чином, якщо надати тілу довільної маси на висоті h над Землею швидкості, що визначається за цією формулою, воно стане штучним супутником Землі.

Швидкість, яку потрібно надати тілу для того, щоб воно стало штучним супутником Землі, називають *першою космічною швидкістю*. Перша — тому, що існують друга і третя космічні швидкості.

Обчислимо першу космічну швидкість для ШСЗ, який запускається майже з поверхні Землі ($h \approx 0$). У цьому разі $v_1 = \sqrt{G \frac{M_3}{R_3}}$, і оскільки $g = G \frac{M_3}{R_3^2}$, то $v_1 = \sqrt{gR_3}$.

Підставивши у формулу значення $g = 9,81 \frac{\text{м}}{\text{с}^2}$ і $R_3 = 6,4 \cdot 10^6 \text{ м}$, отримуємо: $v_1 = \sqrt{9,81 \frac{\text{м}}{\text{с}^2} \cdot 6,4 \cdot 10^6 \text{ м}} \approx 7,9 \frac{\text{км}}{\text{с}}$.

Таким чином, тіло, якому на невеликій висоті від поверхні Землі надається швидкість близько $7,9 \frac{\text{км}}{\text{с}}$, напрямлена горизонтально відносно поверхні Землі, стає штучним супутником, що рухається по коловій орбіті.

Швидкість, яку потрібно надати тілу, щоб воно, подолавши притягання планети, стало супутником Сонця, називають *другою космічною швидкістю*.

Виведення формули для її визначення за допомогою законів Ньютона досить громіздке, оскільки необхідно враховувати залежність сили тяжіння від висоти. Використання ж закону збереження енергії дозволяє зробити це досить просто.

Вважаємо, що двигуни ракети практично біля поверхні Землі надають їй необхідної початкової швидкості та відключаються. Тоді кінетична енергія ракети в момент запуску $\frac{mv^2}{2}$, а потенціальна поблизу

поверхні Землі дорівнює mgR . Повна механічна енергія відповідно

$$E = \frac{mv^2}{2} - mgR.$$

У кінцевому положенні, коли ракета віддаляється від поверхні Землі на нескінченність, її потенціальна енергія дорівнює нулю. Очевидно, що необхідна початкова швидкість буде найменшою, якщо в кінцевому стані швидкість ракети також буде нульовою. Тобто в кінцевому стані повна

механічна енергія дорівнює нулю, тобто $\frac{mv^2}{2} - mgR = 0$. Звідси

$$v = \sqrt{2gR} = 11,2 \frac{\text{км}}{\text{с}}.$$

Якщо значення швидкості більше за $7,9 \frac{\text{км}}{\text{с}}$, але менше від $11,2 \frac{\text{км}}{\text{с}}$, то орбіта супутника Землі є еліптичною. Розвинувши швидкість $11,2 \frac{\text{км}}{\text{с}}$, тіло почне рухатися по параболі й більше не повернеться до Землі (мал. 208).

Наведемо деякі особливості руху штучних супутників Землі. У найпростішому випадку колової орбіти, якщо висоти супутників над поверхнею Землі — 220 км, 562 км і 1674 км, періоди їх обертання становитимуть 89 хв, 96 хв і 120 хв відповідно. Дуже цікавим є випадок, коли супутник рухається на висоті 35 800 км. Тоді його період обертання становить 23 год 56 хв 04 с (зоряна доба). А це час, за який Земля здійснює оберт навколо власної осі. Тому, якщо орбіта такого супутника лежить у площині земного екватора і він рухається в напрямку обертання Землі, то супутник увесь час перебуватиме над певною точкою земного екватора. Таку орбіту називають геостаціонарною.

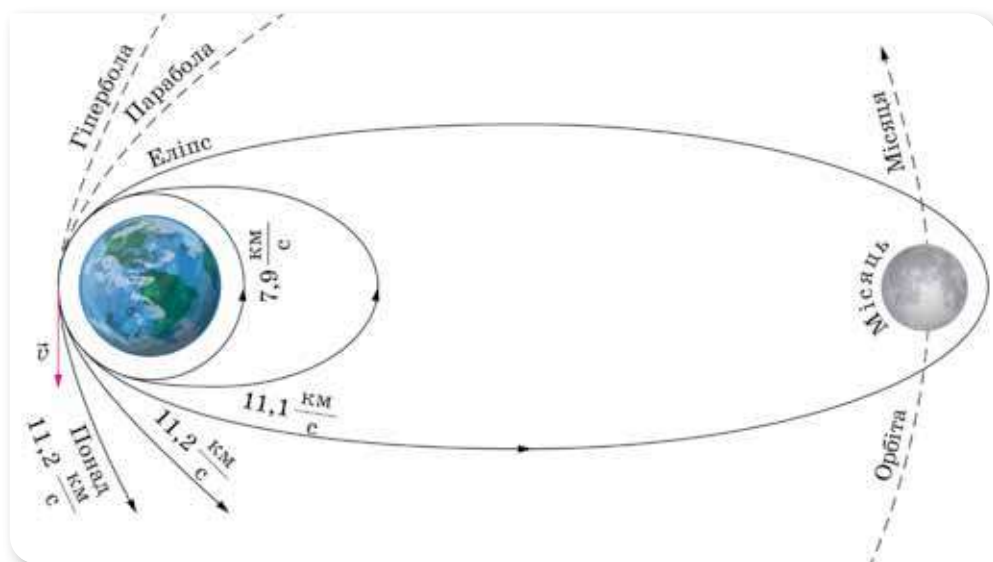

Мал. 208. Траєкторії руху космічних апаратів

Найбільша відстань, на якій супутник усе ще буде обертатися навколо Землі, — 1,5 млн км. Якщо ж супутник опиниться на більшій відстані, то тяжіння з боку Сонця збурюватиме його рух — або повертаючи на менші висоти, або перетворюючи на штучну планету.

Щодо запуску космічних апаратів до інших небесних тіл, то траєкторію і тривалість їх польоту також визначають за законами Кеплера. Розрахунки показують, що, наприклад, політ до Венери триває 146 діб, до Марса — 259 діб. При цьому на момент старту космічного апарата із Землі Венера має перебувати на орбіті на кутовій відстані 54° позаду Землі,

а Марс — на 44° попереду неї. Коли космічний апарат опиниться біля Венери, Земля перебуватиме на 36° позаду неї, а в момент зустрічі з Марсом Земля перебуватиме на 75° попереду нього.

Ці два останні числа використовують для розв'язання задачі тривалості очікування космічного апарата біля Венери чи Марса. Його повернення на Землю може розпочатися лише за таких умов: від Венери — коли Земля перебуватиме на кутовій відстані 36° попереду неї; від Марса — коли Земля перебуватиме на 75° позаду нього. З обчислень випливає, що очікування сприятливого положення планет Венери і Землі триває 480 діб, Марса і Землі — 438 діб. У підсумку експедиція до Венери триватиме 770 діб, а до Марса — 956 діб.

Штучні супутники Землі виводять на орбіту за допомогою багатоступеневих ракет-носіїв, які піднімають їх на відповідну висоту над поверхнею Землі й розганяють до першої космічної швидкості або дещо більшої (але не більш ніж у 1,4 раза) за першу космічну швидкість.

Шлях, що називається *траєкторією виведення ШСЗ на орбіту*, становить зазвичай від декількох сотень до двох-трьох тисяч кілометрів. Ракета стартує, рухаючись вертикально вгору, розвертається приблизно горизонтально й розганяється до так званої розрахункової швидкості. Космічний апарат, що є метою запуску, несе остання ступінь ракети; він автоматично відділяється від неї й починає свій рух по певній орбіті відносно Землі, перетворюючись на штучне небесне тіло.

Освоєння космічного простору. Розвиток і вдосконалення ракетної техніки визначили й *основні напрями освоєння космосу*:

1. *Запуски штучних супутників Землі (ШСЗ) на геостаціонарні орбіти.*

За метою і завданням ШСЗ поділяють на дві великі групи — *науково-дослідні та прикладні*. Науково-дослідні супутники призначені для одержання наукової інформації про Землю, навколосезонний простір, з біології та медицини. Прикладні супутники призначені для задоволення практичних потреб людини, одержання інформації в інтересах народного господарства.

Супутники зв'язку призначені для передавання телевізійних програм, забезпечення радіотелефонного та телеграфного зв'язку між наземними пунктами, розміщеними на великих відстанях один від одного.

Метеорологічні супутники регулярно передають на наземні станції зображення хмарного, снігового й льодового покриву Землі, відомості про температуру земної поверхні та різних шарів атмосфери тощо.

Супутники дистанційного зондування Землі використовують для вивчення природних ресурсів Землі. Апаратура цих ШСЗ передає інформацію, важливу для різних галузей народного господарства: для прогнозування врожаїв сільськогосподарських культур; визначення районів, перспективних для пошуку корисних копалин; для контролю забруднення природного середовища (атмосфери, водойм).

Навігаційні ШСЗ дають змогу швидко й точно визначати місцезнаходження морських кораблів у будь-якій точці Світового океану, незалежно від погодних умов.

2. Створення пілотованих космічних станцій.

Для вивчення космосу були створені орбітальні космічні станції (мал. 209); на таких станціях забезпечені умови, необхідні для життя людини та її активної дослідницької діяльності, подібні до звичайних. На навколосезній орбіті працювали такі станції: «Салют», «Скайлеб», «Мир», «Тяньгун». Космонавтів та космонавок на ці станції доставляли космічні кораблі одно- та багаторазового використання.



а



б

Мал. 209. У космічному просторі: а — орбітальна станція «Тяньгун» (Китай); б — телескоп «Габл»

3. Дослідження далекого космосу і планет Сонячної системи.

Космічні апарати побували на Місяці, Венері, Марсі, долетіли навіть до віддалених Юпітера і Сатурна та передали на Землю відомості про природу цих планет.

Значні досягнення в дослідженні Місяця одержані завдяки пілотованим польотам за космічною програмою США «Аполлон», під час яких астронавти неодноразово виконували дослідження на місячній поверхні.

З 1990 р. допомагає досліджувати космос унікальна багатоцільова орбітальна обсерваторія, найбільша серед запущених у космос у ХХ ст., — телескоп «Габл». За роки роботи на навколосезній орбіті «Габл» отримав близько мільйона зображень понад 20 000 небесних об'єктів — зір, туманностей, галактик, планет. Близько 4000 астрономів мали можливість застосувати його для спостережень.



ЗНАЮ, ВМЮ, РОЗУМІЮ

1. Для чого досліджують космос? Які головні напрями дослідження космосу?
2. Чому для польотів у космос використовують лише апарати з реактивними двигунами?
3. Як має бути напрямлена швидкість тіла в момент його виходу на колову орбіту, щоб воно стало штучним супутником Землі?
4. Як напрямлене прискорення штучного супутника Землі? Чи можна вважати рух штучного супутника Землі рівноприскореним?

Приклади розв'язування задач

Задача. Визначте масу Місяця, якщо відомо, що його штучний супутник обертається майже по коловій орбіті, радіус якої 1890 км, і має період обертання 2 год 3 хв 30 с.

Дано:

$$R = 1890 \cdot 10^3 \text{ м}$$

$$T = 7410 \text{ с}$$

$$G = 6,67 \cdot 10^{-11} \frac{\text{Н} \cdot \text{м}^2}{\text{кг}^2}$$

M — ?

Розв'язання:

За другим законом Ньютона сила всесвітнього тяжіння $F = G \frac{Mm}{R^2}$ надає штучному супутнику Місяця

ця доцентрового прискорення $a = \frac{F}{m}$, тому $a = \frac{GM}{R^2}$.

З іншого боку, доцентрове прискорення можна визначити за формулами кінематики: $a = \frac{v^2}{R}$, де v — лінійна швидкість руху супутника. З рівно-

сті $\frac{GM}{R^2} = \frac{v^2}{R}$ отримуємо: $M = \frac{v^2 R}{G}$.

Лінійну швидкість руху супутника визначимо, поділивши довжину колової орбіти на період обертання T : $v = \frac{2\pi R}{T}$. Тоді $M = \frac{4\pi^2 R^3}{GT^2}$.

$$M = \frac{4 \cdot 3,14^2 (1890 \cdot 10^3)^3 \text{ м}^3}{6,67 \cdot 10^{-11} \frac{\text{Н} \cdot \text{м}^2}{\text{кг}^2} 7410^2 \cdot \text{с}^2} \approx 7,35 \cdot 10^{22} \text{ кг.}$$

Відповідь: $\approx 7,35 \cdot 10^{22}$ кг.

ВПРАВА 38

1. Яку швидкість відносно ракетниці матиме ракета масою 600 г, якщо газів масою 15 г вилітають з неї зі швидкістю $800 \frac{\text{М}}{\text{с}}$?
2. Сигнальна ракета масою 0,25 кг (разом з порохом) злітає на висоту 125 м. Вважаючи, що порох масою 50 г згорає миттєво, обчисліть швидкість витікання газів.
3. У повітряно-реактивний двигун літака входить щосекунди в середньому 25 кг повітря й пального. Швидкість газів на вході двигуна — $250 \frac{\text{М}}{\text{с}}$, а на виході — $500 \frac{\text{М}}{\text{с}}$.
Визначте силу тяги двигуна.
4. У ракеті, загальна маса якої 600 г, є 350 г пороху. На яку висоту вона піднімається, якщо весь порох згорає миттєво й вилітає зі швидкістю $300 \frac{\text{М}}{\text{с}}$? Врахуйте, що опір повітря в шість разів зменшує теоретично розраховану висоту підйому.
5. Від двоступінчатої ракети загальною масою 1000 кг у момент досягнення швидкості $171 \frac{\text{М}}{\text{с}}$ відокремився її другий ступінь масою 400 кг, швидкість якого при цьому збільшилася до $185 \frac{\text{М}}{\text{с}}$. Визначте, з якою швидкістю почав після цього рухатися

перший ступінь ракети. Швидкості вказано відносно спостерігача, що перебуває на Землі.

6. Продукти згорання викидаються із сопла ракетного двигуна порціями по 200 г кожна з початковою швидкістю $1000 \frac{M}{C}$. Яку швидкість матиме ракета після викидання третьої порції, якщо в початковий момент її маса була 300 кг, а початкова швидкість дорівнювала нулю? Дію сили тяжіння не враховуйте.
7. Ракета-носіє летить зі швидкістю v . Після відокремлення головної частини швидкість ракети-носія зменшилася вдвоє, а напрямок їх руху залишився попереднім. У скільки разів зросла швидкість руху головної частини, якщо її маса менша маси ракети-носія в 6 разів?
8. Обчисліть першу космічну швидкість для Місяця, якщо радіус Місяця становить 1700 км, а прискорення вільного падіння тіл на Місяці дорівнює $1,6 \frac{M}{C^2}$.
9. Місяць рухається навколо Землі зі швидкістю близько $1 \frac{KM}{C}$. Відстань від Землі до Місяця дорівнює $3,8 \cdot 10^5$ км. Визначте масу Землі.
10. Яку швидкість повинен мати штучний супутник, щоб обертатись по коловій орбіті на висоті 600 км над поверхнею Землі? Яким буде період його обертання? Радіус Землі становить 6400 км.
11. Доведіть, що період обертання штучного супутника по коловій орбіті визначається за формулою $T = 2\pi r \sqrt{\frac{r}{GM}}$ (де M — маса планети, r — відстань супутника від її центра).
12. У скільки разів період обертання супутника, який рухається на висоті 21 600 км над поверхнею Землі, більший, ніж у супутника, що рухається на висоті 600 км?
13. Середня відстань від супутника до поверхні Землі становить 1700 км. Визначте його лінійну швидкість і період обертання.
14. Супутник рухається навколо деякої планети по коловій орбіті, радіус якої $4,7 \cdot 10^9$ м, зі швидкістю $10^4 \frac{M}{C}$. Яка середня густина планети, якщо її радіус $1,5 \cdot 10^8$ м?
15. На яку висоту над поверхнею Землі слід запустити супутник, щоб він залишався нерухомим відносно неї?
16. На поверхні якої планети земної групи вага космонавтів буде найменшою?

§ 46

Місяць — супутник Землі

Фізичні умови на Місяці. Місяць — найближче до Землі небесне тіло, яке перебуває на середній відстані 384 400 км від неї й має радіус 1738 км. Маса Місяця значно поступається масі Землі, а сила тяжіння на його поверхні приблизно в 6 разів менша, ніж на Землі (табл. 8, с. 270). Земля й Місяць перебувають майже на однаковій відстані від Сонця й одиниці поверхні на Землі та Місяці отримують від Сонця майже однакову кількість енергії, але, не зважаючи на це, фізичні умови на їхніх поверхнях суттєво відрізняються. На Місяці відсутнє життя. Сила тяжіння Місяця мала для того, щоб утримувати гідро- й атмосферу. Він оточений тільки надзвичайно розрідженою газовою оболонкою з водню, гелію, неону та аргону, а також протяжно пиловою хмарою.

Таблиця 8

Параметри	Земля	Місяць
Радіус	6378 км	$0,25 R_{\text{Землі}}$
Маса	$6 \cdot 10^{24}$ кг	$\frac{1}{81} M_{\text{Землі}}$
Густина	$5,5 \frac{\text{г}}{\text{см}^3}$	$3,3 \frac{\text{г}}{\text{см}^3}$
Прискорення вільного падіння	$9,81 \frac{\text{м}}{\text{с}^2}$	$\frac{1}{6} g_{\text{Землі}}$
Основний склад атмосфери	$\text{N}_2, \text{O}_2, \text{H}_2\text{O}$	—
Велика піввісь орбіти	1 а. о. $\approx 150 \cdot 10^6$ км	$3,8 \cdot 10^5$ км
Орбітальний період	365 діб 5 год 48 хв 46 с	27,32 доби
Температура поверхні	Середня $+16^\circ\text{C}$ Максимальна $+60^\circ\text{C}$ Мінімальна -88°C	Удень $+130^\circ\text{C}$ Уночі -160°C

Протягом мільярдів років погода на Місяці однакова: 2 тижні світить Сонце й поверхня нагрівається до температури $+130^\circ\text{C}$, а потім після двотижневої ночі поверхня охолоджується й температура на світанку падає до -160°C .

Стале магнітне поле Місяця принаймні в 1000 разів менше, ніж геомагнітне. Це свідчить про відсутність у Місяця рідкого ядра.

На поверхні Місяця навіть неозброєним оком видно темніші та світліші ділянки (мал. 210). Темніші були названі морями. Але, як відомо, у місячних морях немає води. Моря утворилися після виверження вулканів, і за хімічним складом там більше заліза, тому вони мають темніший колір. Світліші ділянки, що назвали материками, містять більше алюмінію.

Під час спостережень у телескоп видно, що на материках переважають кратери — круглі гори діаметром до кількох сотень кілометрів, які мають вали заввишки кілька кілометрів. Більшість кратерів метеоритного походження. На Місяць постійно падають тисячі метеоритів різної маси, які безупинно змінюють зовнішній вигляд його поверхні. Правда, великі кратери з діаметром кілька сотень кілометрів утворилися дуже давно, ще 4 млрд років тому, коли падало більше метеоритів. Протягом мільярдів років космічне



Мал. 210. Видима сторона Місяця

«бомбардування» так роздробило верхній шар місячного ґрунту, що він перетворився на *пухкий матеріал* — *реголіт* — різнозернистий порошок темного й чорного кольору, що легко зминається в пухку грудочку.

Зразки місячних порід мають магматичне походження, їхній хімічний склад загалом такий самий, як і склад земних порід, але з нестачею нікелю й кобальту та перевагою заліза, титану, цирконію та ітрію.

Місячна кора за товщиною не перевищує 50–60 км. Нижче до глибини 1000 км розташована мантія, а в центрі Місяця міститься силікатне, майже тверде ядро діаметром близько 1500 км, температура якого перевищує 1000 °С. На глибині 40 км температура місячної кори сягає 300 °С, оскільки місячне тепло просочується з надр назовні.

Вивченню внутрішньої будови Місяця сприяють «місяцетруси», осередки яких розташовуються на глибині від 700 до 1100 км. Тектонічна діяльність на Місяці дуже слабка, але повністю не припинилась. Факти свідчать про те, що в минулому Місяць мав магнітне поле й був магнітно-тектонічно активнішим. У наш час повна енергія місяцетрусів, зареєстрована сейсмометрами, менша, ніж енергія землетрусів, у 1 млрд разів. В основному це місяцетруси, спричинені падінням метеоритів. Але в 1958 р. співробітник Кримської астрофізичної обсерваторії М. О. Козирев виявив активність кратера Альфонс, за що йому була присуджена золота медаль Міжнародної академії астронавтики. А в листопаді 1971 р. група американських дослідників виявила в районі Океану Бурь діючий гейзер.

Видимі рухи Місяця. Фази Місяця. Рух Місяця навколо Землі відбувається майже в площині екліптики по великому колу, нахиленому до екліптики приблизно на 5°, а не в площині земного екватора (більшість природних супутників інших планет обертаються в площині екватора своїх планет). Це коло перетинає екліптику у двох діаметрально протилежних точках, що називаються вузлами місячної орбіти (мал. 211).

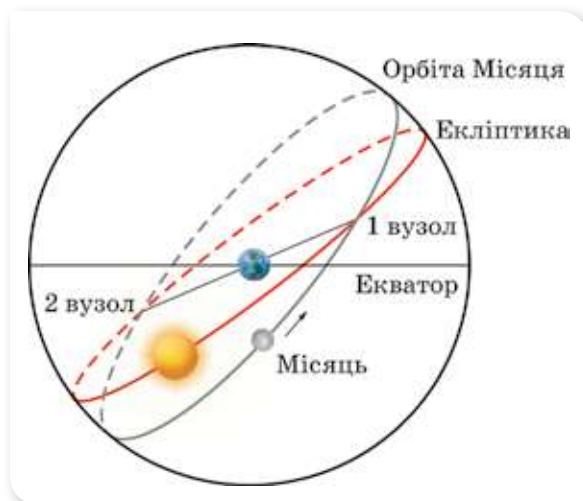

Мал. 211. Місячна орбіта

Сидеричний період обертання Місяця становить 27,3 доби. За цей час Місяць описує на небесній сфері повне коло й повертається до тієї самої точки. Вузол, у якому Місяць, рухаючись небом, опускається під екліптику й відхиляється на південь, називається низхідним. А той, у якому через 13,6 доби він піднімається над екліптикою та відхиляється на північ, — висхідним.

Видимий рух Місяця на тлі зоряного неба пояснюється дійсним його рухом навколо Землі, який відбувається з лінійною швидкістю $1 \frac{\text{км}}{\text{с}}$.

На тлі зоряного неба Місяць зміщується із заходу на схід із середньою кутовою швидкістю $13,2^\circ$ на добу.

Період обертання Місяця навколо осі дорівнює періоду його обертання навколо Землі. І через це Місяць завжди повернутий до Землі одним боком. Обертання такого типу називають *синхронним*. Однак, хоча в кожний даний момент людина на Землі бачить рівно половину поверхні Місяця, через особливості його руху по орбіті насправді можна бачити не 50, а 60 % поверхні. Це пояснюється тим, що обертання Місяця навколо осі відбувається за інерцією й рівномірно. Але навколо Землі Місяць рухається нерівномірно по еліпсу під впливом земного тяжіння. При цьому найбільша швидкість біля перигею й найменша біля апогею (за максимального віддалення від Землі). Тому Місяць у своєму русі по орбіті то забігає вперед, то відстає. Ця нерівномірність руху по еліптичній орбіті, поєднуючись із рівномірним осьовим обертанням, сприяє тому, що ми бачимо місячну кулю злегка розвернутою то вправо, то вліво. Це явище називають *лібрацією за довготою*.

Місяць змінює своє видиме положення на небі не тільки відносно зір, а й відносно Сонця. Тому із Землі ми бачимо в різних пропорціях освітлену та неосвітлену його частини (мал. 212). Лінію, яка відокремлює освітлену частину Місяця від неосвітленої, називають *термінатором*.

Зовнішній вигляд Місяця або його фази (різну форму видимої частини місячного диска, що викликані обертанням навколо Землі), можна характеризувати як описово, так і числом.

Фаза, Φ — відношення найбільшої ширини освітленої частини d місячного диска до його видимого діаметра D , тобто $\Phi = \frac{d}{D}$.

У сполученні Місяць повернутий до Землі своїм неосвітленим боком і його взагалі не видно. Ця фаза називається *новим місяцем*. Приблизно через сім діб Місяць видно на небі у формі півкруга. Ця фаза називається *першою чвертю*, а відповідна їй конфігурація — східною квадратурою. Місяць при цьому перебуває на кутовій відстані 90° на схід від Сонця. Приблизно у протистоянні з Сонцем настає фаза *повного місяця*, або *повня* ($\Phi = 1$). Ще через сім діб він буде в західній квадратурі, відповідна їй фаза — *третья*, або *остання*, чверть, де, як і в першій, $\Phi = 0,5$.

Інтервал часу, що минув між двома послідовними однойменними фазами Місяця, тобто синодичний період Місяця, триває 29 діб 12 год 44 хв 2,9 с.

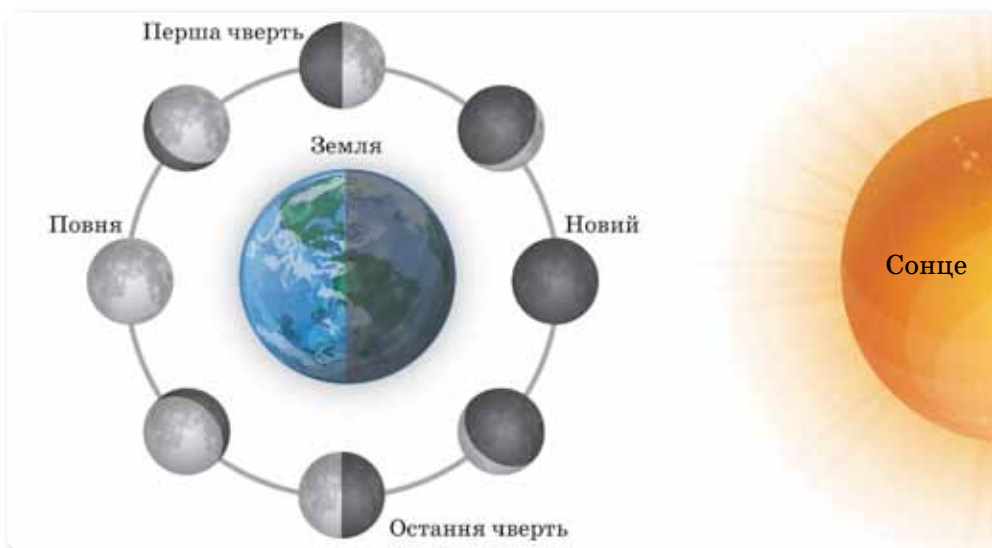

Мал. 212. Фази Місяця

Таблиця 9

Сидеричний період обертання Місяця	Синодичний період обертання Місяця
Це час, протягом якого Місяць повертається в задану позицію поміж зір: 27,321 661 діб (27 діб 7 год 43 хв 11,5 с)	Це час, що минув між двома послідовними однойменними фазами Місяця: 29,530 589 діб (29 діб 12 год 44 хв 2,9 с)

Як бачимо, тривалості сидеричного й синодичного періодів неоднакові (табл. 9). Причина розбіжності полягає в тому, що поки Місяць здійснює оберт навколо Землі, Земля повертається на деякий кут, рухаючись по орбіті навколо Сонця. Тому після закінчення сидеричного періоду Місяця має пройти далі по своїй орбіті, щоб посісти те саме положення відносно Сонця й Землі.

Система «Земля — Місяць». Земля й Місяць, унаслідок дії взаємного тяжіння, як показав Леонард Ейлер, рухаються навколо спільного центра мас по еліпсах, причому розміри земного еліпса невеликі. Центр мас системи, своєю чергою, рухається по орбіті навколо Сонця. Отже, орбітальний рух Землі ускладнюється: протягом однієї половини синодичного місяця вона опиняється ближче до Сонця, ніж спільний центр, а протягом другої половини — навпаки. Крім того, вона трохи відхиляється то на схід, то на захід. Унаслідок цього довготи Сонця та близьких світил періодично змінюються на певну величину.

Система «Земля — Місяць» деякими вченими розглядається не як система планета-супутник, а як подвійна планета, оскільки розмір і маса Місяця досить великі. У результаті цього обертання системи «Земля — Місяць» відбувається не навколо центра Землі, а навколо центра мас системи Земля-Місяць, розташованого на відстані 1700 км над поверхнею Землі (мал. 213, с. 274).



Мал. 213. Система «Земля — Місяць»

У цьому центрі сили притягання й відцентрові сили зрівноважуються. У всіх інших точках їх взаємодія веде до утворення припливів і відпливів.

Якщо уявити, що вся поверхня Землі вкрита океаном, то ділянки води, найближчі до Місяця, у певний момент притягуються сильніше, а ділянки, найвіддаленіші від нього (у т. В), — слабкіше, порівняно з ділянками в центрі Землі. Як наслідок, водна оболонка набирає форми еліпсоїда, витягнутого в напрямку до Місяця.

Земля обертається навколо осі, а тому припливні виступи пересуваються вздовж поверхні морів та океанів услід за Місяцем зі сходу на захід зі швидкістю $1800 \frac{\text{км}}{\text{год}}$. Над кожним пунктом припливна хвиля проходить двічі на добу.

У відкритому морі рівень води піднімається на 1–2 м, а біля узбережжя, особливо у вузьких затоках чи бухтах, рівень води піднімається значно вище — на 4–5 м. Найбільші припливи — близько 18 м — спостерігаються на узбережжі Канади, де берег порізаний вузькими глибокими фіордами.

Тяжіння Місяця створює припливні деформації не тільки в гідросфері, а й в атмосфері, викликаючи двічі на добу зміну тиску повітря на кілька міліметрів ртутного стовпчика, і в літосфері, викликаючи підйом поверхні та опускання Землі.

Оскільки Земля обертається швидше від Місяця, то приливна хвиля зміщується вперед у напрямку обертання Землі, випереджаючи Місяць. Наслідком такого випередження є те, що значна частина маси океанських вод (і частина маси всієї Землі) зміщується вперед з лінії, яка з'єднує центри мас Землі та Місяця. Ця зміщена вперед маса притягує до себе Місяць, створюючи силу, що діє перпендикулярно лінії «Земля — Місяць».

У результаті на Місяць діє момент сили, що прискорює його обертання по орбіті навколо Землі. Це прискорення супроводжується віддаленням Місяця від центра Землі, що згодом може призвести до втрати Місяця.

Зворотним наслідком усього цього є те, що на береги материків, коли вони «набігають» на припливну хвилю, діє протилежно спрямована сила, яка «гальмує» їх. Таким чином Місяць створює прикладений до планети момент сили, який уповільнює обертання Землі. Раніше вона оберталася набагато швидше.

На Місяць припливні сили впливають ще більше, адже Земля набагато масивніша й більша. Саме цим пояснюється встановлена рівність періодів обертання Місяця навколо своєї осі та навколо Землі.

Сонячне тяжіння також спричиняє припливи і відпливи, але через значно більшу віддаленість Землі від Сонця вони у 2,2 рази менші, ніж місячні.

Сонячні та Місячні затемнення. З усіх астрономічних явищ, напевне, найбільшу увагу людей привертають Сонячні та Місячні затемнення. Затемнення Сонця відбувається в той момент, коли тінь від Місяця досягає поверхні Землі, затемнення Місяця — коли земна тінь покриває Місяць.

Хоча Місяць через кожні 29,5 доби перебуває між Сонцем і Землею, проте затемнення відбуваються набагато рідше, бо площина орбіти Місяця нахилена до екліптики під кутом 5° . Затемнення Місяця або Сонця можуть відбутися тільки в тому разі, коли Місяць перебуває поблизу вузла орбіти. Вузли місячної орбіти зміщуються в космічному просторі, тому затемнення відбуваються в різні пори року. Період повторення затемнень, або *сарос*, знали ще єгипетські жерці 4000 років тому. Хоча сонячні затемнення відбуваються частіше за місячні, їх набагато складніше побачити, бо повне сонячне затемнення видно в межах досить вузької смуги Землі, на яку падає місячна тінь. У той же час затемнення Місяця можна спостерігати відразу на всій півкулі.



ЗНАЮ, ВМЮ, РОЗУМЮ

1. Чому вода на поверхні Місяця не може існувати в рідкому стані?
2. Чому з поверхні Землі ми бачимо тільки одну півкулю Місяця?
3. Чому поверхня Місяця значно густіше вкрита кратерами, ніж поверхня Землі?

§ 47

Планети та їх супутники

Меркурій — найближча до Сонця планета. Меркурій є ще й найменшою і найшвидшою планетою в Сонячній Системі. Меркурій рухається орбітою навколо Сонця із середньою швидкістю $47,36 \frac{\text{км}}{\text{с}}$, що в 1,6 рази більше швидкості Землі. Така швидкість і той факт, що Меркурій розмі-

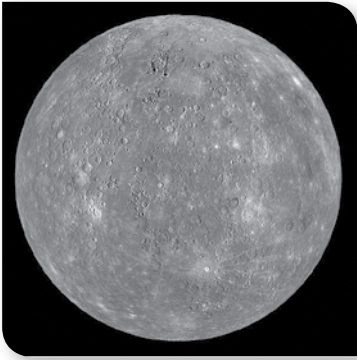

Мал. 214. Меркурій

щений ближче до Сонця, ніж Земля, приводять до того, що один рік на Меркурії (час його повного оберту навколо Сонця) становить усього 87,97 земних днів.

Для спостережень із Землі Меркурій — незручний об'єкт. Як внутрішня планета, він не віддаляється від Сонця більш ніж на 28° і видимий лише при сході або заході Сонця, і досить низько над горизонтом (особливо в північних широтах). У низьких широтах Меркурій спостерігається краще. Період його найкращої видимості (елонгація) настає декілька разів на рік і триває близько

10 днів. Проте навіть у ці періоди побачити Меркурій неозброєним оком непросто (неяскрава зірка на досить світлому фоні неба).

Для людини, що перебуває на поверхні Меркурія, здається, що Сонце дивним чином рухається його небосхилом. У своєму русі воно може прискорюватися чи сповільнюватися, зупинятися й навіть рухатися у зворотному напрямку. Це пояснюється тим, що орбіта Меркурія дуже витягнута.

Наявність магнітного поля дає змогу припустити, що Меркурій має досить велике металеве ядро, розміри якого можуть досягати $\frac{2}{3}$ діаметра планети. Вважається, що в ядрі зосереджено до 80 % усієї маси Меркурія, і цим визначається його найбільша середня густина серед усіх планет Сонячної системи (мал. 214).

Поверхня планети вся поцяткована кратерами, утворення яких можна пояснити метеоритним бомбардуванням Меркурія, що відбувалося на перших етапах еволюції планети мільярди років тому.



Мал. 215. Венера

Венера. Венера (мал. 215) належить до планет, відомих людству з найдавніших часів. Оскільки Венеру можна спостерігати ввечері після заходу сонця або вранці перед світанком, її ще називають «зоря вечірня» або «вранішня зоря». Венера друга в Сонячній системі й найближча до Землі планета. Це третій за яскравістю об'єкт на небі; її блиск поступається лише блиску Сонця та Місяця. Венера обертається навколо своєї осі у зворотному напрямку до обертання навколо Сонця, на відміну від Землі та інших планет.

Дослідження цієї планети надзвичайно ускладнене через її дуже щільну й могутню атмосферу, що складається на 96 % з молекул вуглекислого газу CO_2 . Атмосферний тиск біля поверхні Венери становить близько 9 МПа, а густина у 35 разів перевищує густину земної атмосфери. Кількість вуглекислого газу в атмосфері Венери в 400 тис. разів більша, ніж у земній атмос-

фері. Наявність в атмосфері Венери великої кількості вуглекислого газу спричиняє явище парникового ефекту, яке проявляється значно сильніше, ніж на Землі. Через високий коефіцієнт відбиття сонячного світла шаром хмар поверхня Венери отримує менше сонячної енергії, ніж Земля. Але через інтенсивне поглинання великою кількістю вуглекислого газу теплової енергії в нижніх шарах атмосфери за мільярди років існування планети поверхня розігралась так, що каміння буквально світиться. Унаслідок високого розігріву на планеті відсутня вода.

Протягом двомісячної ночі на поверхні Венери не спостерігається абсолютної темряви. Крім постійних спалахів блискавок, які супроводжуються гуркотом грому, там уночі видно свічення верхніх шарів атмосфери. Нічне освітлення підсилюють вогні від діючих вулканів.

Марс. Марс (мал. 216) за розташуванням — четверта від Сонця планета Сонячної системи й сьома за розміром і масою. Іноді Марс називають «червоною планетою» через червонуватий колір поверхні, спричинений наявністю оксиду заліза. На зоряному небі вона виглядає як цятка червоного кольору, що час від часу значно перевершує за блиском зорі першої величини.

За тривалістю доби (24,6 год) і зміною пір року (вісь обертання нахилена під кутом 65° до площини орбіти) Марс нагадує нашу планету.

У центрі Марса міститься ядро, діаметром близько 2968 км, яке складається здебільшого із заліза з вмістом сірки та перебуває в рідкому стані. Ядро оточене мантією із силікатів.

Марс має розріджену атмосферу. Це дає змогу вивчати його поверхню безпосередньо із Землі. Дві третини поверхні Марса займають світлі ділянки, які отримали назву материків, близько третини — темні ділянки, названі морями. Вони зберігають свою форму в часі, що дало змогу скласти точні карти поверхні.

Марс, як і Місяць, укритий кратерами. (До речі, п'ять кратерів мають імена астрономів, які народились або працювали в Україні — Барабашов, Фесенков, Герасимович, Струве, Сімейкін; є також кратери Євпаторія та Фастів.) Є на Марсі й безладно розташовані пагорби та провалля, різної природи утворення. Вони схожі на русла висохлих річок, системи вузьких тріщин, гірські райони й окремі гори вулканічного походження.

Поблизу полюсів восени утворюються білі плями — полярні шапки. Коли в північній півкулі Марса настає літо, північна полярна шапка швидко зменшується, але в цей час збільшується інша — біля південного полюса, де настає зима. Виявляється, обидві полярні шапки складаються з твердого двоокису карбону, тобто сухого льоду, що утворюється при замерзанні вуглекислого газу, який входить до складу атмосфери, і з водяного льоду з домішкою мінерального пилу.



Мал. 216. Марс

Марсіанський ґрунт — це дрібнодисперсний матеріал (реголіт), у якому міститься 15–20 % кремнію, 12–16 % заліза, близько 10 % фосфору, по 7 % марганцю та кобальту, а також кальцій, хром, нікель, ванадій, титан, молібден, цирконій та ін. Жодна з відомих земних гірських порід не збігається за складом з марсіанськими.

Наразі немає наукових доказів існування життя на Марсі. Хоча припускають, що воно там може бути. Ще до початку польотів на Марс він був першим кандидатом на виявлення там позаземного життя. На Марсі було знайдено шматки льоду, що є однією з умов існування життя. За останніми відомостями, в минулому на Марсі існувала вода в рідкому стані, поверхню планети вкривали моря. Цілком можливо, що ще кілька мільйонів років тому клімат на Марсі був вологішим. Доказом цього слугує рельєф планети. Одна з версій втрати Марсом води — це результат дії сонячного вітру.

Марс має два невеликі супутники — Фобос (27 км) і Деймос (15 км). Супутники обертаються у площині екватора планети по кругових орбітах радіусом 6 і 20 тис. км відповідно. За допомогою космічних апаратів встановлено, що супутники мають неправильну форму й у своєму орбітальному положенні залишаються поверненими до планети завжди одним і тим самим боком.

Юпітер. Юпітер (мал. 217) п'ята й найбільша планета Сонячної системи (більш ніж удвічі масивніша за всі інші планети разом узяті). Юпітер швидше за всі інші планети обертається навколо своєї осі.

За своїми характеристиками Юпітер займає проміжне положення між планетними й зоряними утвореннями, і його остаточне формування ще й досі не завершилося. Надра планети дають свій власний потік енергії, у середньому вдвічі більший, ніж Юпітер отримує від Сонця. На глибині 20 000 км водень переходить у металічний стан, і його фізичні властивості нагадують розплавлений метал, який добре проводить електричний струм. Такого агрегатного стану водню (густина $4 \frac{\text{г}}{\text{см}^3}$ за тиску 106 атм)



Мал. 217. Юпітер

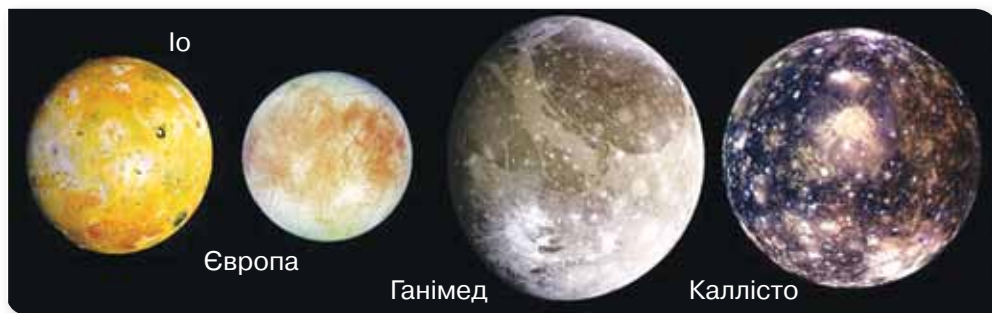

Мал. 218. Супутники Юпітера

на Землі не існує. Завдяки електричному струмові, що генерується в цій металевій оболонці, виникає потужне магнітне поле, напруженість якого у 50 разів більша, ніж у земного. Це поле формує навколо планети протяжну магнітосферу з декількома радіаційними поясами.

Навіть у невеликий телескоп на Юпітері добре помітні світлі та темні смуги, що простягаються паралельно екватору. Існує ряд гіпотез, що пояснюють їхнє походження. Так, за однією з версій, смуги виникали в результаті явища конвекції в атмосфері планети-гіганта — за рахунок підігрівання з надр і, як наслідок, підняття одних шарів й охолодження та опускання вниз інших. Конвекційні потоки, що виносять внутрішнє тепло до поверхні, зовні проявляються у вигляді світлих зон і темних поясів. Верхній шар світлих хмар складається з кристаликів аміаку, має температуру -107°C і тиск (порядку 1 атм), що відповідає висхідним потокам. Розташовані нижче темні хмари поясів складаються, ймовірно, із червоно-коричневих кристалів гідросульфїду амонію та мають вищу температуру. Ці структури є областями низхідних потоків. Зони та пояси мають різну швидкість руху в напрямку обертання Юпітера. На границях поясів і зон спостерігається сильна турбулентність, яка призводить до утворення численних вихрових структур. Найвідомішою є Велика червона пляма, що спостерігається на поверхні Юпітера останні 300 років.

Є гіпотези щодо можливості існування життя у хмарах Юпітера, адже його атмосфера має всі компоненти, які були необхідні для появи життя на Землі. Деякі шари хмар є теплими та відносно комфортними для існування навіть земних мікроорганізмів.

У Юпітера до 2011 р. зареєстровано 63 супутники й тьмяні кільця. Чотири найбільші супутники: Іо, Європа, Ганімед, Каллісто (мал. 218) відкрив ще Галілей за допомогою свого першого телескопа, тому їх називають Галілеєві супутники. Іо має найбільшу геологічну активність з усіх тіл Сонячної системи. На Іо зареєстровано 8 постійно діючих вулканів, із жерл яких викидаються розжарені гази та магма.

Три інші Галілеєві супутники — Європа, Ганімед і Каллісто — дуже схожі між собою: на їхній поверхні видно багато снігу та льоду. Ганімед є найбільшим супутником у Сонячній системі, який за розмірами навіть перевершує Меркурій.

Сатурн. Сатурн (мал. 219, с. 280) — друга за величиною й шоста від Сонця планета Сонячної системи. Ця планета-гігант дуже схожа на Юпітер. Це єдина планета Сонячної системи, чия середня густина менша від густини води. Візитною карткою Сатурна є відомі кільця, які видно в телескоп. Вони оперізують планету навколо екватора і складаються з безлічі крижаних часток з розмірами від міліметра до декількох метрів.



Мал. 219. Сатурн

Атмосфері Сатурна властиві такі самі ділянки смуг, як і атмосфері Юпітера, однак на Сатурні ці смуги виражені менш яскраво і є значно ширшими поблизу екватора. Жовтуватого кольору верхнім шарам атмосфери Сатурна надають снігові хмари з аміаку. На глибині 300 км від верхніх шарів розташовуються хмари, у яких при підвищенні температури сніг перетворюється на дощ.

Сатурн теж випромінює в космос більше енергії, ніж отримує від Сонця. Як і Юпітер, має магнітне поле, радіаційні пояси та є джерелом радіо-випромінювання.

Сатурн має помітну систему кілець, що складаються здебільшого з частинок криги, меншої кількості важких елементів і пилу. Навколо планети обертається 62 відомі на 2013 р. супутники. Титан — найбільший серед них, це другий за розмірами супутник у Сонячній системі, який перевершує за своїми розмірами Меркурій і має єдину серед супутників Сонячної системи густу атмосферу.

Закінчила свою 20-річну роботу автоматична міжпланетна станція «Кассіні-Гюйгенс», що була запущена в 1997 р. на орбіту Сатурна. Вона дісталася до системи Сатурна в 2004 р. До її завдань входило вивчення структури кілець, а також динаміки атмосфери й магнітосфери Сатурна. Орбітальна станція «Кассіні» — перший штучний супутник Сатурна. Автоматична станція «Гюйгенс» — перший космічний апарат, який здійснив м'яку посадку на супутник Сатурна Титан. У результаті діяльності проекту на Землю було передано 635 Гб даних, 453 048 знімків, виконано 162 прольотів поблизу супутників Сатурна. За результатами місії опубліковано 3948 наукових публікацій.

Уран. На відміну від інших газових гігантів — Сатурна та Юпітера, що складаються в основному з водню і гелію, у надрах Урана та схожого з ним

Нептуна відсутній металевий водень. Проте в них є багато високотемпературних модифікацій льоду — з цієї причини фахівці виділили ці дві планети в окрему категорію «крижаних гігантів».

Уран рухається навколо Сонця майже коловою орбітою, середня відстань від Сонця — у 19 разів більша, ніж у Землі. Вісь планети лежить майже в площині орбіти, до того ж Уран, як і Венера, обертається у зворотному напрямку (зі сходу на захід). Вважають, що таке аномальне для Сонячної системи обертання спричинене зіткненням цих планет з великими космічними тілами на ранніх стадіях еволюції.

Такий великий кут нахилу приводить до унікальної в Сонячній системі зміни пір року — полярні кола розташовуються майже на екваторі, а тропіки — біля полюсів. Це означає, що Сонце освітлює один із полюсів планети майже 42 земні роки, у той час як на іншому полюсі стільки ж триває полярна ніч.

Як і інші планети-гіганти, Уран (мал. 220) має кільця. За допомогою телескопів відкрито тільки 5 великих супутників: Аріель, Умбріель, Титанію, Оберон і Міранду, а всі інші вперше сфотографовано в 1986 р. за допомогою космічних апаратів.

Нептун. Уже перші спостереження за Ураном засвідчили, що він рухається не так, як мав би під дією гравітації Сонця та інших відомих планет. Причиною невідповідностей могло бути невідоме масивне небесне тіло. Так відкрили **Нептун** (мал. 221). Ця подія є дивовижним досягненням небесної механіки — планету відкрито завдяки математичним розрахункам, а не шляхом регулярних спостережень.



Мал. 220. Уран

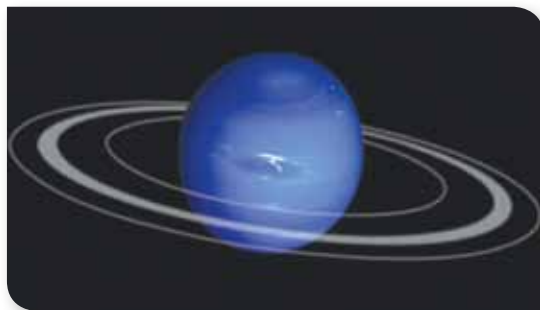

Мал. 221. Нептун

Нептун — четверта за розміром і третя за масою планета. Її орбіта перетинається з орбітою Плутона та з орбітою комети Галлея.

За фізичними властивостями Нептун дуже схожий на Уран. Він теж належить до «крижаних планет». Планета має внутрішнє джерело енер-

гії, бо випромінює в космос тепла майже втричі більше, ніж одержує його від Сонця.

Атмосфера Нептуна, подібно до атмосфери Юпітера та Сатурна, складається в основному з водню та гелію. Сліди метану в зовнішніх шарах атмосфери є причиною синього забарвлення планети.

У Нептуна виявлено 14 супутників та тонкі тьмяні кільця. За допомогою телескопів було відкрито 2 супутники — Тритон і Нерейду, а інші сфотографували за допомогою космічних апаратів.

Тритон — єдиний великий супутник серед тіл Сонячної системи, який рухається навколо планети у зворотному напрямку в порівнянні з обертанням Нептуна навколо осі. Це свідчить, що Тритон, можливо, був колись захоплений гравітаційним полем Нептуна, і він по спіралі наближається до планети. Коли відстань між Нептуном і Тритоном зменшиться до 65 000 км (межа Роша), припливні сили зруйнують супутник, і навколо Нептуна утвориться величезне кільце, подібне до кільця Сатурна.



ЗНАЮ, ВМЮ, РОЗЦМЮ

1. Чому Меркурій не може утримувати сталу атмосферу?
2. Які планети обертаються навколо осі у протилежному в порівнянні з Землею напрямку?
3. На яких планетах відбувається зміна пір року?
4. Венера розміщується далі від Сонця, ніж Меркурій, але чому температура на її верхні вища, ніж на Меркурії?
5. Які особливості в планет-гігантів?
6. Чим пояснюється виділення додаткової енергії з надр планет-гігантів?
7. Чому Юпітер можна вважати дуже схожим на зорю?

§ 48

Малі тіла Сонячної системи

Астероїди. До малих тіл належать астероїди, комети й метеороїди. *Астероїди* — тверді кам'яністі тіла, що рухаються, як і планети, по еліптичних орбітах навколо Сонця з періодом 3–6 років. Як і планети, астероїди у видимому діапазоні спектра світять відбитим сонячним світлом. Для людини, яка спостерігає із Землі, кутовий діаметр навіть найбільших астероїдів не більший за 0",5, тому за допомогою наземних телескопів неможливо розгледіти їхні форми. Діаметри деяких астероїдів вдалося виміряти методом покриття зір — коли астероїд під час спостереження опиняється на одній прямій з яскравою зорею. Але здебільшого їх розміри оцінюють побічно — по блиску, кольору та відстані.

Внутрішня структура астероїдів здатна чинити опір гравітаційному стисканню. З цієї причини вони менш схильні до внутрішньої еволюції, ніж планети. Астероїдами вважають залишки протопланетного диска, з якого формувалася Сонячна система. Загальна їх кількість — більше

575 тис., а їх загальну масу оцінюють у $4,2 \cdot 10^{21}$ кг, що становить менше одного відсотка маси Землі. Орбіти більшості відомих астероїдів розташовані між орбітами Марса та Юпітера на відстані 2,2–3,6 а. о. від Сонця. Оскільки в цій частині Сонячної системи міститься кілька сотень тисяч таких об'єктів, її назвали поясом астероїдів. Інколи цей пояс називають внутрішнім, або головним, маючи на увазі те, що за орбітою Нептуна простягається пояс Койпера, до якого належать об'єкти, що здебільшого також є малими тілами Сонячної системи. Проте тіла поясу Койпера в основному складаються з льоду.

Поза основним поясом астероїдів є ще багато малих тіл, наприклад, астероїди-троянці. Це дві групи астероїдів, що обертаються навколо Сонця по орбіті Юпітера: перша рухається на 60° попереду планети, друга — на 60° позаду неї. Деякі астероїди рухаються сильно витягнутими еліптичними орбітами, що пролягають поблизу Сонця. А орбіти груп Аполлона, Амура й Афін перетинають орбіту Землі або дуже близько підходять до неї.

Перший астероїд Церера відкрито в 1801 р. (мал. 222). Інші найвідоміші астероїди: Паллада, Юнона, Веста, Ерос, Амур, Гідальго, Ікар.



Мал. 222. Астероїди Церера та Веста в порівнянні з іншими об'єктами Сонячної системи

Найбільші астероїди

Номер і назва	Діаметр, км
1 Церера	960
2 Паллада	608
3 Веста	555
10 Гігія	450
31 Ефросинія	370
52 Європа	289
65 Кибела	309
451 Панієнція	276
511 Давида	323
704 Інтерамнія	350

З 1992 р. розпочалось відкриття нових об'єктів — астероїдів з поясу Койпера, або планетоїдів («планетоподібних»). Включаючи Плутон, пояс Койпера починається за орбітою Нептуна й простягається на відстань до 150 а. о. На початок 2000 р. було відомо близько 120 планетоїдів з розмірами до 400 км. А найбільший серед них, відкритий 1996 р., має розмір близько 800 км, що становить третину діаметра Плутона. За попередніми оцінками, окрім великих планетоїдів, у поясі Койпера перебуває близько 200 млн невеликих тіл розмірами 5–10 км і менше.

Комети. Певно, найефектнішими малими тілами Сонячної системи є *комети*. Орбіти комет — це еліпси, які витягнуті так, що ділянки орбіт, що пролягають усередині Сонячної системи, мають вигляд параболи чи

гіперболи. Від ступеня витягнутості еліпса залежить і період обертання комети навколо Сонця. Наприклад, комета Енке має період обертання навколо Сонця 3,31 року. Найвідоміша поміж комет — комета Галлея — повертається до Сонця кожні 75,5 року. Її появу у близьких до Сонця околицях зареєстровано вже 30 разів, з них двічі — у ХХ ст. (у 1910 і 1986 рр.).

У комет розрізняють голову й характерний хвіст, що виникає, коли комета наближається до Сонця. Голова комети складається з невеликого льодяного ядра з домішками твердих речовин і газової оболонки навколо нього, яке світить відбитим сонячним світлом. Ядра комет зазвичай мають діаметр у кілька кілометрів або в кілька десятків кілометрів, тоді як діаметр світних оболонок (їх називають *комою*) навколо них може сягати діаметра Сонця. Ці світні оболонки виникають під час наближення комети до Сонця. Ядро нагрівається, і його речовина сублимує — переходить із твердого в газоподібний стан. Це відбувається між орбітами Сатурна та Юпітера, але частіше — у ділянці поясу астероїдів між Юпітером і Марсом. Кометний хвіст формується під тиском світла й сонячного вітру — речовину коми відкидає у протилежний бік від Сонця. Іноді довжина хвоста комети сягає сотень мільйонів кілометрів. Водночас речовина, з якої складається голова (за винятком ядра) і хвіст комети, надзвичайно розріджена.

Багато нового про комети астрономи дізналися завдяки космічним зондам, які досліджували ці тіла з близької відстані. Уперше космічний апарат наблизився до комети в 1985 р. Тоді вдалося виміряти густину речовини в комі та хвості комети Джикобіні–Циннера. Потім за допомогою космічних зондів «Вега-1», «Вега-2» і «Джотто» (Giotto) вивчали комету Галлея (1986), комету Бореллі (2001, Deep Space 1). 4 липня 2005 р. космічний апарат Deep Impact скинув у ядро комети Темпель-1 мідний снаряд масою 372 кг, який вибив з поверхні фонтан речовини загальною масою до 10 000 т. З'ясувалося, що комета складається не лише з водяного льоду й пилу (причому пилу було значно більше, ніж води), а ще й з вуглекислого газу, аміаку й органічних сполук.



Мал. 223. Місія «Розетта» до комети Чурюмова–Герасименко (а); С. І. Герасименко та К. І. Чурюмов (б)

Але найдокладніші результати вдалося отримати завдяки місії «Розетта» до комети Чурюмова–Герасименко. У листопаді 2014 р. космічний апарат доставив на поверхню ядра комети спусковий модуль з обладнанням для хімічного аналізу, а сам до кінця вересня 2016 р. був її супутником

(мал. 223). Одна із знахідок «Розетти» — молекулярний кисень O_2 в газовій оболонці біля ядра комети. До цього O_2 було виявлено в космічному просторі лише двічі (у туманностях), бо ця молекула дуже швидко реагує або з воднем, утворюючи H_2O , або з вуглецем, утворюючи CO_2 (вуглекислий газ).

Походження ядер комет поки що лишається таємницею. Але є гіпотеза, згідно з якою вони походять із хмари Оорта, що перебуває на дальній околиці Сонячної системи.

Метеори та метеорити. Окрім астероїдів і комет, у Сонячній системі є велика кількість тіл порівняно невеликого розміру (до 50 м), які називають *метеороїдами*. Вони рухаються в міжпланетному просторі й час від часу проникають в атмосферу Землі. Частики космічного пилу ніколи не долітають до поверхні Землі, бо вони згорають та випаровуються в атмосфері на висоті кількох десятків кілометрів. Світлове явище, яке спостерігається під час згорання метеороїда в атмосфері Землі, називають *метеором*. Інколи спостерігається незвичайне небесне явище «зоряний» дощ (мал. 224). Це явище пояснюється тим, що від комети залишаються тверді силікатні пилинки, які продовжують рух по орбіті та перетворюються в метеорні потоки. Коли Земля перетинає орбіту такого метеорного потоку, на небі можна побачити тисячі метеорів.



Мал. 224. «Зоряний» дощ

Якщо в атмосферу Землі врівається метеороїд, маса якого становить десятки чи сотні грамів, то він породжує явище *боліда*. Яскравий спалах боліда важко не помітити, на коротку мить він може освітити нічний пейзаж, як удень. Інколи болід пролітає небом велику відстань, а потім розпадається зі своєрідним шумом на багато дрібних фрагментів, які згорають, не досягаючи поверхні. Під час боліда, коли метеороїд летить з надзвуковою

швидкістю, в атмосфері виникає ударна хвиля, яка створює потужні звукові коливання (сильний гуркіт). Швидкість, з якою метеороїдне тіло влітає в земну атмосферу, залежить від напрямку його руху відносно вектора швидкості Землі. Найбільшу швидкість входження в атмосферу $\left(50\text{--}70 \frac{\text{км}}{\text{с}}\right)$ мають ті метеороїдні тіла, які летять назустріч руху Землі, коли швидкості тіла та Землі додаються. Швидкість метеороїдного тіла під час входження в атмосферу Землі не може бути меншою, ніж $11,2 \frac{\text{км}}{\text{с}}$, бо навіть тоді, коли тіло «доганяє» нашу планету, через земне тяжіння його швидкість починає зростати.

Метеороїд, що не «згорів» в атмосфері й досяг поверхні Землі, називають *метеоритом*. Щорічно на Землю випадає до 500 000 тонн космічної речовини. Але порівняно з масою Землі це мізерна величина, яка не відіграє істотної ролі у збільшенні її маси.

Залежно від маси метеороїдного тіла та швидкості, з якою воно входить в атмосферу, внаслідок його падіння може утворитися кратер. Хоча термін «кратер» зазвичай використовують для позначення структури вулканічного походження, в астрономії його застосовують для позначення западин, утворених внаслідок падіння космічних тіл.

На Землі є метеоритні кратери різних розмірів — від кількох метрів до сотень кілометрів у діаметрі. Їх називають *астроблемами*. Їхня форма залежить від багатьох чинників, як-то: природа поверхні, у якій утворився кратер, фізичні й кінетичні параметри тіла, що впало, і непередбачені геологічні й атмосферні зміни, що відбулися внаслідок цієї події.

Якщо порівняти з іншими тілами Сонячної системи, наприклад, з Місяцем або Меркурієм, кратерів на земній поверхні дуже мало. Тих, метеоритне походження яких вважають підтвердженим, є до 200, і лише 128 з них лежать на поверхні відкритими, інші ж приховано водами морів, льодовиками та рослинністю. Причин, чому Земля бідна на кратери, дві: наявність активної атмосфери, що руйнує кратери впродовж геологічного проміжку часу, й активне відновлення ґрунту через вулканічну й тектонічну діяльність.

До найвідоміших земних метеоритних кратерів належить Аризонський кратер діаметром 1200 м. Його відкрили в 1891 р., а утворився він приблизно 50 000 років тому.

Є такі кратери й на території України. Наприклад, Бовтиський кратер у Кіровоградській області — 26 км у діаметрі й 600 м завглибшки віком 65 млн років; Оболонський кратер в Полтавській області — 20 км у діаметрі й віком у майже 170 млн років або Іллінецька западина у Вінницькій області — 7 км у діаметрі й віком близько 400 млн років.

Проблема астероїдної небезпеки. Тепер зрозуміло, що численні кратери (астроблеми) є наслідком бомбардування Землі космічними тілами в далекому минулому. Окремі науковці вважають, що масове зникнення

динозаврів 65 млн років тому пов'язане з падінням велетенського метеорита, унаслідок чого на тривалий час змінився клімат і харчовий ланцюг цих тварин. Кратер Чиксулуб від падіння метеорита, з яким ототожнюють зникнення динозаврів, міститься на півострові Юкатан (Мексика). Дата його утворення збігається із часом зникнення динозаврів наприкінці крейдового періоду. Проте багато палеонтологів вважають, що падіння метеорита, навіть великого розміру, було лише однією з причин цього процесу.

Імовірність того, що астероїд великих розмірів (або комета) зіткнеться із Землею, мала, проте вона є. Щоб мінімізувати загрозу катастрофи, яку несе падіння крупного небесного тіла на поверхню планети, нині активно діють системи спостереження за потенційно небезпечними космічними об'єктами. Найвідоміші з них — LINEAR, Space Watch і LONEOS. Розташовані вони на базі великих університетів в Аризоні, на Гавайських островах, у штаті Нью-Мексико та в інших місцях. Кілька обсерваторій з телескопами діаметром від одного до чотирьох метрів повсякчас сканують небесну сферу. Причому діють вони в автоматичному режимі, що не вимагає присутності людини. Знімки за допомогою комп'ютера тут же порівнюють з уже наявними, і якщо в тій чи іншій ділянці з'являється нова світна цятка, що зміщується відносно зір, то, швидше за все, це і є астероїд. За низкою знімків комп'ютер обчислює його траєкторію та розміри.

Спостереження за поведінкою малих тіл Сонячної системи вказує на те, що їх рух може змінюватися як під дією випадкових збурень, так і від зіткнень між собою. Це призводить до того, що час від часу такі тіла падають на Сонце чи Юпітер. Прикладом є падіння комети Шумейкерів-Леві-9 на Юпітер у 1994 р.

Середня ймовірність зіткнення Землі з космічним об'єктом (наприклад, астероїдом чи кометою), залежно від його діаметра, така: тіло діаметром 1 м — кілька разів на рік; 10 м — один раз на 100 років; 100 м — один раз на 500 років; 1 км — один раз на 10 мільйонів років. Тіло діаметром 5–10 км падає на Землю, ймовірно, раз на 25–200 млн років, а понад 10 км — раз на 500 млн років. Згідно з нинішніми оцінками, нам відомо про менш ніж 50 % потенційно небезпечних космічних об'єктів від загальної їх кількості.

Значний внесок у дослідження астероїдної небезпеки зробили українські астрономи Києва (В. Кручиненко, К. Чурюмов), Криму (М. Черних) і Харкова (Д. Лупішко).



ЗНАЮ, ВМЮ, РОЗУМЮ

1. Що світиться далі від Землі — комети чи метеори?
2. Чим відрізняється форма більшості кометних орбіт від орбіт планетних?
3. Як направлений хвіст комети щодо Сонця? Поясніть.
4. Чому метеорні потоки пов'язують з певними кометами?



Перевірте себе (§ 39–48)



- Момент, коли світило перебуває найвище над горизонтом, називається...
 - пряме сходження
 - верхня кульмінація
 - нижня кульмінація
 - елонгація
- Чи можна в Канаді та Україні побачити одночасно сузір'я Велика Ведмедиця?
 - не можна
 - можна тільки влітку
 - можна тільки взимку
 - можна будь-коли
- «Світло від сузір'я Геркулес летить до нас 10 000 років», — стверджувалось в одній газетній статті. Чому це повідомлення викликає сумнів?
 - сузір'я Геркулес розташовані набагато ближче
 - сузір'я Геркулес розташовані набагато далі
 - відстань до сузір'я Геркулес астрономи ще не виміряли
 - зорі в сузір'ї Геркулес розташовані на різній відстані від Землі
- Абсолютна зоряна величина — це зоряна величина, яку б мала зоря на відстані...
 - 5 парсек
 - 10 парсек
 - 20 парсек
 - 15 парсек
- Густина якої планети Сонячної системи менша від густини води?
 - Меркурія
 - Сатурна
 - Нептуна
 - Марса
- Під яким кутом видно Землю з орбіти Марса та Венери, якщо Марс перебуває у великому протистоянні (56 млн км), а Венера — у сполученні (45 млн км).
 - 47"; 58",4
 - 57"; 58",4
 - 47"; 48",4
 - 27"; 28",44
- Горизонтальний паралакс Сонця становить 8",8, а Марса — 23",2. Яке із цих небесних тіл ближче до Землі й у скільки разів? Яка відстань до Марса, якщо до Сонця вона становить 150 000 000 км? Виразіть цю відстань в астрономічних одиницях.
- Зоряна величина Місяця у фазі повного Місяця дорівнює $-12,5^m$, а Сонця — $-26,8^m$. У скільки разів Сонце яскравіше, ніж Місяць?
- Визначте синодичний період S обертання Юпітера, якщо його сидеричний період триває 12 років.
- Чи може існувати в Сонячній системі комета, яка в афелії проходить біля Плутона й обертається навколо Сонця з періодом 100 років? Відповідь обґрунтуйте.



ФІЗИЧНИЙ ПРАКТИКУМ

ВИЗНАЧЕННЯ ПРИСКОРЕННЯ ТІЛА В РІВНОПРИСКОРЕНОМУ РУХІ

Прилади та матеріали: вимірювальна стрічка; секундомір; жолоб; набір кульок однакового розміру та різної маси; штатив з муфтою та лапкою; металевий циліндр.

Вказівки щодо виконання роботи

1. Закріпіть жолоб за допомогою штатива в похилому положенні під невеликим кутом α_1 до горизонту. Біля нижнього кінця жолоба покладіть у нього металевий циліндр.
2. Пустіть по жолобу металеву кульку, одночасно увімкнувши секундомір, і вимкніть його в момент дотику кульки до циліндра. Виміряйте час руху кульки t .
3. Вимірювальною стрічкою виміряйте переміщення кульки s .
4. Повторіть дослід п'ять разів, змінюючи величину переміщення s . Величина переміщення змінюється в разі зміни положення циліндра в жолобі.
5. Визначте прискорення кульки для кожного з дослідів.
6. Обчисліть середнє значення прискорення a_c як середнє арифметичне всіх прискорень, обчислених у кожному з дослідів.
7. Для кожного з дослідів визначте відносну похибку вимірювання прискорення за допомогою формули: $\varepsilon_a = \varepsilon_s + 2\varepsilon_t$, де відносні похибки визначення переміщення s та часу t обчислюються відповідно за формулами: $\varepsilon_s = \frac{\Delta s}{s}$ і $\varepsilon_t = \frac{\Delta t}{t}$.

У цих формулах $\Delta t = \pm 0,1$ с — абсолютна похибка вимірювання часу, а $\Delta s = \pm 0,0005$ м — абсолютна похибка вимірювання модуля переміщення.

8. Обчисліть абсолютну похибку вимірювання прискорення за формулою $\Delta a = \varepsilon_a \cdot a_c$.
9. Кінцеве значення прискорення подайте у вигляді $a_c \pm \Delta a$.

Додаткове завдання:

Визначте прискорення, змінивши кут нахилу жолоба на кут α_2 , а потім повторіть дослід з кулькою іншої маси. Зробіть розрахунки, запишіть значення прискорення у вигляді $a_c \pm \Delta a$ для кожного випадку, проаналізуйте отримані результати та зробіть висновки про залежність прискорення від кута нахилу жолоба та маси кульки.

ДОСЛІДЖЕННЯ РУХУ ТІЛА ПО КОЛУ

Прилади та матеріали: кулька, підвішена на нитці; штатив з кільцем і муфтами; секундомір або годинник із секундною стрілкою; вимірювальна стрічка; аркуш паперу з накресленим колом (радіус 15 см).

Вказівки щодо виконання роботи

1. Закріпіть кульку на нитці завдовжки 45 см та прикріпіть нитку до кільця штатива.
2. Рухаючи нитку біля точки підвісу, доможіться обертання кульки по колу радіусом r , яке намальовано на аркуші паперу.
3. Виміряйте час t , за який кулька здійснює N обертів (наприклад, $N = 15$). Дослід повторіть п'ять разів.

- Обчисліть період T обертання кульки.
- Обчисліть середнє значення кутової та лінійної швидкостей руху кульки, а також доцентрового прискорення.

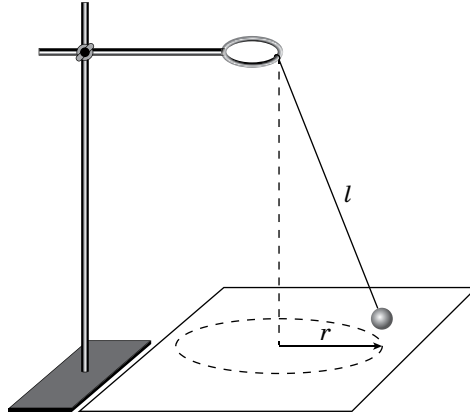

Додаткове завдання:

- З'ясуйте, чи зміниться період обертання кульки, якщо рахувати не 15, а 30 обертів.
- З'ясуйте, чи зміниться період обертання, якщо радіус обертання зменшити у 2 рази (довжину нитки залишити незмінною).
- З'ясуйте, як зміниться модуль кутової та лінійної швидкостей кульки та її доцентрового прискорення, якщо радіус обертання збільшити у 2 рази.

ДОСЛІДЖЕННЯ РУХУ ТІЛА, КИНУТОГО ГОРИЗОНТАЛЬНО

Прилади та матеріали: лінійка з міліметровими поділками; штатив з муфтою та лапкою; металевий жолоб для пускання кульок; кулька; папір; висок; клейка стрічка (скотч); копіювальний папір.

Вказівки щодо виконання роботи

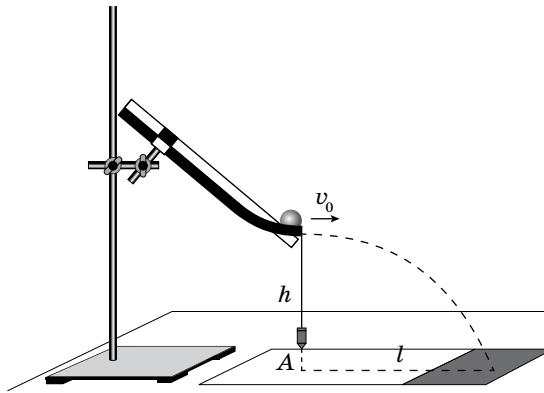

- За допомогою штатива закріпіть жолоб. Загнутий кінець жолоба має бути розташований горизонтально на висоті $h = 3$ см від поверхні стола.
- Зафіксуйте клейкою стрічкою на столі довгу смужку паперу. У місці можливого падіння кульки покладіть копіювальний папір. За допомогою виски визначте точку A , від якої виміряйте дальність польоту l .

- Змінюючи висоту жолоба ($h_2 = 12$ см, $h_3 = 27$ см, $h_4 = 48$ см), виміряйте відповідні дальності польоту l_2 , l_3 , l_4 . У кожному випадку дослід повторюйте п'ять разів, пускаючи кульку з того самого місця жолоба й вимірюючи щоразу дальність польоту l . Обчисліть середнє значення дальності польоту для кожного випадку.
- Доведіть, що під час руху тіла в полі земного тяжіння виконується співвідношення $l_1 : l_2 : l_3 : l_4 = 1 : 2 : 3 : 4$.
- Використовуючи дані досліду, у якому кулька летіла з висоти $h_4 = 48$ см, обчисліть середнє значення початкової швидкості за формулою: $v_{0c} = l_c \sqrt{\frac{g}{2h}}$.
- Обчисліть відносну похибку вимірювання швидкості за формулою: $\varepsilon_v = \varepsilon_l + \frac{1}{2} \varepsilon_g + \frac{1}{2} \varepsilon_h = \frac{\Delta l}{l} + \frac{1}{2} \frac{\Delta g}{g} + \frac{1}{2} \frac{\Delta h}{h}$, де $\Delta l = \Delta h = 1$ мм, $\Delta g = 0,02 \frac{\text{М}}{\text{с}^2}$ за $g = 10 \frac{\text{М}}{\text{с}^2}$.
- Обчисліть абсолютну похибку вимірювання швидкості $\Delta v_0 = v_{0c} \cdot \varepsilon_v$.
- Результат вимірювання запишіть у вигляді $v_0 = (v_{0c} \pm \Delta v) \frac{\text{М}}{\text{с}}$.

ВИМІРЮВАННЯ КОЕФІЦІЄНТА ПРУЖНОСТІ

Прилади та матеріали: гумова смужка довжиною 20–30 см із дрютяною петелькою на одному кінці; набір важків по 100 г; динамометр; лінійка; штангенциркуль; штатив.

Вказівки щодо виконання роботи

- Гумовий шнур, із петлею на нижньому кінці, закріпіть у штативі. Поряд закріпіть лінійку у вертикальному положенні.
- Підвісьте один тягарець. Номер поділки шкали лінійки, навпроти якої розміщено гачок тягарця, вважайте за початок відліку видовження гумового шнура. За значення сили пружності $F_{\text{пр}}$ будемо приймати вагу тягарців ($g = 10 \frac{\text{М}}{\text{с}^2}$).
- Підвішуйте до гумового шнура по одному тягарцю вимірюйте видовження шнура.
- За результатами вимірювань побудуйте графік залежності сили пружності від видовження гумового шнура. Під час побудови графіка за результатами вимірювання експериментальні точки можуть не лежати на одній прямій, що відповідає формулі $F_{\text{пр}} = k|x|$. Це пов'язано з похибками вимірювань. У цьому випадку графік потрібно будувати так, щоб приблизно однакова кількість точок була по різні боки від прямої.
- За тангенсом кута нахилу графіка визначте середнє значення коефіцієнта пружності k_c .
- Обчисліть відносну похибку непрямих вимірювань (скориставшись даними першого досліду): $\varepsilon_k = \varepsilon_m + \varepsilon_g + \varepsilon_x = \frac{\Delta m}{m} + \frac{\Delta g}{g} + \frac{\Delta x}{x}$, де $\Delta m = 0,002$ кг, $\Delta x = 1$ мм, $\Delta g = 0,02 \frac{\text{М}}{\text{с}^2}$ за $g = 10 \frac{\text{М}}{\text{с}^2}$.
- Визначте $\Delta k = \varepsilon_k k_c$ і результат вимірювань запишіть у вигляді: $k = (k_c \pm \Delta k) \frac{\text{Н}}{\text{М}}$.

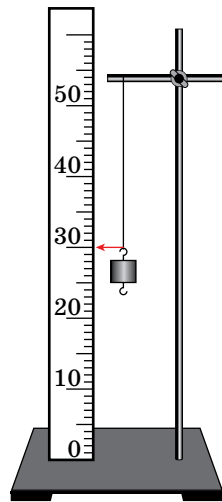

ВИМІРЮВАННЯ КОЕФІЦІЄНТА ТЕРТЯ

Прилади та матеріали: динамометр; дерев'яний брусок; дерев'яна дошка; набір тягарців масою по 100 г.

Вказівки щодо виконання роботи

1. Покладіть брусок на горизонтально розміщену дерев'яну дошку. На брусок поставте один тягарець. Прикріпивши до бруска динамометр, рівномірно тягніть його вздовж дошки. Запишіть покази динамометра (це буде значення сили $F_{\text{тер}}$).

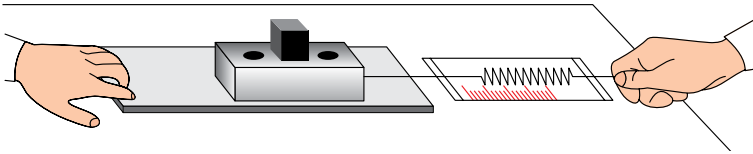

2. Визначте вагу бруска з тягарцем (зрозуміло, що цьому значенню дорівнює і сила нормального тиску N бруска з тягарцем на дошку).
3. Визначте коефіцієнт тертя ковзання.
4. До першого тягарця додайте по черзі другий, третій і проведіть вимірювання.
5. За результатами вимірювань побудуйте графік залежності сили тертя від сили нормального тиску. Визначте середній коефіцієнт тертя ковзання за тангенсом кута нахилу графіка.
6. За даними першого досліду обчисліть відносну похибку вимірювання коефіцієнта тертя $\varepsilon_{\mu} = \varepsilon_{F_{\text{тер}}} + \varepsilon_N = \frac{\Delta F_{\text{тер}}}{F_{\text{тер}}} + \frac{\Delta N}{N}$, де $\Delta F_{\text{тер}} = \Delta N = 0,1 \text{ Н}$.
7. Обчисліть абсолютну похибку $\Delta\mu = \varepsilon_{\mu} \mu_c$.
8. Результат обчислень запишіть у вигляді: $\mu = \mu_c \pm \Delta\mu$.

ДОСЛІДЖЕННЯ РІВНОВАГИ ТІЛ ПІД ДІЄЮ КІЛЬКОХ СИЛ

Прилади та матеріали: лінійка; динамометр; штатив з муфтою; важіль; набір тягарців масою по 100 г.

Вказівки щодо виконання роботи

1. Встановіть важіль на штативі і зрівноважте його в горизонтальному положенні за допомогою пересувних гайок, розміщених на його кінцях.
2. Підвісьте тягарець у певній точці одного з пліч важеля.
3. Підвісьте тягарці до однієї або декількох точок іншого плеча важеля так, щоб важіль залишився в рівновазі. Виміряйте лінійкою довжини плечей (l_1, l_2, \dots) сил (ваги тягарців $P = F_m = mg$), прикладених до плечей важеля.
4. Повторіть дослід три рази, змінюючи положення й кількість тягарців.
5. Визначте значення всіх моментів сил, що діють на важіль; суму моментів сил $M_{\text{за}}$, що обертають важіль за годинниковою стрілкою, та суму моментів сил $M_{\text{проти}}$, що обертають важіль проти годинникової стрілки.
6. Порівняйте відношення $\frac{M_{\text{за}}}{M_{\text{проти}}}$ з одиницею та зробіть висновок.

ВИЗНАЧЕННЯ ЦЕНТРА ТЯЖИННЯ ПЛАСКИХ ФІГУР

Прилади та матеріали: фігури, вирізані з картону; лінійка; висок; шпилька; дерев'яний корок; штатив з муфтою та затискачем.

Вказівки щодо виконання роботи

1. Виріжте з картону три фігури: центрально-симетричну (круг, квадрат або ромб); таку, що має форму нерівностороннього трикутника, і фігуру неправильної форми.
2. Закріпіть у затискачі штатива дерев'яний корок. Проколіть одну з фігур шпилькою і встроміть її в корок. Злегка похитуючи фігуру, переконайтеся, що вона перебуває у стані стійкої рівноваги.
3. На шпильку надіньте петельку нитки виска.
4. По лінії виска поставте мітки. Зніміть фігуру зі штатива й наведіть лінію відвісу олівцем під лінійку.
5. Повторіть дослід двічі, проколовши фігуру в інших місцях. Визначте центр тяжіння фігури (точку перетину проведених прямих).
6. Визначте центр тяжіння для двох інших фігур.

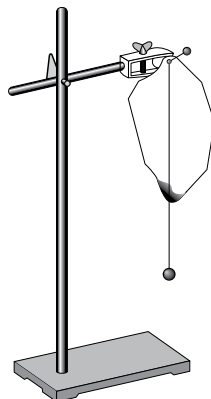

ДОСЛІДЖЕННЯ ПРУЖНОГО ЦДАРУ ДВОХ ТІЛ

Прилади та матеріали: лінійка з міліметровими поділками; штатив з муфтою і лапкою; жолоб для пускання кульок; металеві кульки різної маси; лоток з піском; терези.

Вказівки щодо виконання роботи

1. За допомогою штатива закріпіть жолоб. Загнутий кінець жолоба має бути розташовано горизонтально. На стіл, у місці можливого падіння кульки, покладіть лоток з піском.
2. За допомогою терезів виміряйте маси кульок m_1 та m_2 .
3. Пустіть кульку більшої маси вільно котитися по жолобу. Повторіть дослід п'ять разів, пускаючи кульку з того самого місця жолоба.
4. Виміряйте висоту h і дальність польоту l . Обчисліть середнє значення початкової швидкості кульки за формулою: $v_0 = l_c \sqrt{\frac{g}{2h}}$ та імпульс кульки: $p_1 = m_1 v_0$.

5. На краю жолоба розташуйте кульку меншої маси. Запустіть кульку більшої маси так само, як у першому досліді. Після зіткнення обидві кульки впадуть у лоток з піском. Вимірявши дальність польоту кульок l_1 і l_2 та висоту падіння, визначте швидкості кульок після удару:

$$u_1 = l_1 \sqrt{\frac{g}{2h}}, \quad u_2 = l_2 \sqrt{\frac{g}{2h}}.$$

6. Перевірте виконання закону збереження імпульсу під час пружного удару:

$$m_1 v_0 = m_1 u_1 + m_2 u_2.$$

Для цього порівняйте відношення $\frac{m_1 v_0}{m_1 u_1 + m_2 u_2}$ з одиницею.

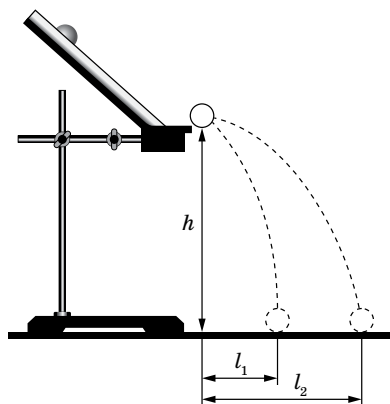

ДОСЛІДЖЕННЯ ІЗОПРОЦЕСУ

Прилади та матеріали: скляний циліндр висотою 60 см і діаметром 40–50 мм; скляна трубка довжиною 60 см і діаметром 8–10 мм, закрита з одного кінця; лінійка; склянка; пластилін; холодна й гаряча вода; термометр.

Вказівки щодо виконання роботи

1. Скляну трубку опустіть відкритим кінцем догори на 3–5 хв у циліндричну посудину з гарячою водою (мал. 225, а). Виміряйте довжину скляної трубки l_1 і температуру води T_1 у циліндричній посудині. У цьому випадку об'єм повітря V_1 дорівнює об'єму скляної трубки, а температура повітря — температурі гарячої води.

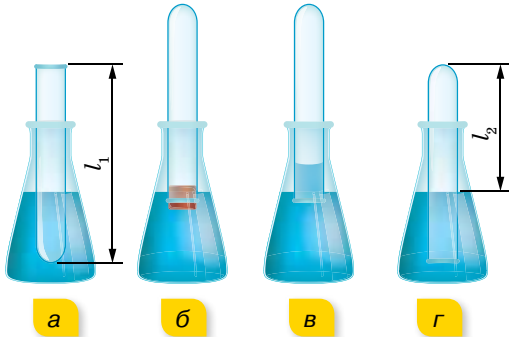

2. Щоб під час зміни фізичних властивостей повітря його кількість не змінилась, відкритий кінець скляної трубки, що міститься в гарячій воді, закрийте пластиліном. Опустіть у склянку з водою кімнатної температури (мал. 225, б) трубку закритим кінцем униз і зніміть під водою пластилін (мал. 225, в). Щоб тиск повітря в трубці знову дорівнював атмосферному, потрібно збільшувати глибину занурення трубки в склянку доти, поки рівні води в трубці та склянці не будуть збігатися (мал. 225, г). Виміряйте довжину l_2 повітряного стовпа в трубці й температуру навколишнього повітря T_2 , результати вимірювань запишіть у таблицю.
3. Обчисліть відношення $\frac{l_1}{l_2}$ і $\frac{T_1}{T_2}$.

ВИЗНАЧЕННЯ ПИТОМОЇ ТЕПЛОЄМНОСТІ ТІЛА

Прилади та матеріали: металеве тіло; калориметр; мензурка; термометр; посудина з водою; електроплитка; терези навчальні з набором важків.

Вказівки щодо виконання роботи

1. Визначте за допомогою терезів масу металевого тіла m_2 . Опустіть тіло в посудину з киплячою водою.
2. Налийте в калориметр 100 см³ води за кімнатної температури. Виміряйте початкову температуру води і калориметра t_1 °С. Опустіть у калориметр тіло, нагріте до температури 100 °С, і визначте температуру t_c °С в калориметрі після встановлення теплової рівноваги.
3. Змініть воду в калориметрі й повторіть вимірювання.

4. Skorиставшись рівнянням теплового балансу, обчисліть питому теплоємність тіла: $c = \frac{(C_k + m_1 c)(t_c - t_1)}{m_2(t_2 - t_c)}$, де C_k — теплоємність алюмінієвого калориметра, m_1 — маса води в калориметрі, m_2 — маса тіла, c — питома теплоємність води.

ВИМІРЮВАННЯ ПОВЕРХНЕВОГО НАТЯГУ РІДИНИ

Прилади та матеріали: бюретка звичайна з краном; лійка хімічна; терези навчальні з набором важків; посудина з дистильованою водою; штангенциркуль; склянка.

Вказівки щодо виконання роботи

1. За допомогою штангенциркуля виміряйте діаметр отвору бюретки.
2. Підставте під отвір бюретки посудину з водою і, поступово відкриваючи кран, доможіться повільного відривання крапель від бюретки, щоб краплі падали одна за одною через 1–2 с.
3. Зважте порожню склянку з точністю до десятих часток грама. Поставте її під краплі, що рівномірно падають, і відрахуйте 50–100 крапель.
4. Зважте склянку знову й визначте масу води.
5. Повторіть дослід для інших кількостей крапель, визначаючи щоразу їхню масу.
6. Користуючись даними та формулою $\sigma = \frac{mg}{n\pi d}$, визначте поверхневий натяг для кожного окремого вимірювання. Знайдіть середнє значення σ_c .

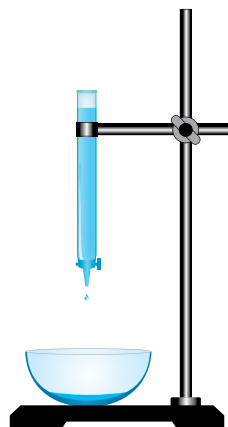

ВИЗНАЧЕННЯ МОДУЛЯ ПРУЖНОСТІ ГУМИ

Прилади та матеріали: гумовий шнур з гачком; штатив; набір важків; лінійка; штангенциркуль.

Вказівки щодо виконання роботи

1. Олівцем (або ручкою) нанесіть на гумовий шнур дві мітки. Лінійкою виміряйте відстань (l_0) між мітками.
2. До нижнього кінця шнура підвісьте два важки. Виміряйте відстань (l) між мітками на розтягнутому шнурі.
3. Якщо шнур має круглий переріз, то виміряйте діаметр шнура (D) штангенциркулем. Якщо шнур має прямокутний переріз, то виміряйте лінійкою довжину (a) і штангенциркулем ширину (b) прямокутного перерізу шнура в розтягнутому стані.
4. Модуль Юнга обчисліть за допомогою розрахункової формули: для шнура, що має круглий переріз: $E = \frac{4Fl_0}{\pi D^2(l - l_0)}$; для шнура, що має прямокутний переріз: $E = \frac{Fl_0}{ab(l - l_0)}$.

Відповіді до вправ

Вправа 1

- 4 м, 2 м
- т. А (20 м, 20 м); т. В (60 м, -10 м);
0 м; -30 м; 50 м
- 5 м, 4 м, -3 м
- 5 м
- $x_2 = 10,7; y_2 = 5$

Вправа 2

- 30 с; 150 м; 60 м
- 12 м/с, праворуч; 1,5 м/с, ліворуч;
20 с, -30 м

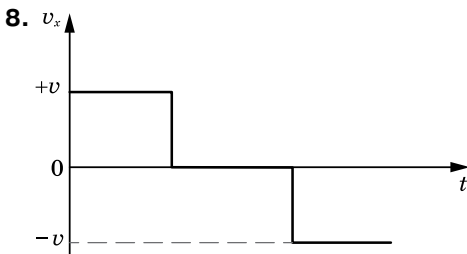
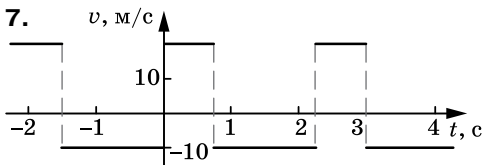

- 54 км/год, 36 км/год
- ≈ 19 км/год
- 7 м/с; 11,4 м/с; 9 м/с

Вправа 3

- 14 м/с
- 40 с
- в $\frac{n+1}{n-1}$ раз; у 3 рази; у 1,2 раз
- 71°
- а) 20 м/с, 90 с; б) 20 с, 30 с
- 7,5 км/год; 17,5 км/год
- 3 км/год
- 600 м/с
- $x = 4t + 8; x = 9t + 5; x = 5t + 5$
- $\frac{v}{\sin \alpha}$

Вправа 4

- 2 м/с, 8 м/с
- 90 см
- у $\sqrt{2}$ рази

- $a = 10$ м/с²; $v_4 = 40$ м/с; $v_{10} = 100$ м/с;
 $s_4 = 15$ м; $s_5 = 45$ м; $s_2 + s_3 = 40$ м

- 200 м/с; 20 м/с²

- $a = \frac{2(n-1)s}{(n+1)t^2} = 0,24$ м/с²

- $(2 + \sqrt{2})t_0$

- а) $v_{1x} = 10 + 0,8t$ — прискорений;
б) $v_{2x} = 2 - 2t$ — сповільнений, через
1 с прискорений; в) $v_{3x} = -4 + 4t$ —
сповільнений, через 1 с прискорений;
г) $v_{4x} = -1 - 12t$ — прискорений

- 8 м/с; 0,8 м/с²; -1,6 м/с²; 15 с, 4 м/с

- 2,6 м/с

- До моменту t_1 рух рівномірний, далі
до моменту t_2 — рівносповільнений
у напрямку руху, і до моменту t_3 —
рівноприскорений, але у зворотному
напрямку

- $v_{1x} = 1,25t; v_{2x} = 5 + 5t; v_{3x} = 20 - 4t;$
 $x_1 = 0,625t^2; x_2 = 5t = 2,5t^2;$
 $x_3 = 20t - 2t^2$

- 10 с; 40 м; 45 м; 120 м

- $v_c = \frac{v}{2}$
 $a_x = \frac{v}{2}$

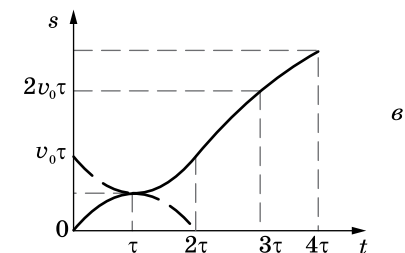
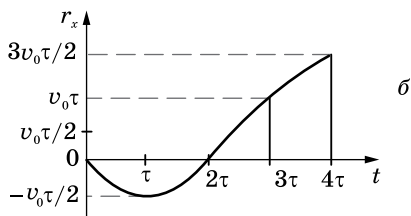
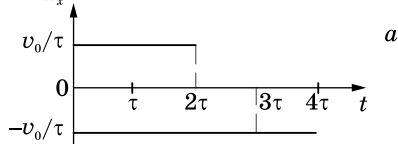

Вправа 5

- 50 с
- зменшується у 2 рази
- 1 : 20
- 1 км/с²
- а) 1 : 2; б) 2 : 1
- 230 м/с
- 1,5 м/с
- 1,8 м
- 400 м/с; 0,003 с; -133 000 м/с²

Вправа 6

- $\varepsilon = 0,21$ рад/с²; 240
- $\varepsilon = 2$ рад/с²; $\omega_0 = 5$ рад/с, $\omega = 25$ рад/с
- 16; $\omega = 20$ рад/с
- $n = 90$; $\varepsilon = 0,14$ рад/с²
- а) 2 с; б) 2,8 с
- 6,1 м
- 9,4 рад/с²

ПЕРЕВІРТЕ СЕБЕ

- Б
- А
- Г
- А
- Б
- 3 м/с²
- 64 см
- 4 м
- 1,8 м

Вправа 7

- 0,02 Н
- $2,1 \cdot 10^4$ Н; 0,82 м
- $2 \cdot 10^2$ Н
- $m_3 > m_2 > m_1$
- 64 Н

Вправа 8

- 3,8 м/с²
- 4,4 м/с²
- У точці, віддаленій на 6 земних радіусів від центра Місяця
- $g = \frac{4}{3} \pi G \rho R = 8,8$ м/с²
- $5,5 \cdot 10^3$ кг/м³
- $h = 2,16R$

Вправа 9

- 0,45 с; 0,05 с; 24 м/с
- 28 м
- 35 м
- $v_B = \sqrt{v_A^2 + 2gh}$

$$5. \Delta t = t_1 - t_2 = \frac{v_1 + v_2 + \sqrt{v_1^2 + 2gh} - \sqrt{v_2^2 + 2gh}}{g}$$

$$6. l = \frac{5}{3} h = 200 \text{ м}$$

$$7. 20 \text{ м}$$

$$8. 10, 13 \text{ м}$$

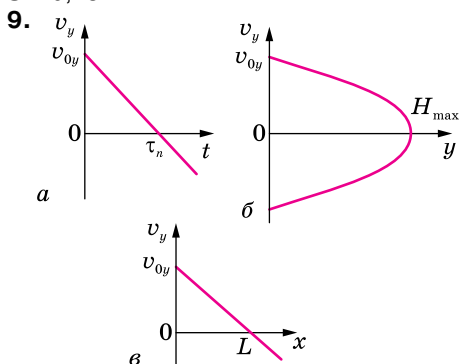

$$10. \frac{h_1}{h_2} = \tan^2 \alpha$$

$$11. s = \sqrt{v_0^2 \cos^2 \alpha \cdot t^2 + (v_0 \sin \alpha - gt)^2} \approx 156 \text{ м}$$

Вправа 10

- 6 см
- 740 Н
- 5,9 м/с²
- ≈ 800 кг
- $x = \frac{m}{k\rho_1} (\rho_1 g + \rho_1 a - \rho_2 g)$
- 8 кН
- В обох випадках не зміниться
- Рух тіла не періодичний — воно весь час віддаляється від початкового положення, при цьому швидкість руху тіла то зростає, то спадає до нуля

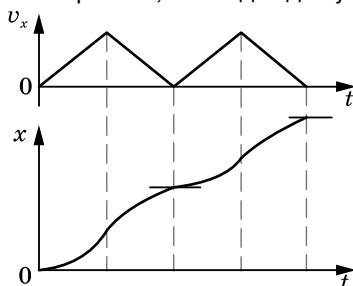

$$11. 220 \text{ Н; } 20 \text{ Н}$$

$$13. 0,84$$

$$14. 1,2 \text{ м/с}^2$$

$$15. 14 \text{ м/с; } 3 \text{ с}$$

16. $3,92 \text{ м/с}^2$

17. $F = mg \frac{h}{\sqrt{l^2 - h^2}} \approx 73,5 \text{ Н}$

18. $t = \sqrt{\frac{2h}{g(\sin \alpha - \text{tg} \beta \cos \alpha) \sin \alpha}} \approx 1,4 \text{ с}$

19. $t_2 = t_1 \sqrt{\frac{l}{gt_1^2 \sin \alpha - l}} \approx 4 \text{ с};$

$$\mu = \frac{2l}{gt_1^2 \cos \alpha} - \text{tg} \alpha = 0,36$$

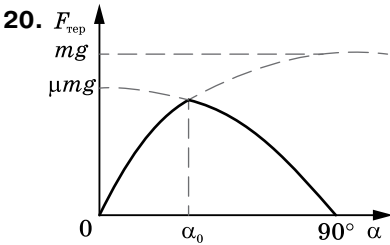

21. 15 кН

22. $1,5 \text{ Н}$

23. $3,8 \text{ м/с}; 1,4 \text{ с}$

24. $3,6 \text{ Н}$

25. $15 \text{ м}; \approx 11^\circ$

26. $2,2 \text{ м/с}$

27. $\omega = \sqrt{\frac{2g \cdot \text{tg} \alpha}{d}} \approx 13 \text{ об/с}$

28. $0,2$

29. $2 \text{ м/с}^2, 2,4 \text{ Н}$

30. $32 \text{ кН}; 16 \text{ кН}; 8 \text{ кН}$

32. 10 г

33. $a = \frac{m_1 \sin \alpha - m_2 \sin \beta}{m_1 + m_2} g;$

$$T = \frac{m_1 m_2 g (\sin \alpha + \sin \beta)}{m_1 + m_2}$$

34. $a_1 = 2 \frac{2m_1 - m_2}{4m_1 + m_2} g; a_2 = \frac{2m_1 - m_2}{4m_1 + m_2} g;$

$$T = \frac{3m_1 m_2}{4m_1 + m_2} g$$

35. $T = \frac{m_1 m_2 g (\mu_2 - \mu_1) \cos \alpha}{m_1 + m_2} = 2,3 \text{ Н}$

36. $a = \frac{1 - \mu}{1 + \mu} g \approx 5,27 \text{ м/с}^2$

37. 140 м/с

38. $2,6 \text{ кН}; 3\text{-разове перевантаження}$

39. $720 \text{ Н}; 480 \text{ Н}; 480 \text{ Н}; 720 \text{ Н}$

40. 700 Н

41. 20 м/с

42. $У 0,0034 \text{ раза}; 1 \text{ год } 25 \text{ хв}$

43. $20 \text{ Н}; 0,04$

44. 3 с

45. 4

48. 9 Н

49. $a > 3 \text{ м/с}^2; \text{ не зміниться}$

50. $0,2$

Вправа 11

1. $9,8 \text{ м/с}^2$

2. $8,8 \text{ м/с}^2$ відносно ліфта та $9,8 \text{ м/с}^2$ відносно Землі

3. 1 м/с^2

4. Відносно неінерціальної системи відліку тіло нерухоме $a = 0$, $N = mg \cos \alpha$; відносно інерціальної системи відліку (Землі)

$$a = g(\sin \alpha - \mu \cos \alpha), N = mg \cos \alpha$$

5. $b = (a + g)(\sin \alpha - \mu \cos \alpha)$

6. $b = a \cos \alpha - g \sin \alpha$

7. $10,8 \text{ м/с}^2$

8. $h = \frac{2}{3} R$

Вправа 12

1. На відстані $0,5 \text{ м}$ від центра круга

2. На відстані $\frac{8l}{3}$ від центра кулі масою m .

3. $490 \text{ Н}, 294 \text{ Н}$

6. На відстані $0,2 \text{ м}$ від середини дошки ближче до хлопчика

7. $3 \text{ кН}; 1,6 \text{ кН}$

8. Не може. Максимальна висота, на яку підніметься людина — $2,4 \text{ м}$

9. $h = 2r \cdot \text{ctg} \alpha$

10. $F = \frac{mg\sqrt{h(2R-h)}}{R-h}$

Вправа 13

1. $10 \text{ кг} \cdot \text{м}^2$

2. $0,2$

3. $0,06 \text{ Н} \cdot \text{м}$

4. $4,5 \text{ Н} \cdot \text{м}$

5. $m = \frac{2(FR - M)}{\epsilon R^2} = 7,36 \text{ кг}$

6. $2,35 \text{ рад/с}^2$

7. $100 \text{ Н} \cdot \text{м}$

ПЕРЕВІРТЕ СЕБЕ

1. Б

2. Г

3. Б

4. Б

5. Г

6. $0,28$

7. 80 %
8. 0,84
9. 6 с
10. 0,25 кг

Вправа 14

1. 16 (кг · м)/с; 48 (кг · м)/с
2. 2 (кг · м)/с
3. 1 м/с у напрямку руху більшого тіла
4. на 0,04 м/с
5. а) 3 м/с; б) -0,5 м/с
6. 0,21 Н · м
7. $v + 2u$
8. 12 000 м
9. 300 кг

Вправа 15

1. 1,4 кДж
2. 60 м
3. 12 кДж; 66 %
4. 10 кН
5. 5085 Дж
6. 9,8 Дж
7. 1274 кДж, 77 %

Вправа 16

1. $4 \cdot 10^{10}$ Дж
2. 200 кДж; 1000 кг
3. -200 кДж
4. 240 кДж; -30 кДж; 210 кДж
5. 10 м/с
6. 47 кДж
7. 26 кДж
8. 700 кДж
9. -16 Дж; 4 Дж; -12 Дж; 12 Дж
10. 0,3 Дж
11. 2 Дж
12. 5,5 м
13. 40 %
14. 0,55 м
15. 0,2 м
16. 1 кДж
17. 0,05
18. 10 м
19. 14 м/с; 3 с
20. 2,5 м
21. 0,3 м
22. а) 0,17 Н · с; б) $3,7 \cdot 10^{-2}$ Дж
23. 105 Дж. Якщо маса візка з людиною набагато більша від маси каменя, то вся робота, яку виконує людина, витрачається на те, щоб надати каменю кінетичної енергії
24. 15°
25. 0,16 м; 58,8 Дж

26. 1,8 кДж
27. а) $5 \cdot 10^{-3}$ м; 0,08 м; б) 0,02 м
28. 1,99 Дж
29. 500 м

Вправа 17

2. $v_2 = \frac{12Jv_1}{12J + ml^2} = 0,61 \text{ с}^{-1}$
3. $\omega = \frac{2m_1v}{(m_2 + 2m_1)R} = 0,445 \text{ рад/с}$
4. $\varphi = \frac{4\pi m_2}{m_1 + 2m_2} = \frac{2\pi}{3}$
6. 24 Дж
7. $A = 3,2\pi^3 R^5 \rho v^2 = 34,1 \text{ Дж}$
8. а) зменшилась у 2 рази, б) зменшилась у 8 разів
9. Вантаж 4,4 м/с, обруч 3,13 м/с
10. 0,72 м
11. $\sqrt{v_0^2 - 2gh}$

Вправа 18

1. $3,6 \cdot 10^3$ Па; $1,8 \cdot 10^3$ Па
2. 41 м
3. 11 см
4. $9,4 \cdot 10^{-3} \text{ м}^3$
5. $7,25 \cdot 10^3 \text{ кг/м}^3$
6. 7,8 Дж
7. 0,06 км
8. 3,5 см
9. 24 кПа
11. 0,05 м
12. 1,12 с
13. 4,37 см²

Вправа 19

1. $0,714 \cdot c$
2. $1,3 \cdot c$; $0,93 \cdot c$
3. $0,994 \cdot c$
4. $0,662 \cdot c$
5. $2,6 \cdot 10^8 \text{ м/с}$
6. У 7,1 рази

ПЕРЕВІРТЕ СЕБЕ

1. Б
2. В
3. Б
4. Г
5. В
6. Б
7. А
8. 0,04
9. 2 м/с
10. 77 м³

Вправа 20

- $1.5 \cdot 10^{12}$
- $1,2 \cdot 10^{20}$
- $1,1 \cdot 10^{22}; 3 \cdot 10^{23}; 1,9 \cdot 10^{23}$
- 0,89; 1,56
- $4,66 \cdot 10^{-26}$ кг; $5,3 \cdot 10^{-26}$ кг; $3 \cdot 10^{-26}$ кг
- $\frac{N_A}{M}; \frac{N_{AP}}{M}; \frac{N_A m}{M}; \frac{N_{AP} V}{M}$
- $6,9 \cdot 10^{10}$ м; більше у 180 разів
- $3,9 \cdot 10^{18}$
- Близько 10^6
- $d = 3 \sqrt{\frac{M}{2N_{AP}}}$
- 72,4 %; 27,6 %

Вправа 21

- 0,11 МПа
- 710 м/с
- $2,3 \cdot 10^{25} \text{ м}^{-3}$
- 10^{-21} Дж
- Збільшиться на 44 %
- $F = 2n_0 m v^2 S, p = 2n_0 m v^2,$
 $F = 2n_0 m (v + u)^2 S, p = 2n_0 m (v + u)^2$
- 508 с
- $9,2 \cdot 10^7 \text{ с}^{-1}$

Вправа 22

- 774 К
- На 10 %
- У 4 рази
- На 183 К
- 9,8 кПа

Вправа 23

- 0,1 Па
- $1,37 \cdot 10^7$
- 921 м/с

Вправа 24

- 0,5 кг/м³
- 8,2 МПа
- 0,058 кг/моль
- 4 моль
- 9,5 л
- У 1,7 разів
- $3,2 \cdot 10^{21} \text{ м}^{-3}$
- $1,5 \cdot 10^5$ Па
- 200 кг

Вправа 25

- 100 кПа
- 90 мл
- 7 л
- 0,92 л
- 127 °С

$$7. l = \frac{(p_0 - \frac{1}{2} \rho g h)(L - \frac{1}{2} h)}{p_0 + \rho g h}$$

- 50 кПа
- 85 кг
- $r = \sqrt[3]{\frac{3(p_0 + \rho g H)V}{4\pi(p_0 + \rho g h)}}$
- 17 см
- 12,3 см
- 147 °С
- $\frac{(5p_0 + 4\rho g l)T_1}{p_0}$

ПЕРЕВІРТЕ СЕБЕ

- Г
- В
- А
- В
- Г
- 350 К

Вправа 26

- 9 МДж
- Зменшилася в 3 рази
- Збільшилася у 2 рази
- $p = \frac{2U}{3V} = 100$ кПа
- 200 кДж
- 18 600 Дж

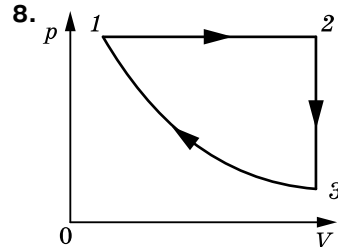

- Оскільки робота в циклі визначається площею фігури, яка зображує цикл у координатах p, V , то з малюнку до умови задачі видно, що в циклі $3 \rightarrow 2 \rightarrow 4 \rightarrow 3$ газ виконує більшу роботу
- 90 г

Вправа 27

- 0,6; 0,4
- $A = 8,1$ кДж; $\Delta W = 20,2$ кДж;
 $Q = 28,3$ кДж
- 200 Дж
- а) $Q = 1,55$ кДж, $A = 0,92$ кДж,
 $\Delta W = 0,63$ кДж; б) $Q = 1,88$ кДж,

$$A = 1,25 \text{ кДж}, \Delta W = 0,63 \text{ кДж}$$

5. 2
6. Збільшилась в 2 рази
7. 0,5 кг
8. 6,3 см
9. $2 \cdot 10^{-4} \text{ м}^2$

Вправа 28

1. 23 %; 46 кДж; 14 кВт
2. 30 %; 400 К
3. 25 %, $1,2 \cdot 10^6 \text{ Дж}$
4. 75 %
6. $n = 2$
7. 0,16
8. $T = T_0 - \frac{2}{3} \frac{A(1-\eta)}{\nu R}$
9. 28 кДж

ПЕРЕВІРТЕ СЕБЕ

1. А
2. Г
3. Б
4. В
7. Зменшилась в 6 разів
8. 100 Н

$$9. \frac{A - \frac{3}{2} \nu R \Delta T}{A}$$

Вправа 29

1. Насичена
2. 2,6 мг
3. При 40 °С у 4,34 разів більше
4. 59 %
5. Збільшиться на 19 %
6. Не випаде
7. 75 %
8. 36 %
9. $1,88 \cdot 10^5 \text{ Па}$
10. 30 %
11. $5,2 \text{ г/м}^3$; $2,2 \text{ г/м}^3$; у сухому більше

Вправа 30

1. 1,6 мДж
2. Зменшиться в 1,2 рази

3. 0,032 Н/м
4. 261 мкДж
5. $1,44 \cdot 10^{-8} \text{ Дж}$

Вправа 31

1. 820 кг/м³
2. 5,1 мм
3. 22 мН/м
4. 0,031 Н/м; 0,29 мм
5. 0,029 Н/м
6. 0,07 Н/м
7. 34 см
8. а) 1,5 мм; б) 8,8 мм
9. 3 см
10. 0,023 м
11. 0,34 мм

Вправа 32

1. У дротині більшого діаметра в 9 разів менший
2. 0,002; 1 МПа
3. 200 МПа
4. У 1,67 рази
5. 50 Н
6. У 4 рази
7. Абсолютне видовження зменшилось у 4 рази, а відносне — у 2 рази

Вправа 37

1. 20 м/с
2. 200 м/с
3. 6250 Н
4. 1470 м
5. 162 м/с
6. -20 м/с
7. У 4 рази

ПЕРЕВІРТЕ СЕБЕ

1. Б
2. Г
3. А
4. Г
6. 10 °С
9. 33,6 кДж

Предметний покажчик

A

Абсолютно тверде тіло 80
 Адіабатний процес 177
 Альмукантарат 230
 Анізотропія 215
 Астероїд 282
 Астрономічна одиниця 239
 Афелій 260

B

Венера 276
 Відносність руху 18
 Відносність одночасності 125
 Відносність інтервалів часу 126
 Відносність довжин 128
 Вологість повітря 201

Г

Гіроскоп 91

Д

Доба
 ► зоряна 231
 ► справжня сонячна 248

Е

Екліптика 233, 244
 Енергія внутрішня 169
 Енергія зв'язку 140
 Енергія кінетична 104
 Енергія потенціальна 105
 Ентропія 184

З

Закон Авогадро 136, 160
 Закон Архімеда 117
 Закон Бойля — Маріотта 162
 Закон всесвітнього тяжіння 47
 Закон Гей-Люссака 163
 Закон Гука 57, 218
 Закон Дальтона 148
 Закон додавання переміщень 19
 Закон додавання швидкостей (класичний) 19
 Закон додавання швидкостей (релятивістський) 129
 Закон збереження енергії 106
 Закон збереження імпульсу 97
 Закон збереження моменту імпульсу 111
 Закони Кеплера
 ► Перший 260
 ► Другий 260

► Третій 261
 Закони Ньютона
 ► перший 44
 ► другий 45
 ► третій 45
 Закон Паскаля 116
 Закон термодинаміки (другий) 182, 184
 Закон термодинаміки (перший) 176
 Закон термодинаміки (третій) 185
 Закон Шарля 164
 Замкнена (ізолювана) система 97
 Зоряна величина
 ► абсолютна 238
 ► видима 237

I

Ідеальний газ 144
 Ізотропність 215
 Імпульс сили 96
 Імпульс тіла 96

K

Кількість речовини 135
 Коефіцієнт поверхневого натягу 206
 Комета 283
 Конфігурації планет 257
 Кульмінація 242
 Кут крайовий (змочування) 209

M

Марс 277
 Матеріальна точка 9
 Місяць 269
 Меркурій 275
 Метеор 285
 Метеорит 286
 Механічна напруга 218
 Модуль пружності (Юнга) 218
 Молекулярно-кінетична теорія 134
 Молярна маса 136
 Момент імпульсу 111
 Момент інерції 90
 Момент сили 82

N

Нанотехнології 137
 Насичена пара 196
 Небесна сфера 229
 Нептун 281

O

Основна задача механіки 10

Основне рівняння МКТ
ідеального газу 148

П

Паралакс

- ▶ горизонтальний 238
- ▶ річний 239

Парсек 239

Парціальний тиск 148

Переміщення 10

Перетворення Галілея 22

Перетворення Лоренца 127

Перигелій 260

Період обертання 33

- ▶ Синодичний 259
- ▶ Сидеричний 259

Планета 251

Планета карликова 252

Політропний процес 178

Постулати СТВ 124

Потужність 102

Прецесія 91

Прискорення 24

Прискорення вільного падіння 49

Прискорення доцентрове
(нормальне) 33, 38

Прискорення кутове 38

Прискорення тангенціальне 38

Р

Радіус-вектор 10

Рівновага теплова 152

Рівняння Бернуллі 119

Рівняння Ван-дер-Ваальса 193

Рівняння

Менделєєва — Клапейрона 159, 160

Рідкі кристали 216

Рік (зоряний, тропічний) 250

Робота ідеального газу 171

Робота механічна 101

С

Сатурн 279

Середнє сонце 249

Сила гравітації 48

Сила інерції 74

Сила інерції відцентрова 75

Сила Коріоліса 76

Сила поверхневого натягу 206

Сила пружності 57

Сила реакції опори 58

Сила рідкого тертя 60

Сила тяжіння 48

Сили консервативні 60

Сили міжмолекулярні 140

Сили тертя (спокою, ковзання) 59

Сили центральні 48

Система відліку інерціальна 44

Система відліку неінерціальна 44, 74

Система координат

- ▶ галактична 234
- ▶ горизонтальна 229
- ▶ екваторіальна (перша і друга) 234
- ▶ екліптична 234

Спеціальна теорія відносності 123

Стала Больцмана 154

Сузір'я 235

Т

Температура абсолютна 15

Температура критична 200

Теорема про висоту полюса світу 242

Термінатор 272

Тиск Лапласа 210

Тиск осмотичний 211

Точка роси 202

У

Умови рівноваги 84

Універсальна газова стала 159

Уран 280

Ф

Фаза речовини 143, 224

Формула Погсона 238

Ц

Центр мас 49, 81

Центр тяжіння 81

Цикл Карно 187

Ч

Час (всесвітній, місцевий,
середній сонячний, поясний) 249

Частота обертова 33

Ш

Швидкість лінійна 31

Швидкість миттєва 30

Швидкість кутова 34

Швидкість середня квадратична 145

Швидкості космічні

- ▶ перша 264
- ▶ друга 264

Ю

Юпітер 278

Відомості про стан підручника

№	Прізвище та ім'я учня	Навчальний рік	Стан підручника		Оцінка
			на початку року	в кінці року	
1					
2					
3					
4					
5					

Навчальне видання

ЗАСЄКІНА Тетяна Миколаївна
ЗАСЄКІН Дмитро Олександрович

ФІЗИКА І АСТРОНОМІЯ

(профільний рівень, за навчальною програмою авторського колективу під керівництвом Ляшенка О. І.)

Підручник для 10 класу закладів загальної середньої освіти

Рекомендовано Міністерством освіти і науки України

Редактор *О. С. Ісак*
Головний художник *І. П. Медведовська*
Технічний редактор *Е. А. Авраменко*
Коректор *С. В. Войтенко*

При оформленні підручника використано малюнки та фотоілюстрації авторів:
Adam Nurkiewicz, Alex Hansen, Alicia Griffin, Ben Ostrowsky, Bluefin Trading, Bruce Guenter, Cathy Scola, Denis Phominov, Earl Oliver, ESA/Hubble & NASA, L. Lamy / Observatoire de Paris, Gilles P  ris y Saborit, Iosif Szasz-Fabian, Kevin Baird, Kevin Spencer, Liang Cui, Lorenzoclick, Mark Ovens, Matthew Cole, Matthew Rutledge, Modes Rodriguez, Muse Score, Nolwenn Gu  ny, Pam Broviak, Paul Anderson, Pavel Vanka, Robert Couse-Baker, Robert Sullivan, Roman Sigaev, Sergey Ivashutin, Sergey Kononov, Sian Monument, Thomas O'Brien, Won Seon Seo, Анна Кабиш, Вікторія Павленко, Наталія Андрійченко, Олег Цимбал, а також матеріали сайту freepik.com.

Формат 70x100 ¹/₁₆.
Ум. друк. арк. 24,624 + 0,324 форзац.
Обл.-вид. арк. 24,00 + 0,30 форзац.
Зам. №
Наклад 9900 пр.

ТОВ «Український освітнянський видавничий центр «Оріон»»

Свідоцтво про внесення суб'єкта видавничої справи до Державного реєстру видавців, виготовлювачів і розповсюджувачів видавничої продукції

Серія ДК № 4918 від 17.06.2015 р.

Адреса видавництва: вул. Миколи Шепелева, 2, м. Київ, 03061

www.orioncentr.com.ua

Віддруковано ТОВ «МОНОЛІТ-ДРУК»
вул. Новокосянтинівська, 2А, м. Київ, 04080
Свідоцтво суб'єкта видавничої справи
ДК № 6043 від 27.02.2018 р.

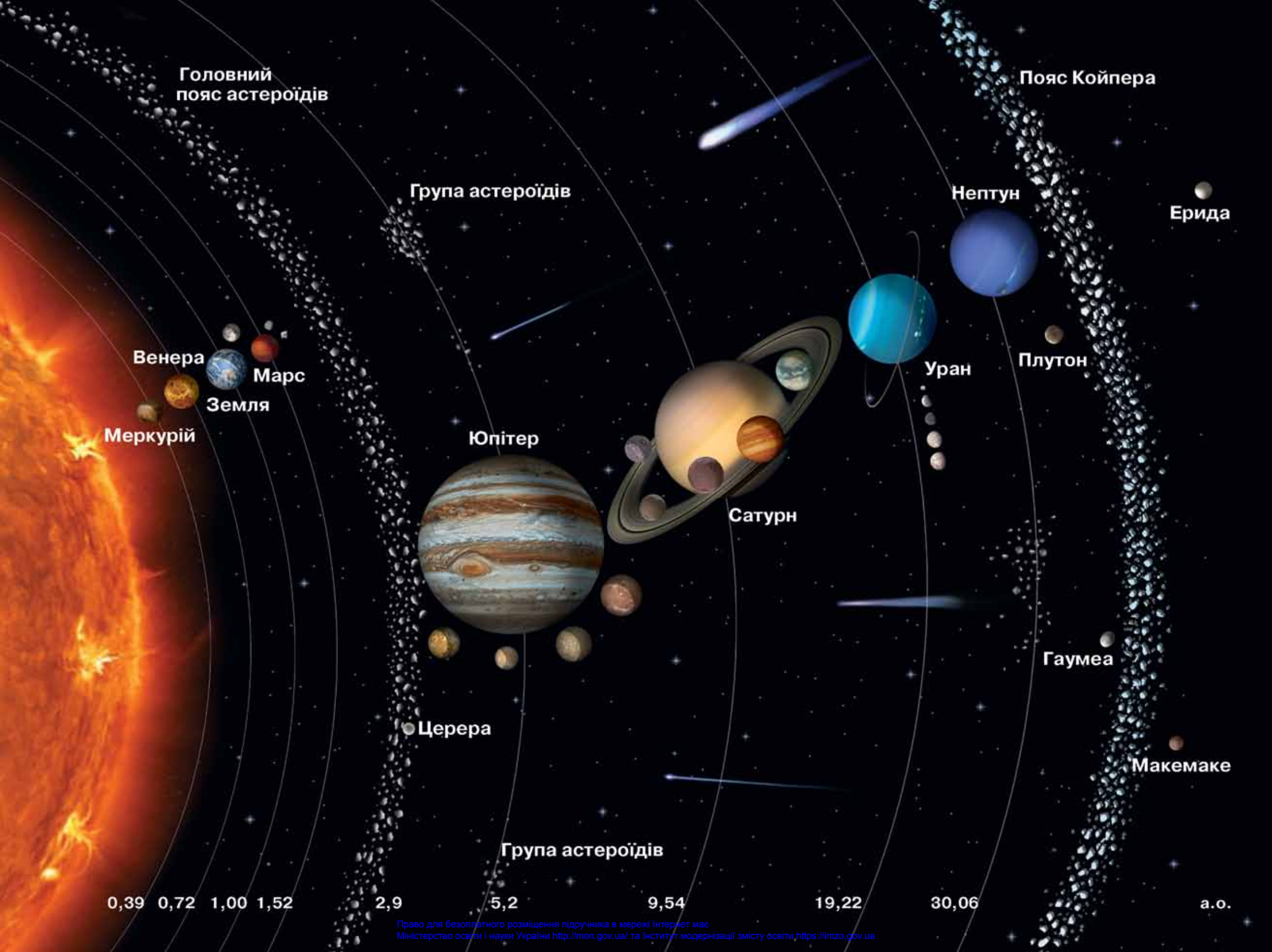

Головний пояс астероїдів

Пояс Койпера

Група астероїдів

Нептун

Ерида

Венера

Марс

Земля

Уран

Плуто́н

Меркурій

Юпітер

Сатурн

Уран

Плуто́н

Меркурій

Юпітер

Сатурн

Уран

Плуто́н

Меркурій

Юпітер

Сатурн

Уран

Плуто́н

Меркурій

Юпітер

Сатурн

Уран

Плуто́н

Меркурій

Юпітер

Сатурн

Уран

Плуто́н

Меркурій

Юпітер

Сатурн

Уран

Плуто́н

Меркурій

Юпітер

Сатурн

Уран

Плуто́н

Меркурій

Юпітер

Сатурн

Уран

Плуто́н

Меркурій

Юпітер

Сатурн

Уран

Плуто́н

Меркурій

Юпітер

Сатурн

Уран

Плуто́н

Меркурій

Юпітер

Сатурн

Уран

Плуто́н

Меркурій

Юпітер

Сатурн

Уран

Плуто́н

Меркурій

Юпітер

Сатурн

Уран

Плуто́н

Меркурій

Юпітер

Сатурн

Уран

Плуто́н

Меркурій

Юпітер

Сатурн

Уран

Плуто́н

Меркурій

Юпітер

Сатурн

Уран

Плуто́н

Меркурій

Юпітер

Сатурн

Уран

Плуто́н

Меркурій

Юпітер

Сатурн

Уран

Плуто́н

Меркурій

Юпітер

Сатурн

Уран

Плуто́н

Меркурій

Юпітер

Сатурн

Уран

Плуто́н

Меркурій

Юпітер

Сатурн

Уран

Плуто́н

Меркурій

Юпітер

Сатурн

Уран

Плуто́н

Меркурій

Юпітер

Сатурн

Уран

Плуто́н

Меркурій

Юпітер

Сатурн

Уран

Плуто́н

Меркурій

Юпітер

Сатурн

Уран

Плуто́н

Меркурій

Юпітер

Сатурн

Уран

Плуто́н

Меркурій

Юпітер

Сатурн

Уран

Плуто́н

Меркурій

Юпітер

Сатурн

Уран

Плуто́н

Меркурій

Юпітер

Сатурн

Уран

Плуто́н

Меркурій

Юпітер

Сатурн

Уран

Плуто́н

Меркурій

Юпітер

Сатурн

Уран

Плуто́н

Меркурій

Юпітер

Сатурн

Уран

Плуто́н

Меркурій

Юпітер

Сатурн

Уран

Плуто́н

Меркурій

Юпітер

Сатурн

Уран

Плуто́н

Меркурій

Юпітер

Сатурн

Уран

Плуто́н

Меркурій

Юпітер

Сатурн

Уран

Плуто́н

Меркурій

Юпітер

Сатурн

Уран

Плуто́н

Меркурій

Юпітер

Сатурн

Уран

Плуто́н

Меркурій

Юпітер

Сатурн

Уран

Плуто́н

Меркурій

Юпітер

Сатурн

Уран

Плуто́н

Меркурій

Юпітер

Сатурн

Уран

Плуто́н

Меркурій

Юпітер

Сатурн

Уран

Плуто́н

Меркурій

Юпітер

Сатурн

Уран

Плуто́н

Меркурій

Юпітер

Сатурн

Уран

Плуто́н

Меркурій

Юпітер

Сатурн

Уран

Плуто́н

Меркурій

Юпітер

Сатурн

Уран

Плуто́н

Меркурій

Юпітер

Сатурн

Уран

Плуто́н

Меркурій

Юпітер

Сатурн

Уран

Плуто́н

Меркурій

Юпітер

Сатурн

Уран

Плуто́н

Меркурій

Юпітер

Сатурн

Уран

Плуто́н

Меркурій

Юпітер

Сатурн

Уран

Плуто́н

Меркурій

Юпітер

Сатурн

Уран

Плуто́н

Меркурій

Юпітер

Сатурн

Уран

Плуто́н

Меркурій

Юпітер

Сатурн

Уран

Плуто́н

Меркурій

Юпітер

Сатурн

Уран

Плуто́н

Меркурій

Юпітер

Сатурн

Уран

Плуто́н

Меркурій

Юпітер

Сатурн

Уран

Плуто́н

Меркурій

Юпітер

Сатурн

Уран

Плуто́н

Меркурій

Юпітер

Сатурн

Уран

Плуто́н

Меркурій

Юпітер

Сатурн

Уран

Плуто́н

Меркурій

Юпітер

Сатурн

Уран

Плуто́н

Меркурій

Юпітер

Сатурн

Уран

Плуто́н

Меркурій

Юпітер

Сатурн

Уран

Плуто́н

Меркурій

Юпітер

Сатурн

Уран

Плуто́н

Меркурій

Юпітер

Сатурн

Уран

Плуто́н

Меркурій



ISBN 978-617-7485-67-3

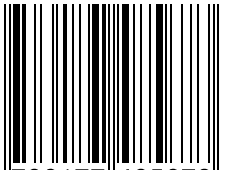

9 786177 485673

Право для безоплатного розміщення підручника в мережі Інтернет має
Міністерство освіти і науки України <http://mon.gov.ua/> та Інститут модернізації змісту освіти <https://imzo.gov.ua>